

# AYAKKABI MODEL DETAYLARININ TEKNİK ÇİZİMLERİ

- **Lastik Çizimi**

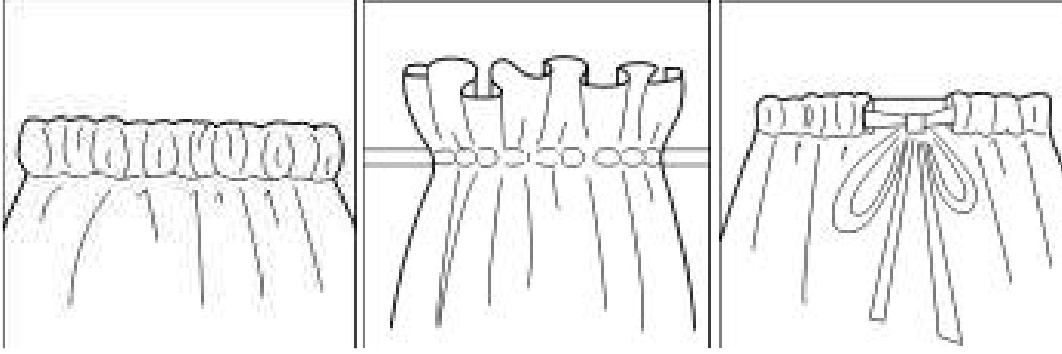

- **Büvgü Çizimi**

Ayakkabının bazı parçalarında kullanılabilir. Bolluk vermek ve model özelliği kazandırmak amacıyla kısa mesafeye uzun mesafenin (iki katı kadar fazla) toplanarak tutturulması işlemine “Büvgü” denir.

Büvgü çiziminde, çizime doğal bir görüntü verebilmek için el sıkılmamalı, kalemin serbest hareket etmesi sağlanmalıdır.

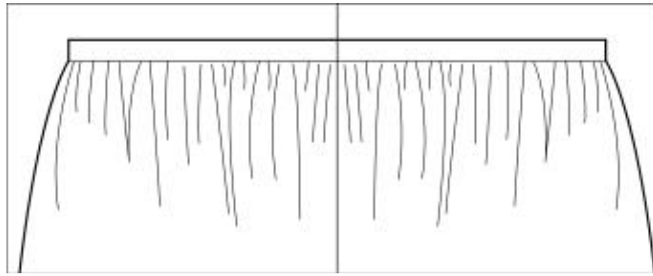

- **Volan Çizimi**

Volan ayakkabı ağzında, dilde veya başka bir parça üzerinde uygulanabilir. Volan çiziminde, çizime hareketli bir görünüm kazandırmak gerekir. Böylece kumaş veya ince deri düşüşleri belirginleşir.

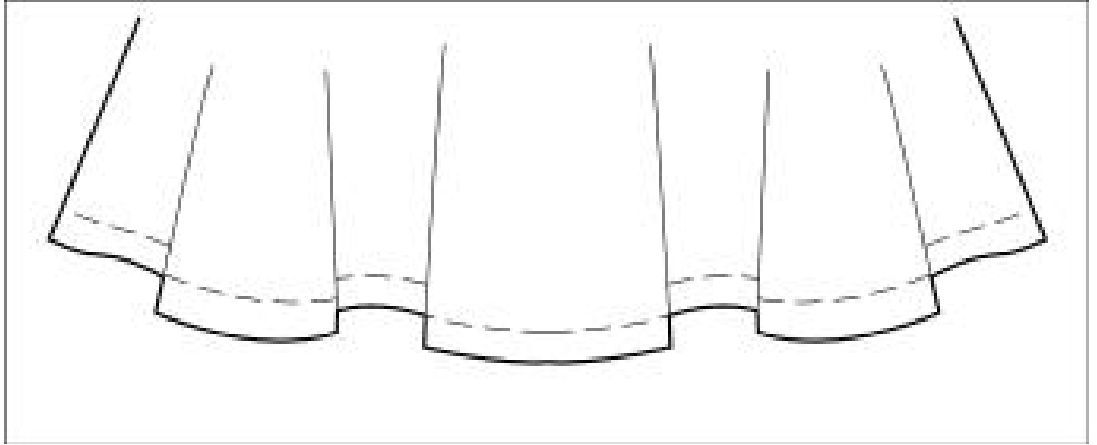
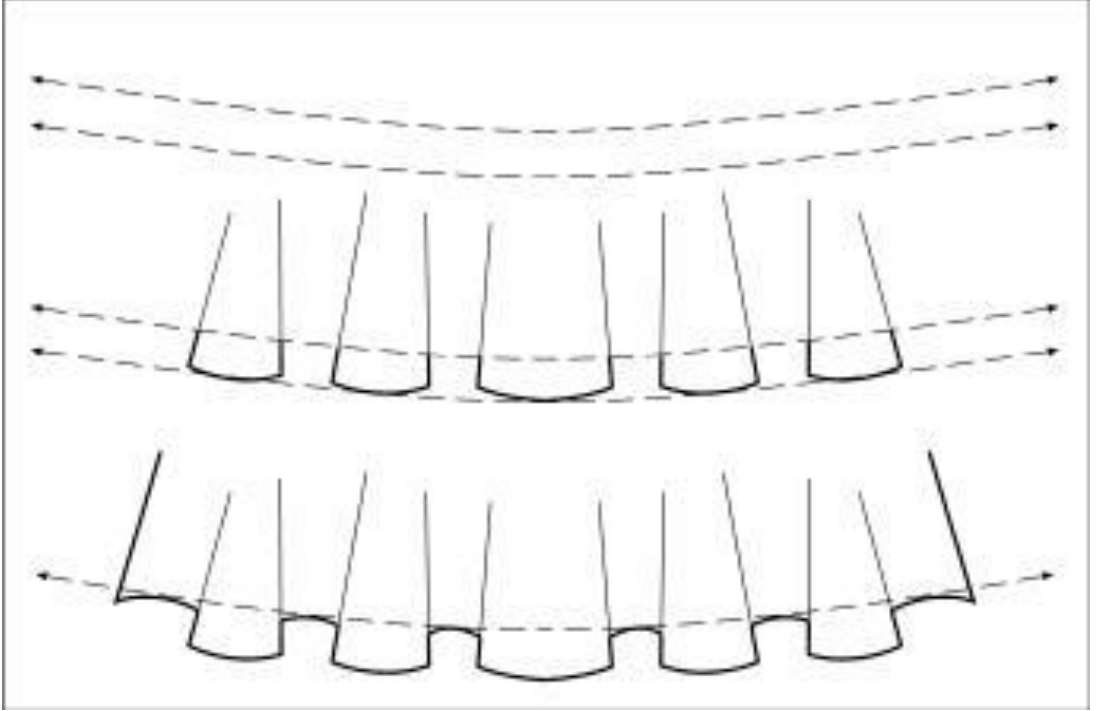

- **Fırfır Çizimi**

Ayakkabıların süsleme amacı ile düz kumaş bantlarının pileli veya büzgülü şekiller verilerek dikilmesine “Fırfır” denir. Fırfır, volan ve büzgü teknik çizgilerinin birlikte kullanılması ile oluşur.

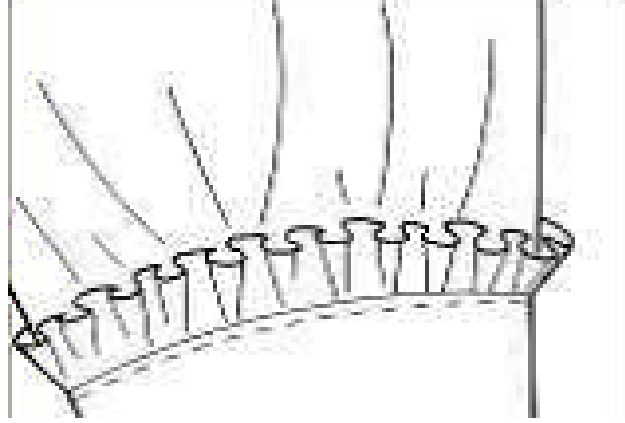
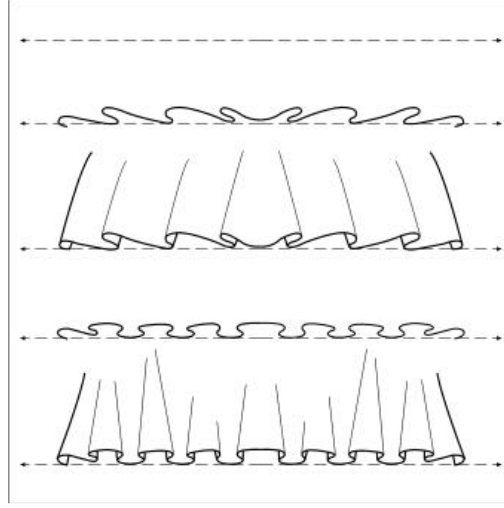

- **Drape Çizimi**

Ayakkabının yüz, gamba, dil veya ağız kısmında kumaşın çeşitli yerlerinde dalgalanmalarla oluşturulan dökümlü kumaşa “Drape” denir. Drapede görülen duruş farklılıkları, kumaşın cinsi ve dökümüyle ilgilidir.

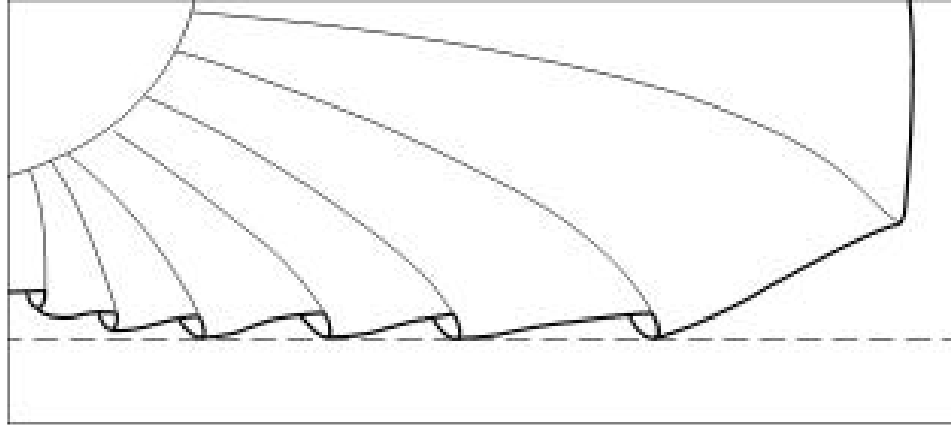
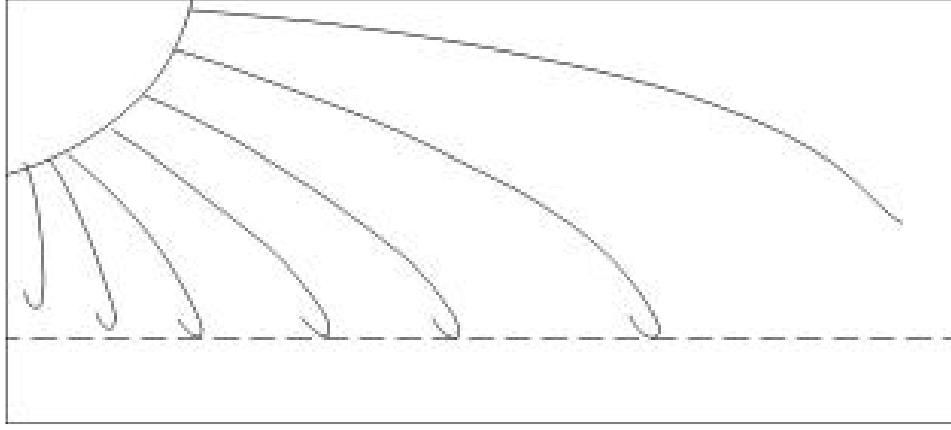

- **Nervür Çizimi**

1–2 milimetre genişliğindeki ince pililere “Nervür” denir. Ayakkabının yüz parçalarında veya konç kısmında kullanılır.

