

- **Topografya Haritaları**



Yeryüzünün doğal ve kültürel özelliklerini gösteren ayrıntılı ve güvenilir bir grafiğidir. Arazi kabartısını (rölyef) belirli yöntemler kullanılarak bir düzlem üzerine aktarılmasıdır.

Tarama Yöntemi



TOPOGRAPHICAL SKETCH OF MT. SIESTA, CALIFORNIA, 1885.

Yeryüzündeki kabartmanın gösteriminin en eski yöntemidir. 18. Yy J. G. Lehmann tarafından rölyefi ayırmak için kullanılmıştır. Eğim boyunca taramalar gerçekleştirilir, eğimin dikliğine göre taramanın kalınlığı değişmektedir.

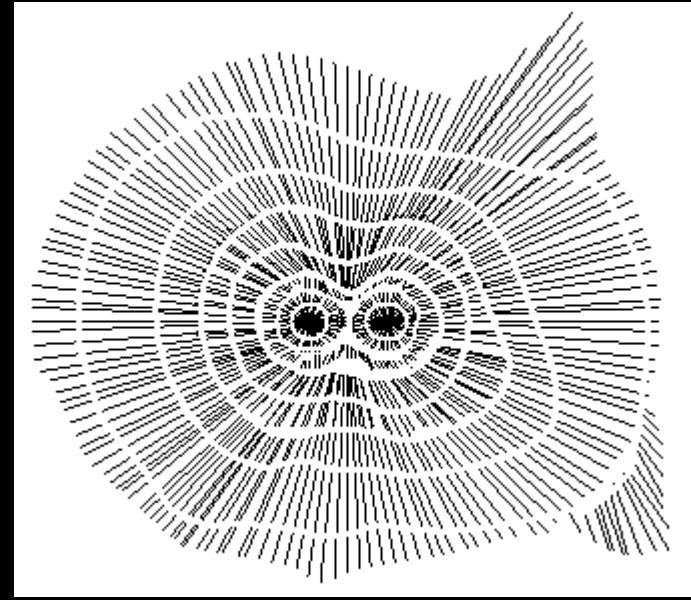



4. Topografya Haritalarında Yeryüzü Şekillerinin Gösterilmesi

- Gölgeleme

Arazi üzerine belli bir yönden ışığın geldiği varsayılarak hazırlanan haritalardır. Böylelikle yüksek alanların gerisinde kalan kısım gölgeli olarak işaretlenilerek, rölyefin gözler önüne serilmesi gerçekleştirilir.

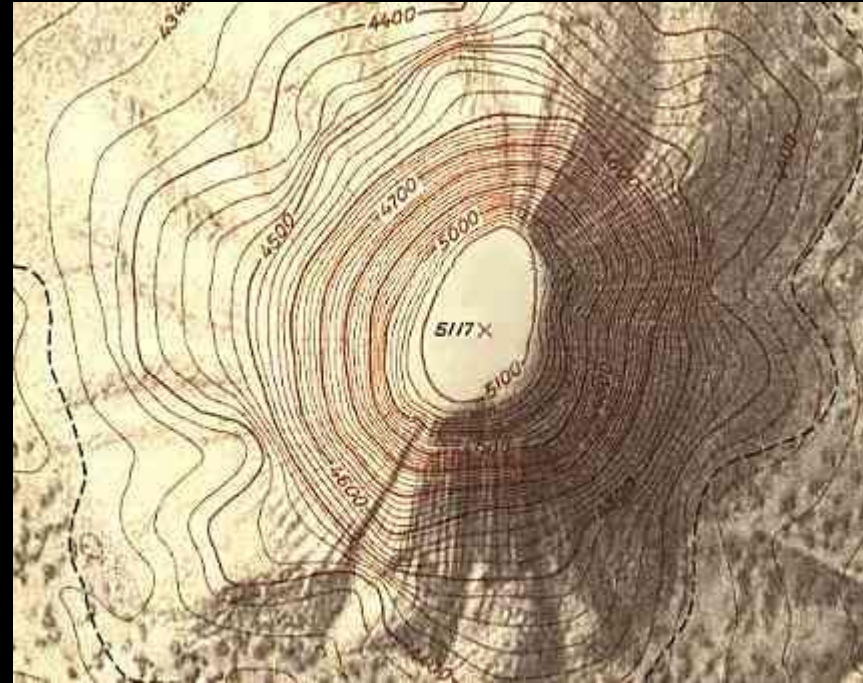



- Renklendirme



Yeryüzü dokusunun farklı yükselti basamaklarına farklı renk tonları verilerek gösteriminden ibarettir. Ulusal ya da uluslar arası bir standardı bulunmamakla birlikte mavi, yeşil, sarı, kahverengi tonları ve beyaz renk kullanılır.

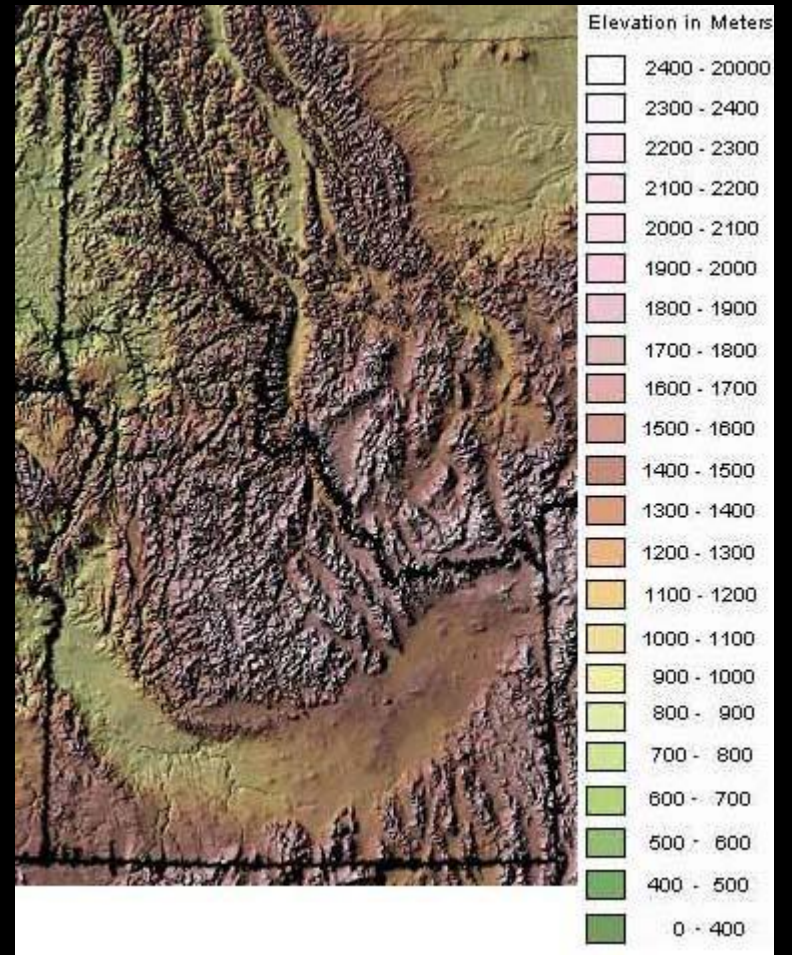

Eş Yükselti (İzohips) Eğrileri

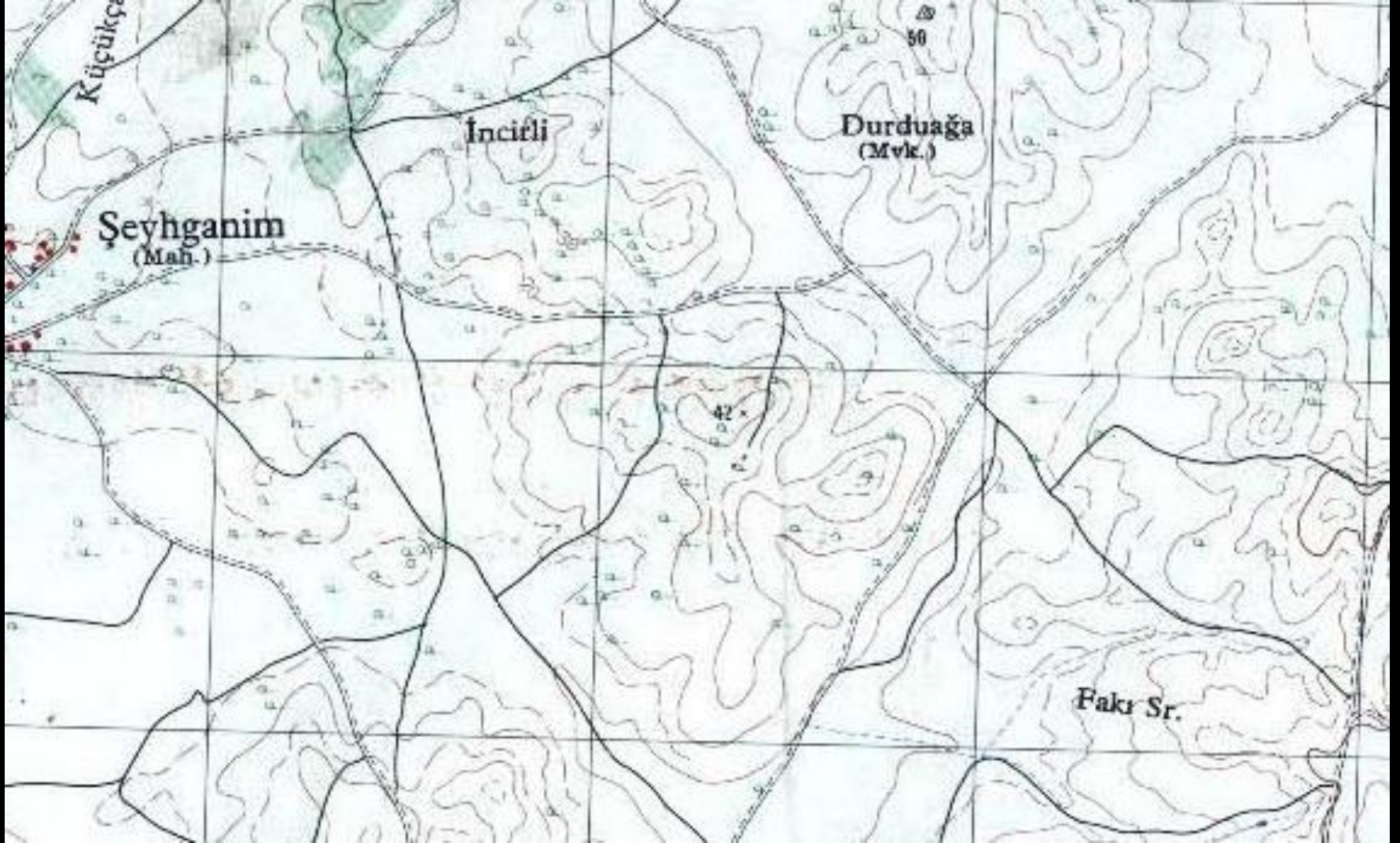

Deniz seviyesine bağılı olarak eş yükseltiye sahip noktaların birleştirilmesiyle oluşan eğrilerin çizilmesiyle yapılan topografya haritalarıdır.

Eş yükselti eğrileri

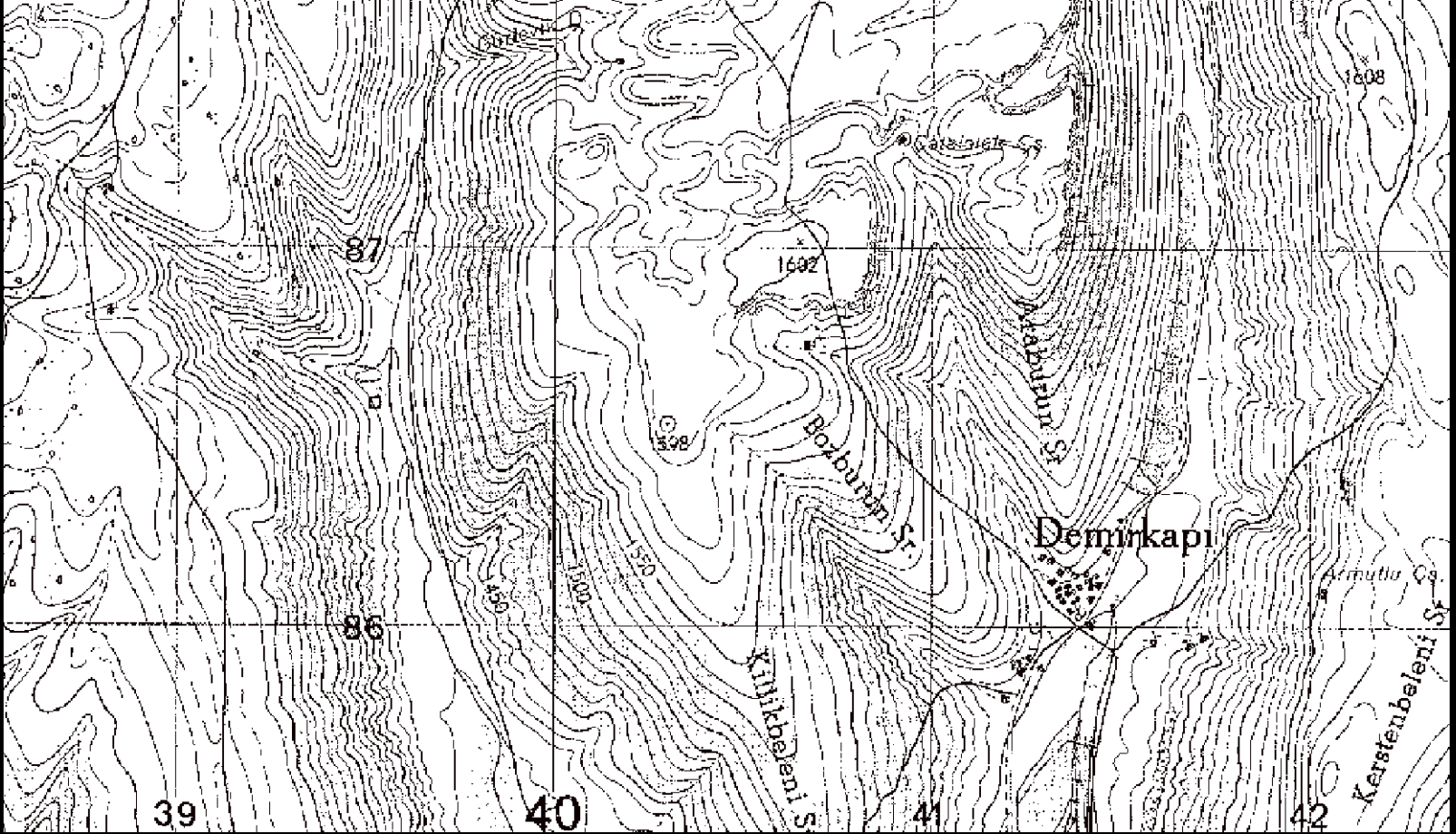

Farklı yükseltilerdeki noktaları birleştiren eğrilerin dağılımının sık veya seyrek olması rölyefin özelliklerini harita üzerinde açıkça gösterilmesini sağlar.

Eş yükselti eğrileri

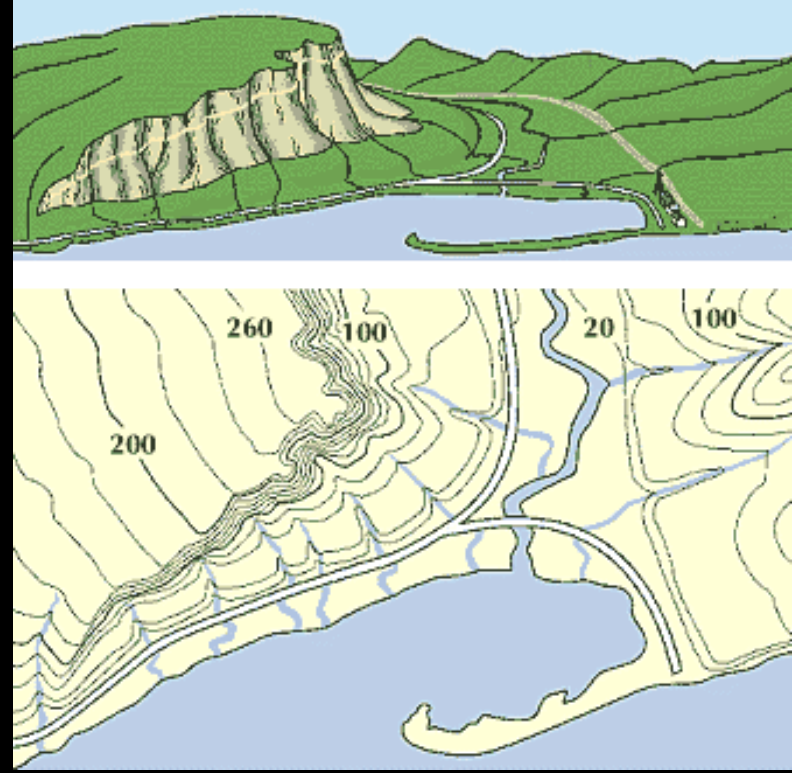

Eş yükselti eğrileri belli bir seviyeden başlayarak, belirli aralıklarla çizilir. Eş yükselti eğrileriyle çizilen topografya haritalarında “0” metre eğrisi deniz kıyılarını çevrelemektedir.

Eş yükselti eğrilerinin temel özellikleri

1. İç içe kapalı eğrilerdir, birbirlerini kesmezler.
2. Yeryüzü şekillerinin biçimlerini ve yükseltilerini gösterirler.
3. En geniş izohips eğrisi en alçak yeri, en dar izohips eğrisi en yüksek yeri gösterir.
4. Bir eğrinin geçtiği her noktada yükselti aynıdır.
5. Ardışık iki eğri arasındaki yükselti farkı haritanı tamamında birbirine eşittir. İzohipsler eşit yükselti aralıklarıyla çizilir. Buna *Ekidistans* denir.
6. Sıfır metre eğrisi kıyı çizgisini gösterir.
7. Çukur alanlar dışında her izohips kendisinden daha yüksek izohipsi çevreler.

Eş yükselti eğrilerinin temel özellikleri

8. Birbirini çevrelemeyen komşu iki izohips eğrisinin yükseltisi aynıdır.
9. İzohips eğrilerinin sık geçtikleri yerde eğim fazla, seyrek geçtikleri yerde ise eğim azdır.
10. İzohips eğrileri akarsu vadilerinde yükseltinin arttığı yöne doğru ters V şeklini alırlar.
11. Akarsuların ya da kuru dere yatakları vadilerinin her iki yanındaki izohipslerin yükseltileri aynıdır.
11. Çukur yerler genellikle ok (\rightarrow) işareti ile gösterilir.

1. İç içe kapalı eğrilerdir,birbirlerini kesmezler.

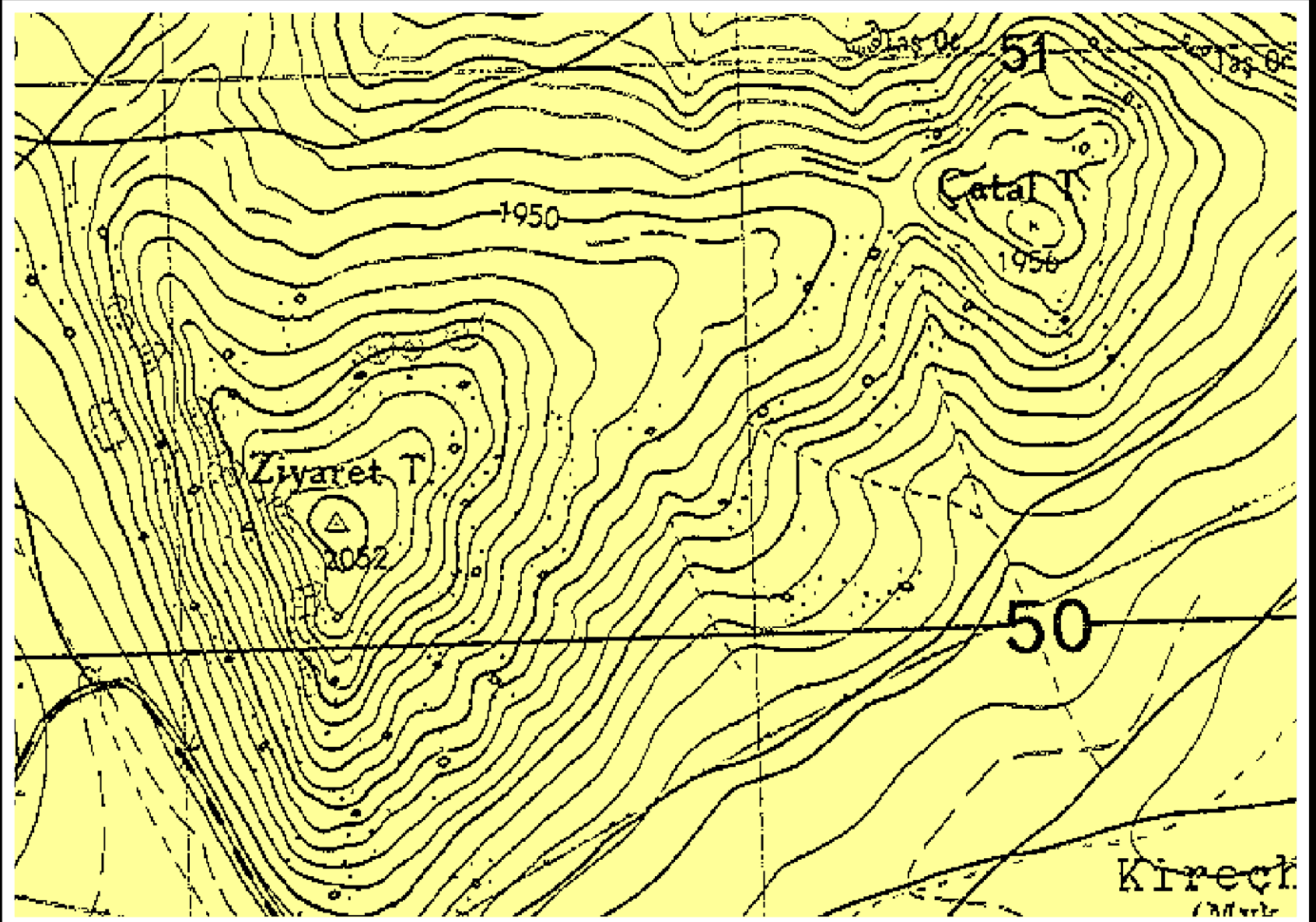

2. Yeryüzü şekillerinin biçimlerini ve yükseltilerini gösterirler.

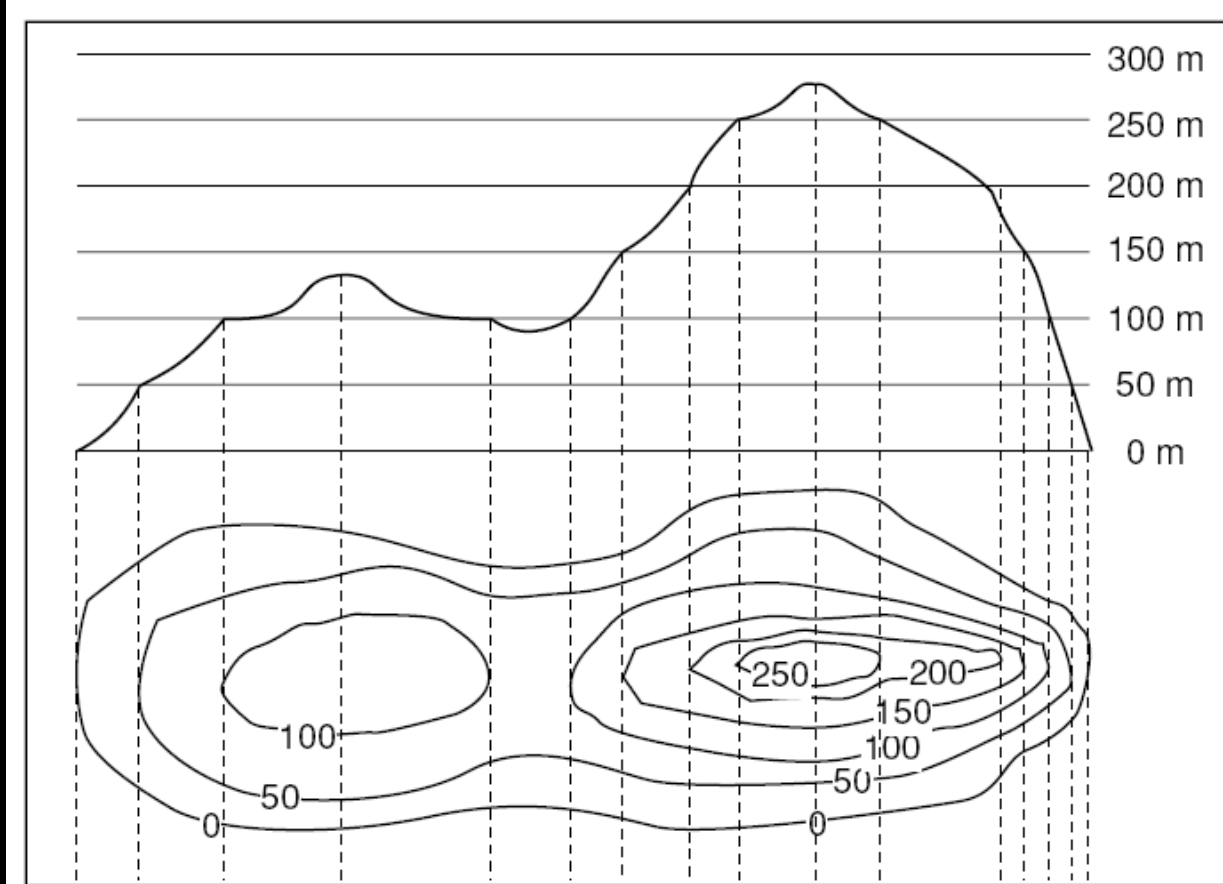

Yukarıdaki Yerşeklinin İzdüşümü (İzohips haritası)

3. En geniş izohips eğrisi en alçak yeri, en dar izohips eğrisi en yüksek yeri gösterir.

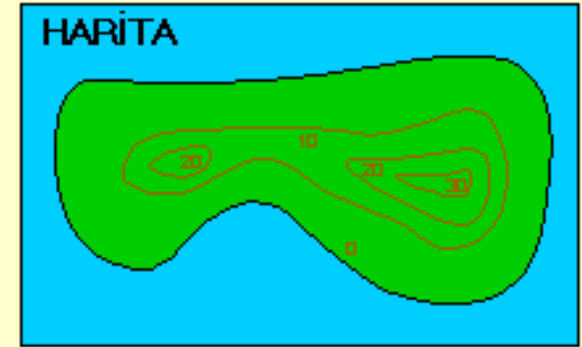
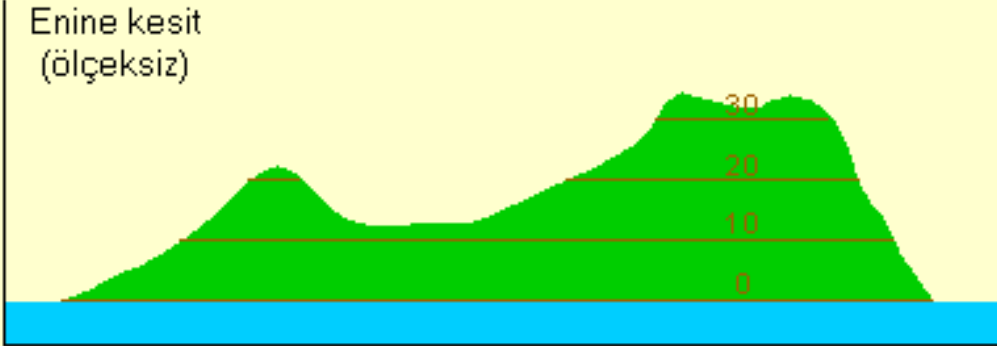

4. Bir eğrinin geçtiği her noktada yükselti aynıdır.

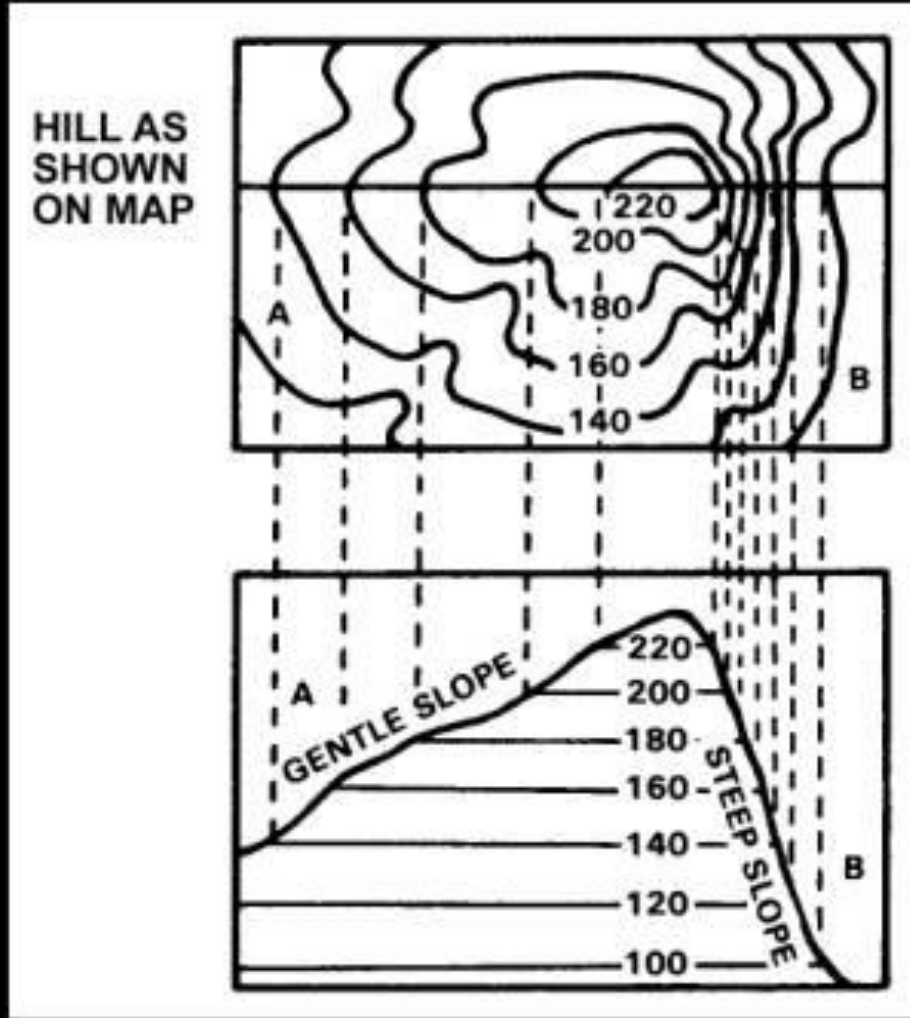

5. Ardışık iki eğri arasındaki yükselti farkı haritayı tamamında birbirine eşittir. İzohipsler eşit yükselti aralıklarıyla çizilir. Buna *Ekidistans* denir.

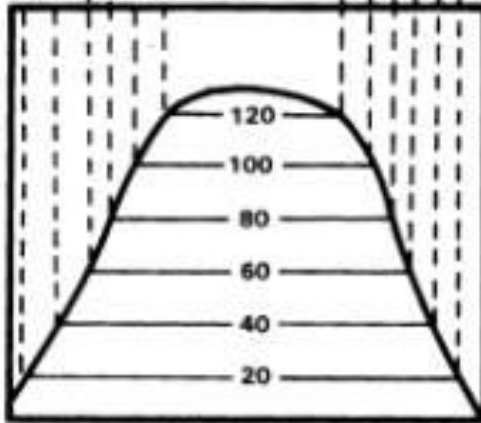
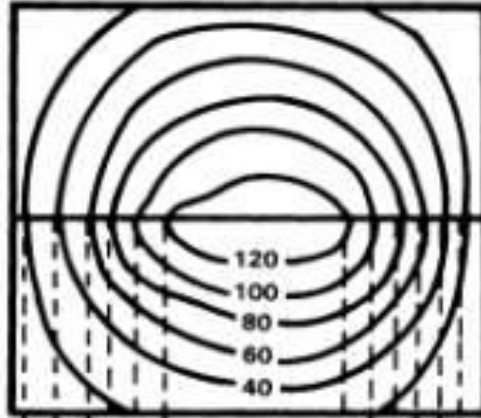
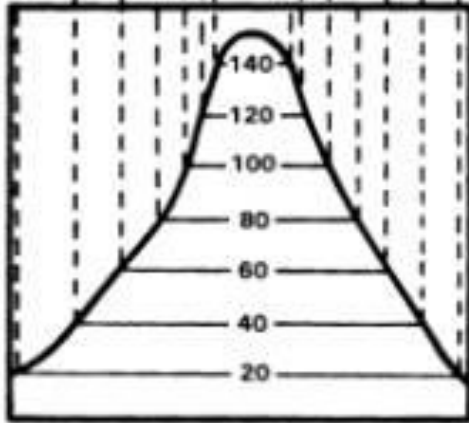
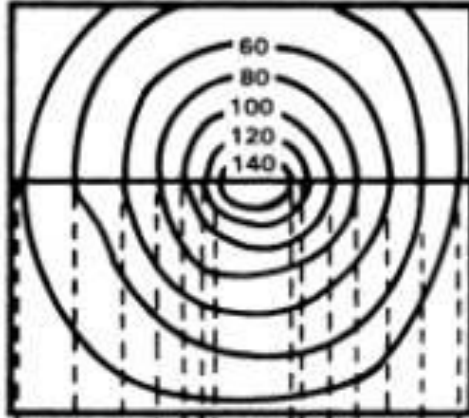

5. Ardışık iki eğri arasındaki yükselti farkı haritanı tamamında birbirine eşittir. İzohipsler eşit yükselti aralıklarıyla çizilir. Buna *Ekidistans* denir.



56 73 57 74 58 75 SIVAS — J 36 - a 3 59 76

Mikyas 1 : 25,000

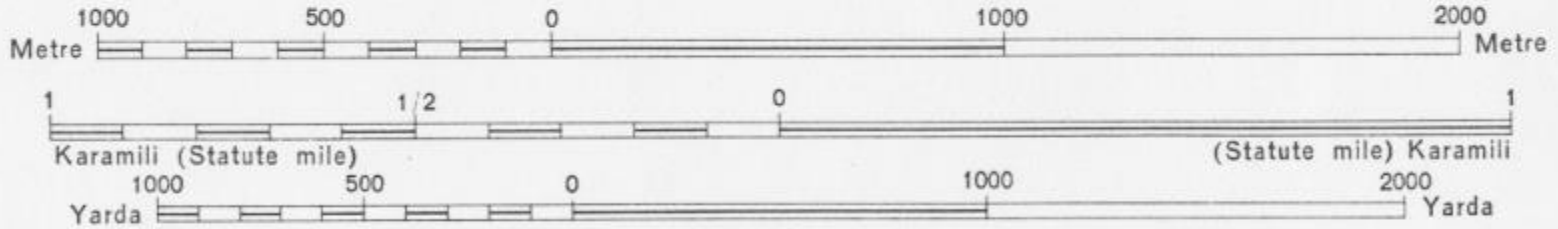

MÜNHANİLER 10 METREDE BİR GEÇİRİLMİŞTİR

TRANSVERS MERKATOR (GAUSS - KRUGER) PROJESİYONU

- Farklı ölçeklerdeki topografya haritalarında kullanılan eş yükselti aralıkları





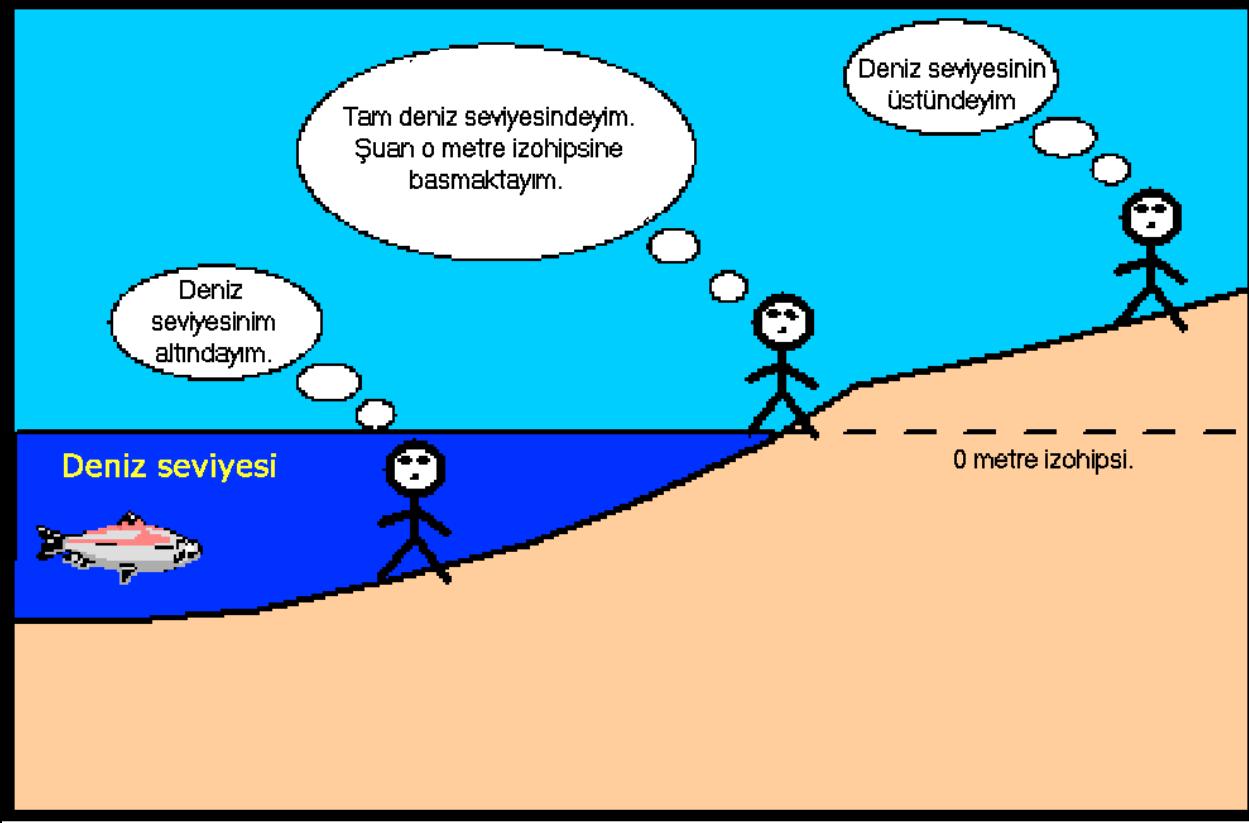



Ölçek	Eküdistans	Ölçek	Eküdistans
1: 1000	0,5-1m	1:50.000	20-25 m
1:5000	2,5-5 m	1:100.000	25-50 m
1:10.000	5-20 m	1:200.000	30-50 m
1:25.000	10-20 m	1:800.000	100-250 m

6. Sıfır metre eğrisi kıyı çizgisini gösterir.

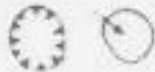

“0” metre eş yükselti eğrisi deniz seviyesinden başlar ve yeryüzü üzerindeki karaları çevreler.

7. Çukur alanlar ve özel durumlar dışında her izohips kendisinden daha yüksek izohipsi çevreler.

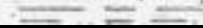
Dere yatağı: 2-5 metre toprak yarlı		Embankment 2 to 5 meters high
Hüyük		Hills or mounds
Çukur, Kokurdan		Pits and depressions
Toprak dik yarlar		Cliffs
Kumluk		Sand
Su yolu köprüsü, Ark		Aqueduct; Irrigation ditch
Sulu hendek		Ditch
Kuru dere		Intermittent stream
Muyakkat göl		Intermittent lake



Barringer Krateri/ABD



Gölcük Kalderası/Isparta









Kızören Obruğu/Konya

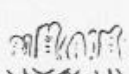

Büyük Deniz Gölü/Kaçkar Dağları

Çok dik kayalık alanlar ve mantar kayalar

Nirengi noktaları		Trig. points
Rakım noktası		Spot elevation
Taşlık		Stony ground
Kayalık		Rocky ground
Arazi şeklinde kayalar		Rock outcrop
Münhaniler		Contours
Dere yatağı: 1-2 metre toprak yarlı		
Dere yatağı: 2-5 metre toprak yarlı		



8. Birbirini çevrelemeyen komşu iki izohips eğrisinin yükseltisi aynıdır.

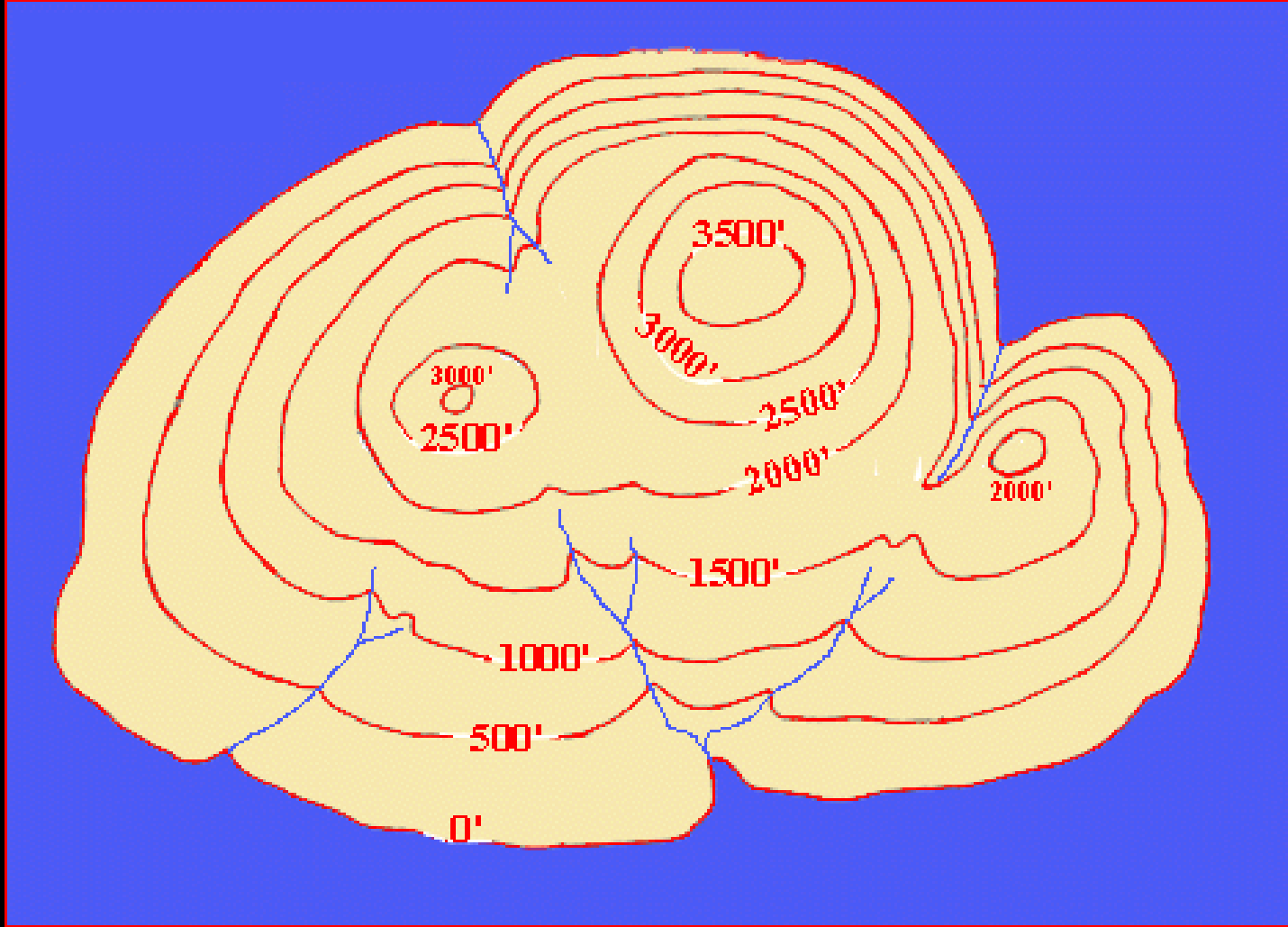

9. İzohips eğrilerinin sık geçtikleri yerde eğim fazla, seyrek geçtikleri yerde ise eğim azdır.

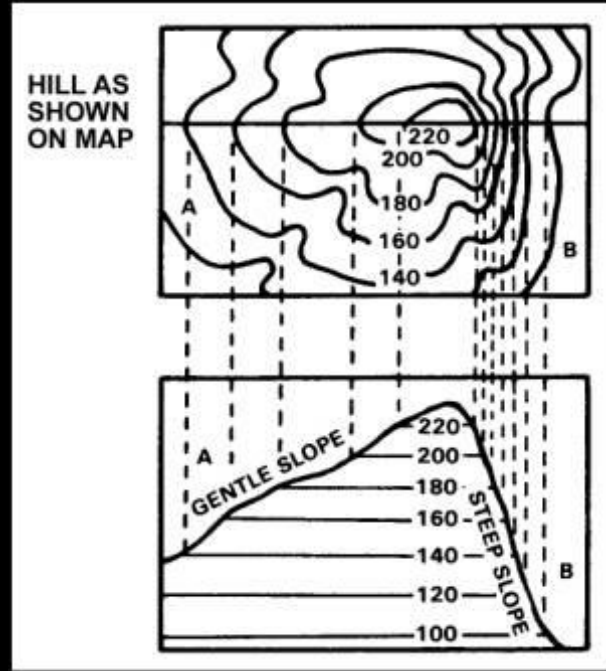
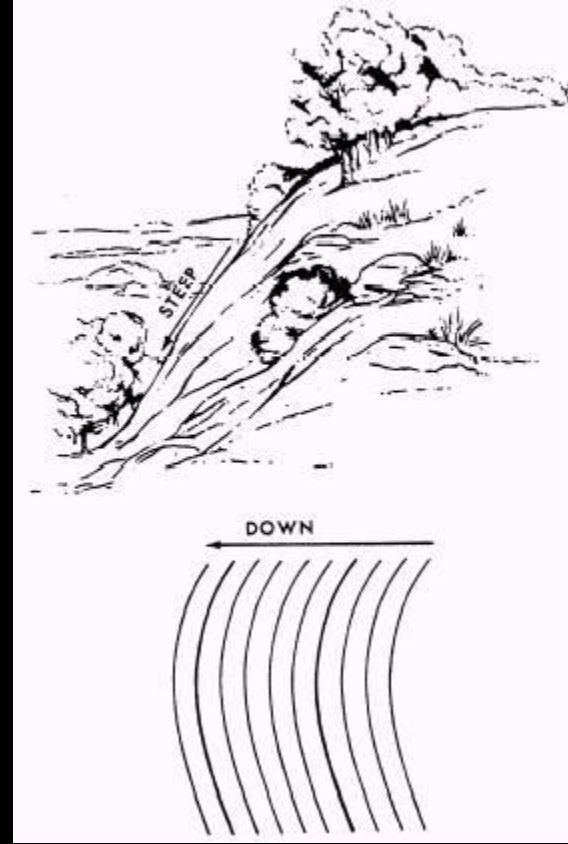
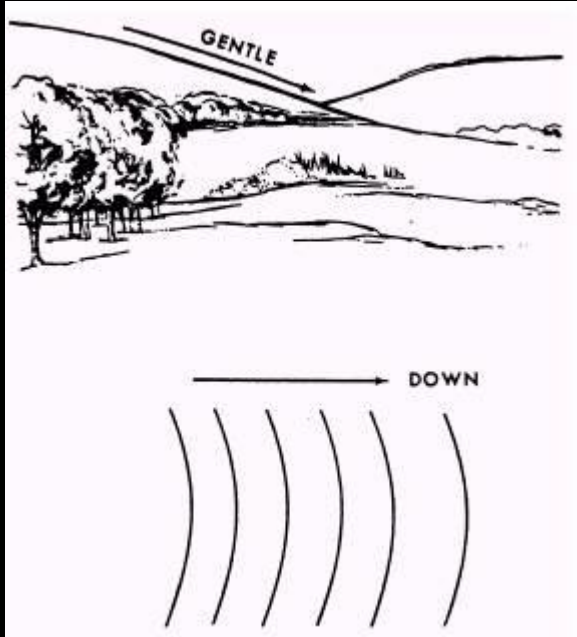

10. İzohips eğrileri akarsu vadilerinde V şeklini alırlar. V'nin kök bölümü yükseltinin arttığı yönü gösterir.

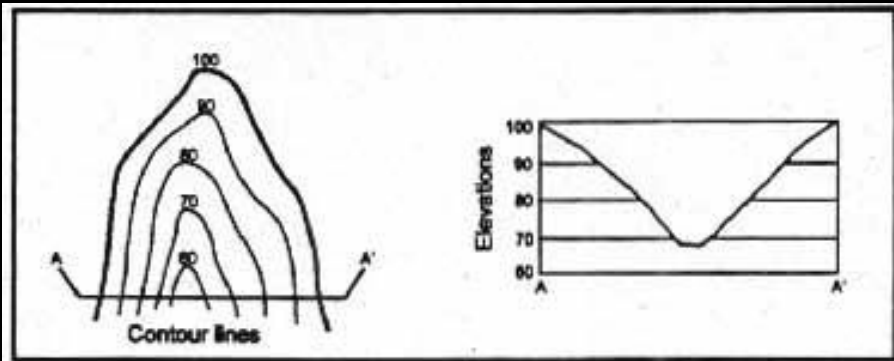

4a. A Depressed Area

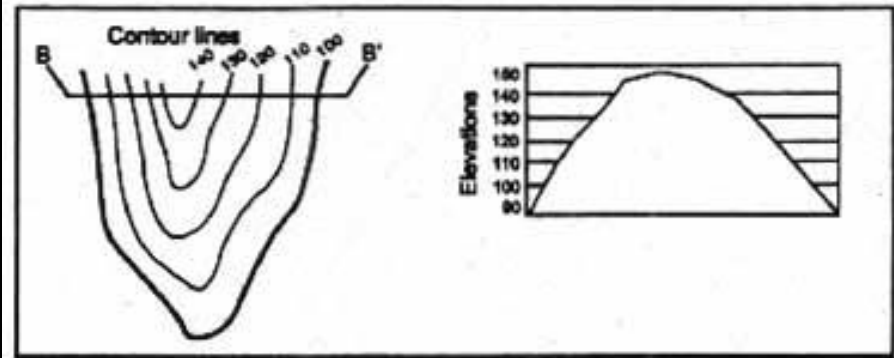

4b. A Ridge

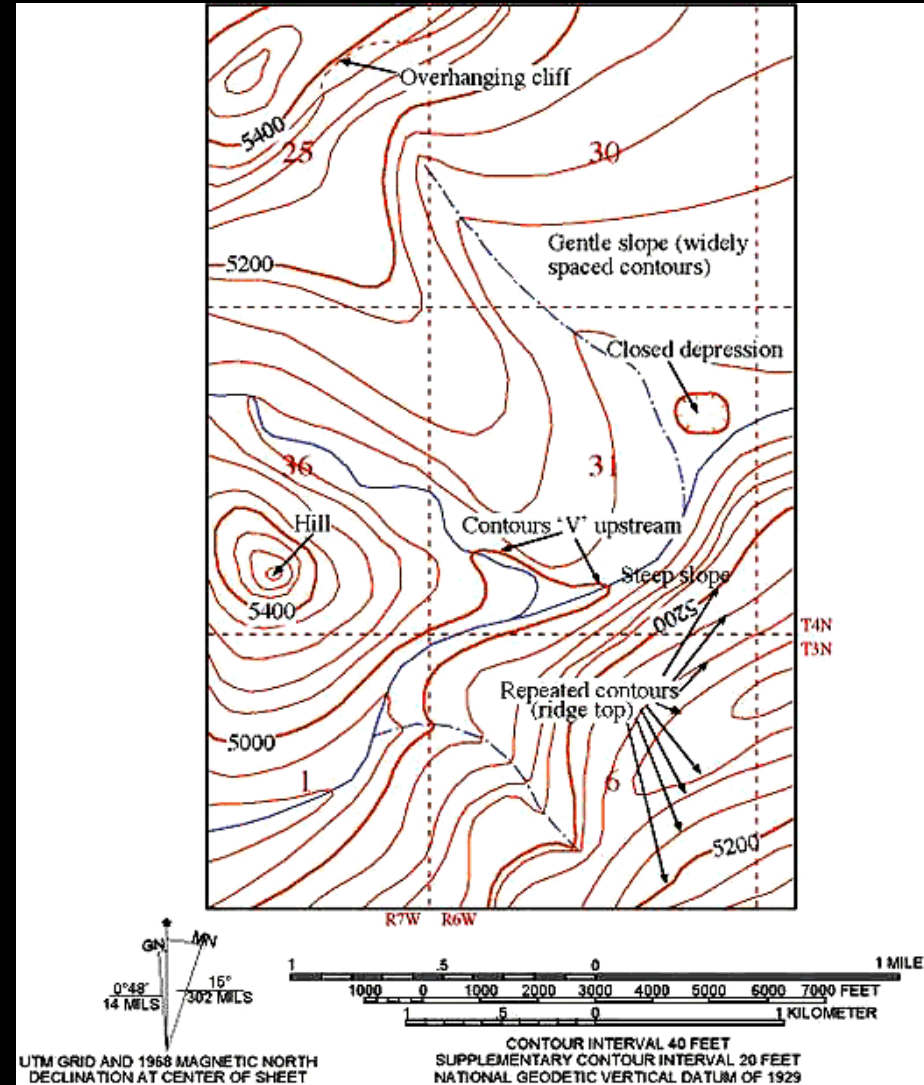

- “Ana eđri”
- Eđri
- Ara Eđri

