

Kollu Metal Testeresi

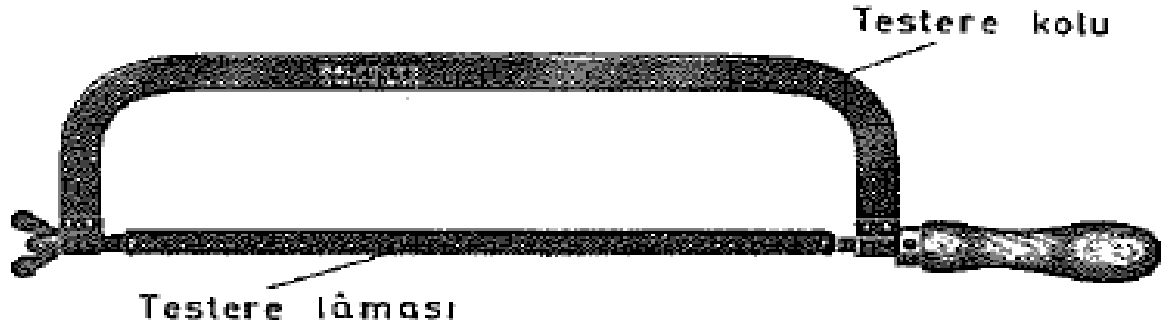

Şekil : 5-1 Sabit testere kolu.



Şekil : 5-2 Ayarlı testere kolu.



Metal Kesme İşlemi

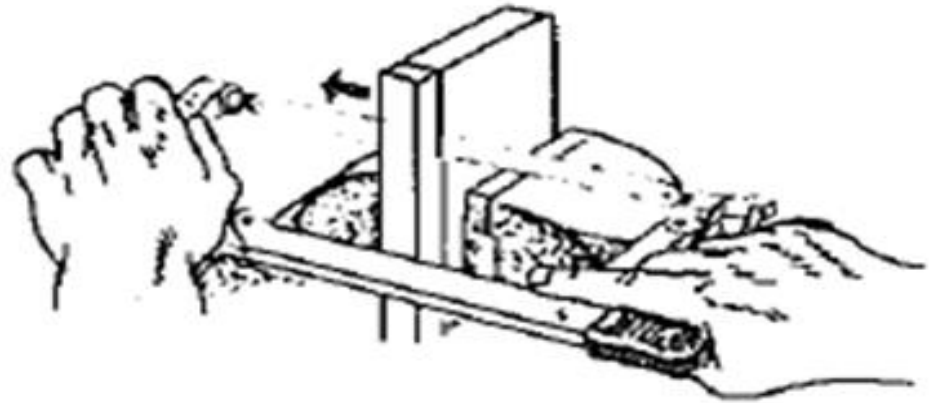
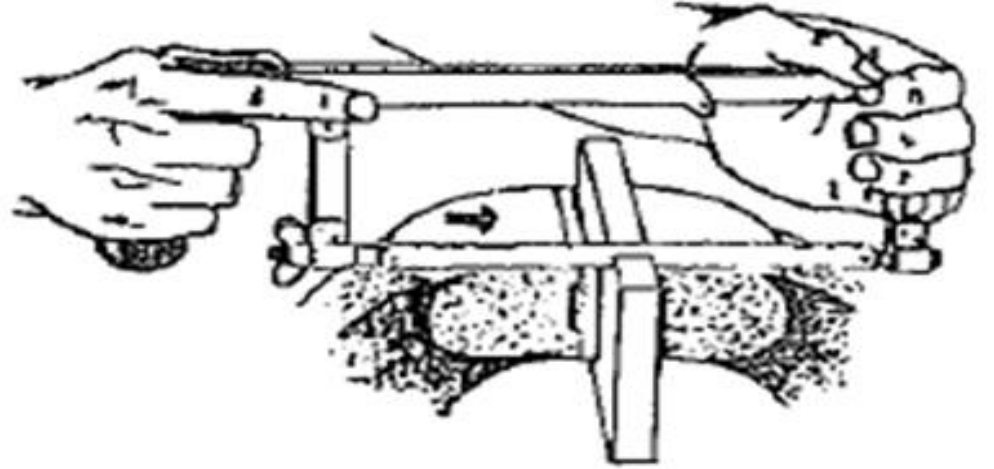

Testerede Ağız Değişirme

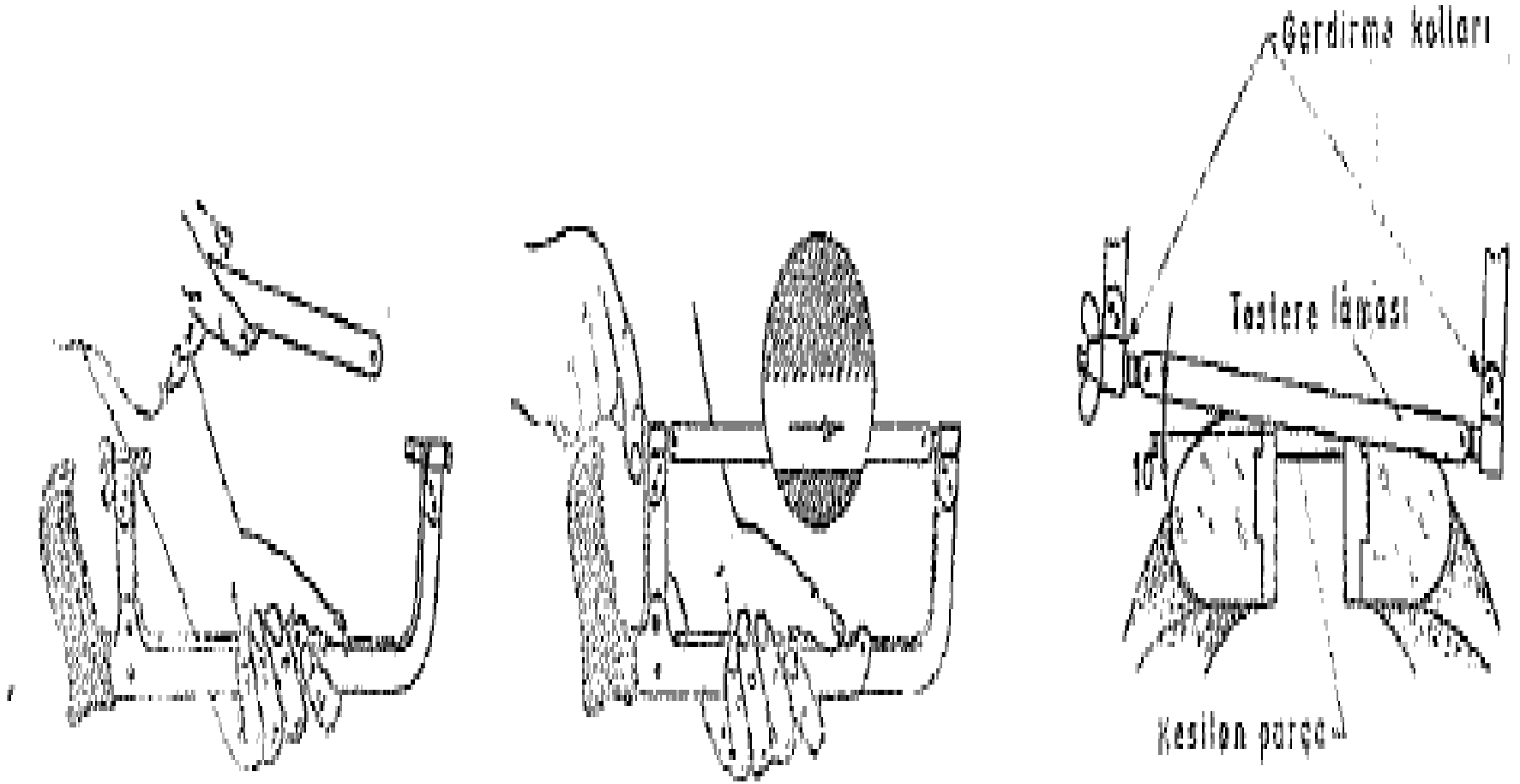

Zimba ve Makasla Metal Kesme

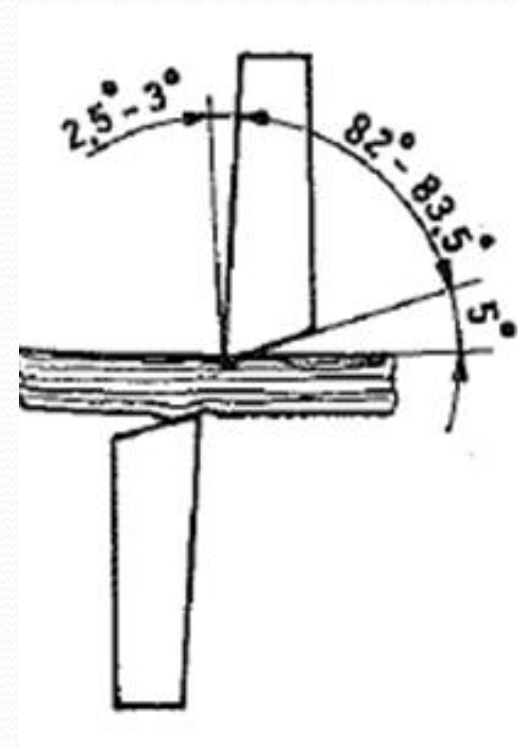
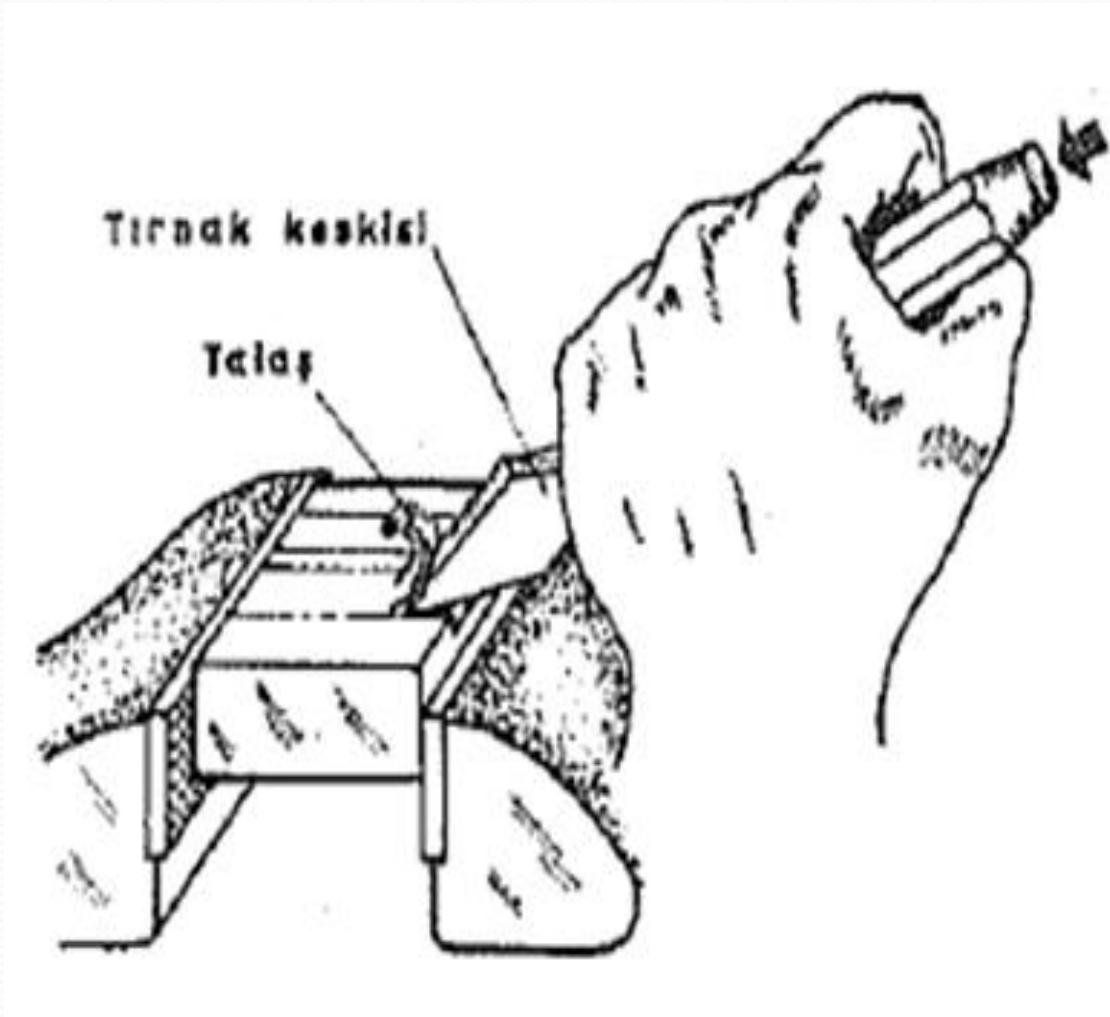

KESKİLER İLE ÇALIŞMA YAPILIRKEN UYULACAK TEDBİRLER

1-Keskilerin başında oluşacak çapaklar zımpara taşı Veya eře ile temizlenmeli dir.

2-Küçük parçaların sıçrama ihtimalina karşı koruyucu gözlük kullanılmalıdır.

3- Keski ve çekiç sıkı tutulmalı çekice potansiyel enerji kazandırılmalıdır

.
4-Keski başının, çekiç yüzeyinin ve çekiç sapının yağlı ve kaygan olmamasına dikkat edilmelidir.

Metal Saç Makasları ve Uygulama

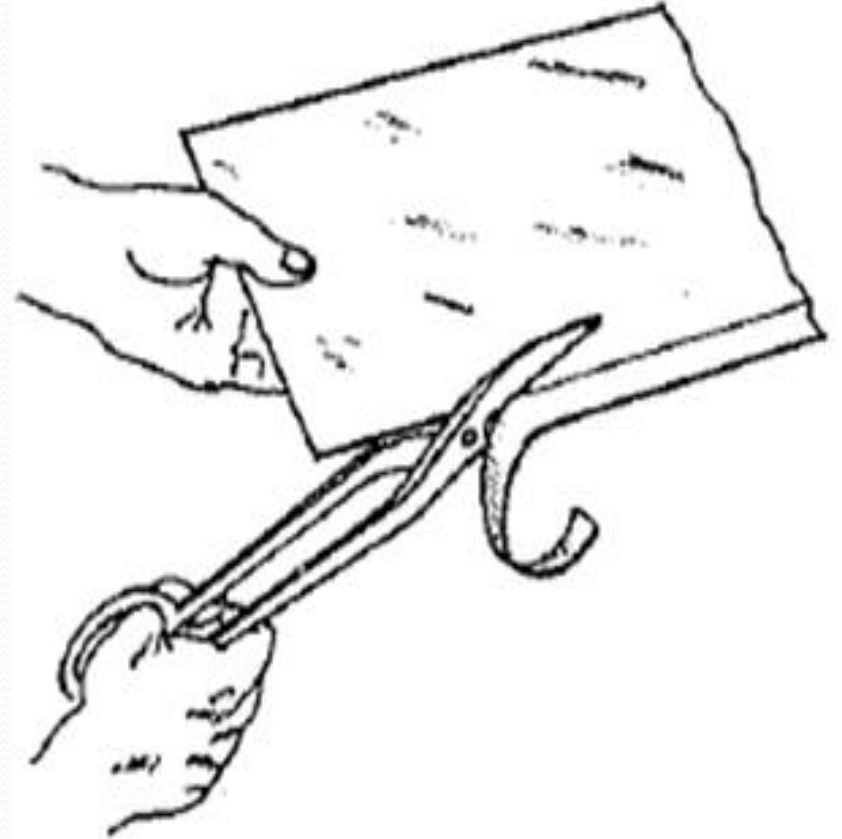

El ile Mengenede Yay Sarma

Kullanılacak takımlar :

10 mm. çapında yay sarma malafası, tahta ağızlık veya mengene yanağı, çekiç, keski, bölüntülü cetvel, yassı ve yuvarlak kargaburun.

Beceri :

- a — Elle baskı ve çekme yayı sar- mak.
- b — Su vermek ve meneviş yapmak.
- c — Zımpara taşına tutmak.

İŞLEM SIRASI :

- 1— 1,5 mm. çapındaki yay çeliğinden, baskı yayı için 500 mm. boyunda, çek- me yayı için de 1400 mm. boyunda alınız.
- 2 — Yay sarma malafasını mengene yanağına bağlayınız.
- 3 — Yaylık çelik telin ucunu malafa deliğine takınız.
- 4 — Şekilde görüldüğü gibi yayı sarınız.
- 5 — Baskı yayını malafadan çıkarınız, ölçüye göre keski ile kesiniz, doğrul- tunuz ve alın kısımlarını, aksene göre gönyesinde olması için serbest bir malafaya geçirerek, şekilde görüldüğü gibi zımpara taşında düzeltiniz.
- 6 — Çekme yayının halka şeklinde meydana getirilecek uçlarını tavlayınız, halkaları yassı ve yuvarlak kargaburunla bükünüz. Su veriniz ve meneviş yapınız.
- 7 — İki adet küçük saç pul üzerine numaranızı vurunuz, bunlara birer delik delerek tel geçiriniz ve yaylara bağlayınız.

Mengene yanağı

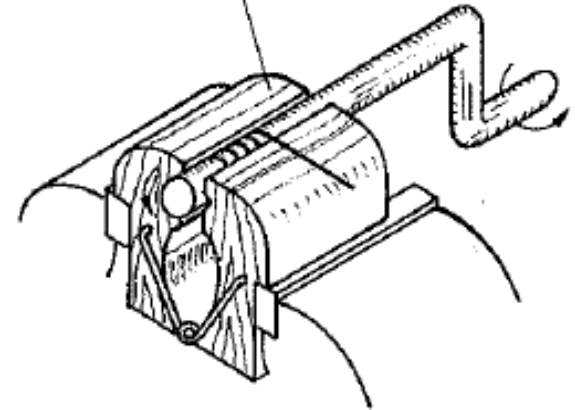

Yay sarma malafası ile yayın sarılması

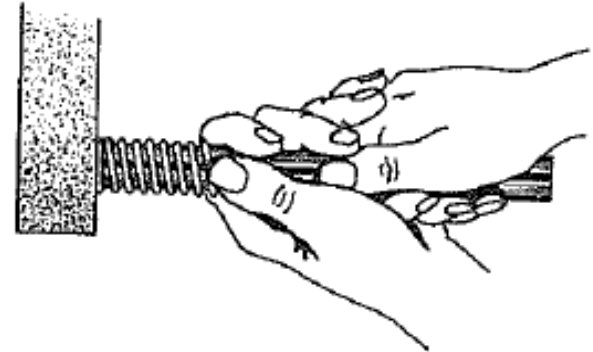

Yay alınlarının zımpara taşında düzel- tilmesi.

Yay Sarma

BASKI YAYI

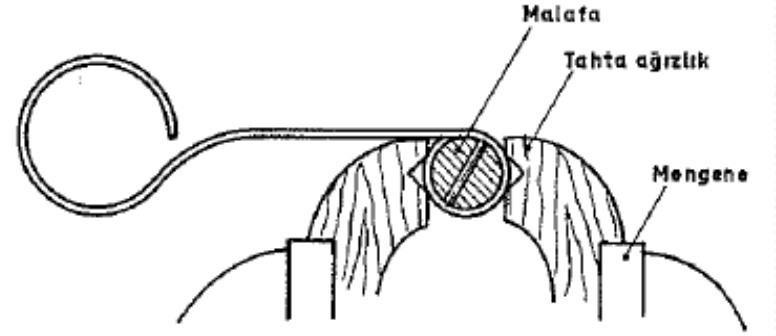
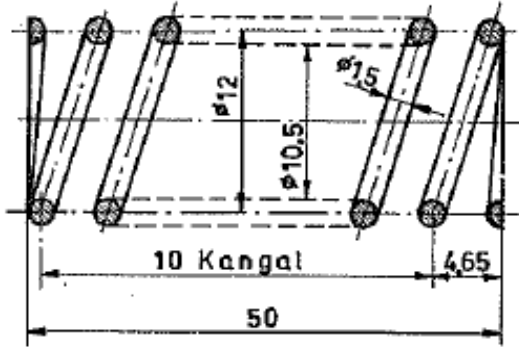

ÇEKME YAYI

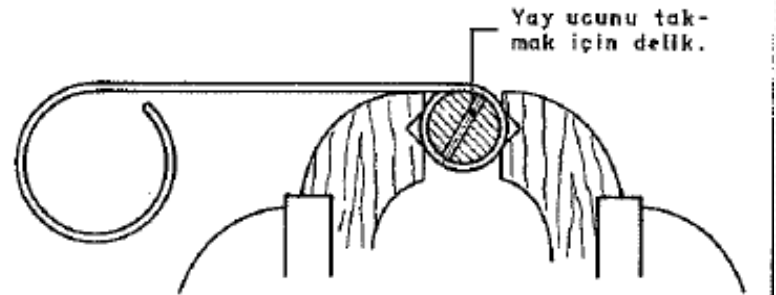
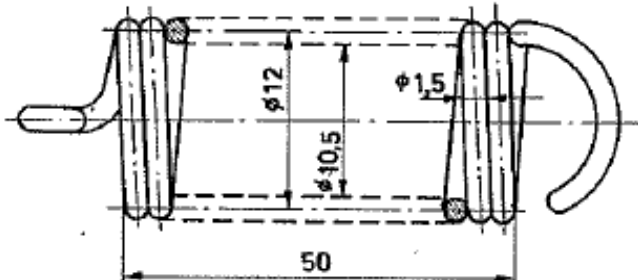

PEDALLI VE KOLLU DİKİŐ MAKİNAS

Kemer, Toka, Kolon, Saraciye, Harnes işlemleri için

