

Doç. Dr. Derya Yılmaz

Geç Tunç Çağı'nda Çeşme-Bağlararası ve Bademgediği Tepesi, Purunda

© Telif hakkı bu eser.

2001 yılında İzmir ili, Çeşme ilçesinde, Bağlararası Mevkii'nde bulunan yerleşim yeri tesadüf eseri Çeşme Müzesi uzmanı Arkeolog Hüseyin Vural tarafından keşfedilmiştir.





M.Ö. 3. Bin Yerleşmesi

M.Ö. 2. Bin Yerleşmesi

Kazı Tarihçesi

2002-2005 Yılları arasında Çeşme Arkeoloji Müzesi ile Ankara Üniversitesi Sualtı Arkeolojik Araştırma ve Uygulama Merkezi'nin (ANKÜSAM) ortaklaşa gerçekleştirdikleri bir kazı olan bu çalışma Prof. Dr. Hayat Erkanal'ın bilimsel başkanlığında devam etmiş ve 2009-2019 tarihleri arasında Prof. Dr. Vasıf Şahoğlu tarafından kazılar yapılmıştır.

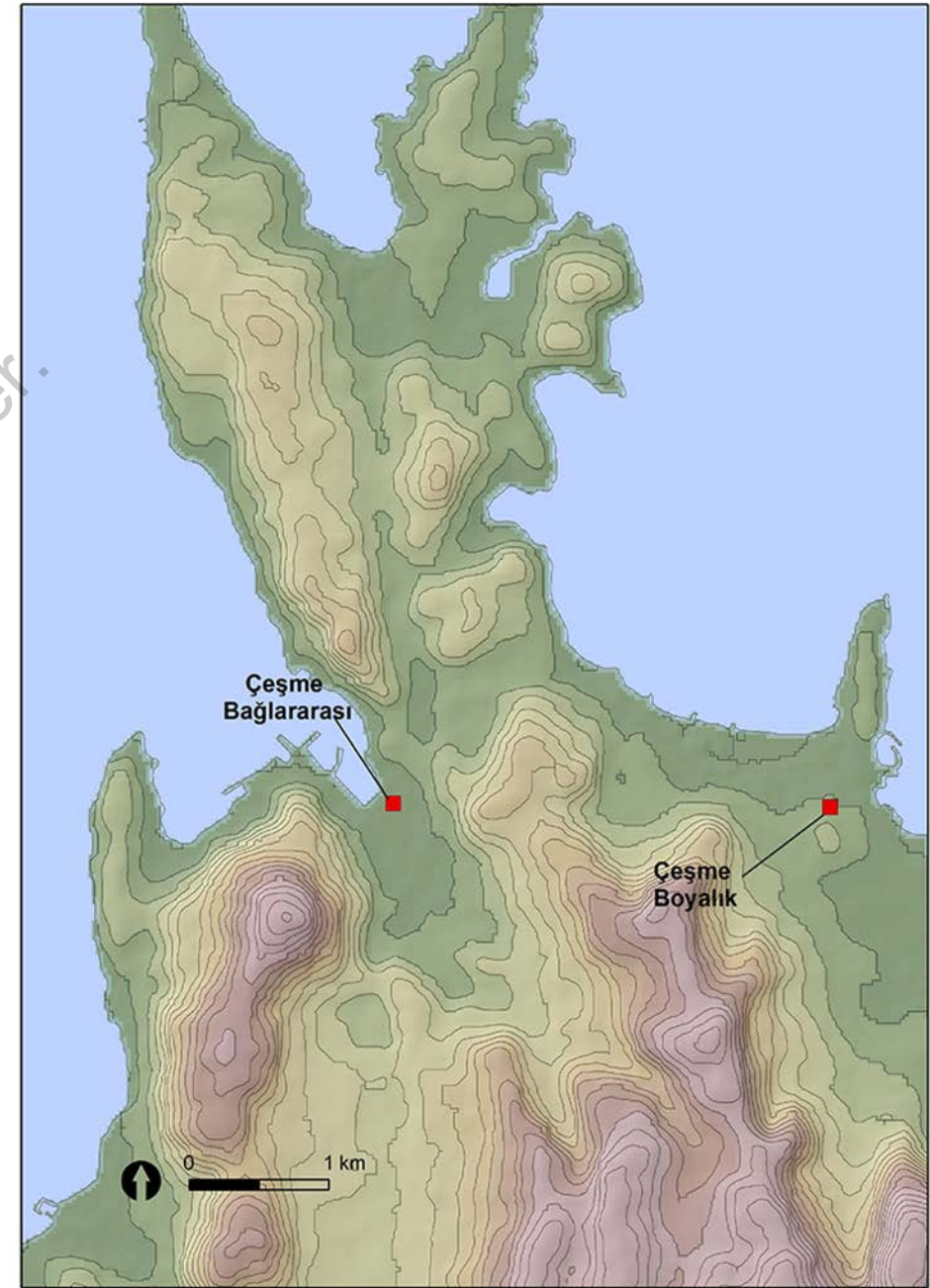

MÖ 2. Binyıl'da eşme - Baęlararası

- B 2(a-c) tabakası (Orta Minos III ile aędaş) ve
- B 1 (Ge Minos IA ile aędaş) MÖ 2. Binyıl'ın ikinci eyreęine,
- **B 0.** Tabaka ise MÖ 2. Binyıl'ın son eyreęine tarihlenmektedir (Miken Dönemi). Aralardaki dönemler, kazılan alanlarda tespit edilememiştir

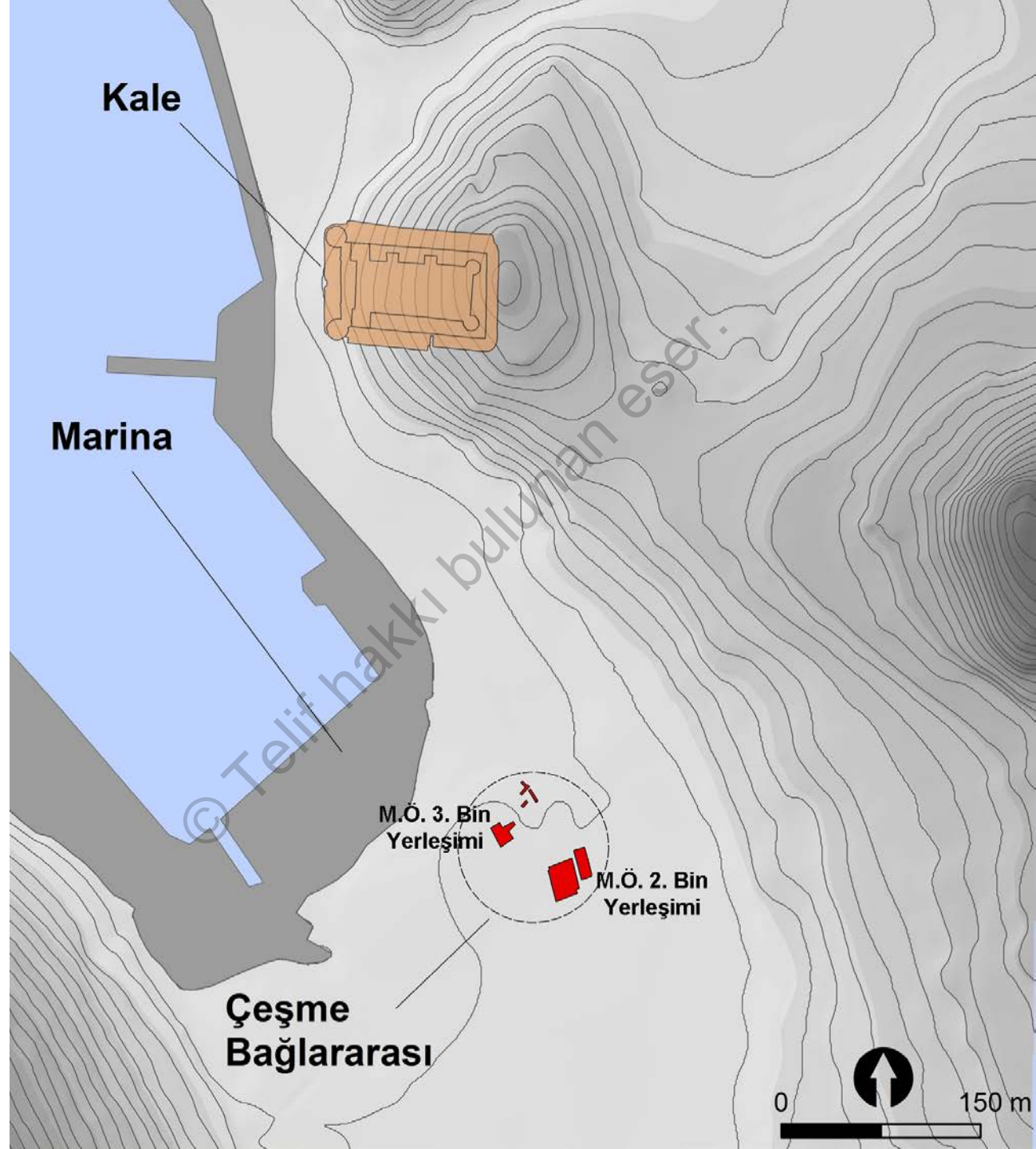





Çeşme Bağlararası 0 Tabakası/ Geç Tunç Çağı/ Geç Hellas IIIA-B ile çağdaş

- Bu alandaki en geç arkeolojik veriler ÇB 0 tabakası olarak adlandırılan Geç Tunç Çağı'na aittir. Bu tabakaya ait iki silo ve birkaç çukur, ve yuvarlak planlı bir ev Bağlararası'nın bu döneme ait kalıntılarının büyük olasılıkla yüzeyden tamamen aşınmış olabileceğini düşündürmektedir. Bir diğer olasılık ise bu dönem yerleşmesinin yakınlarda, henüz kazılmamış bir noktada olmasıdır.
- Silolar ve çukurlarda ele geçen malzeme, dönemin karakteristiği olan ithal ve yerel Miken seramik örneklerini vermiştir. Bağlararası'nın bölgeye has yerli seramik örnekleri yanında bulunan bu ithal ve ithal taklidi örneklerle birlikte çeşitli mühürler ve bir bronz mızrak ucu, bu dönemin dikkate değer diğer buluntuları oluşturur. Bağlararası, bu dönemden sonra yeniden terk edilmiş ve tekrar bir daha iskan edilmemiştir.



Geç Tunç Çağı Mimarisi

ÇB 0 Silo: Dairesel planlı bir yapının tek sıra korunmuş temel taşları açığa çıkartılmıştır. Tabanı levha taşlarla kaplanmış bu düzenleme büyük ihtimalle silo tipi bir yapıya aittir.

- Yapı içinde herhangi bir kalıntı veya eşya ele geçmediğinden ve boyutları itibariyle depolama amaçlı olduğu düşünülmektedir.



- Bu döneme ait bir başka buluntu grubunu bir taban üzerinde sunularla bağlantılı iki büyük çömlek ile etrafındaki konik fincanlardır. Bu Geç Hellas III Dönemi'ndeki şimdiye kadar bulunan ilk *in-situ* konteksti oluşturur. Buluntu grubu özel bir seremoniye ait bir kalıntı olarak değerlendirilebilir.

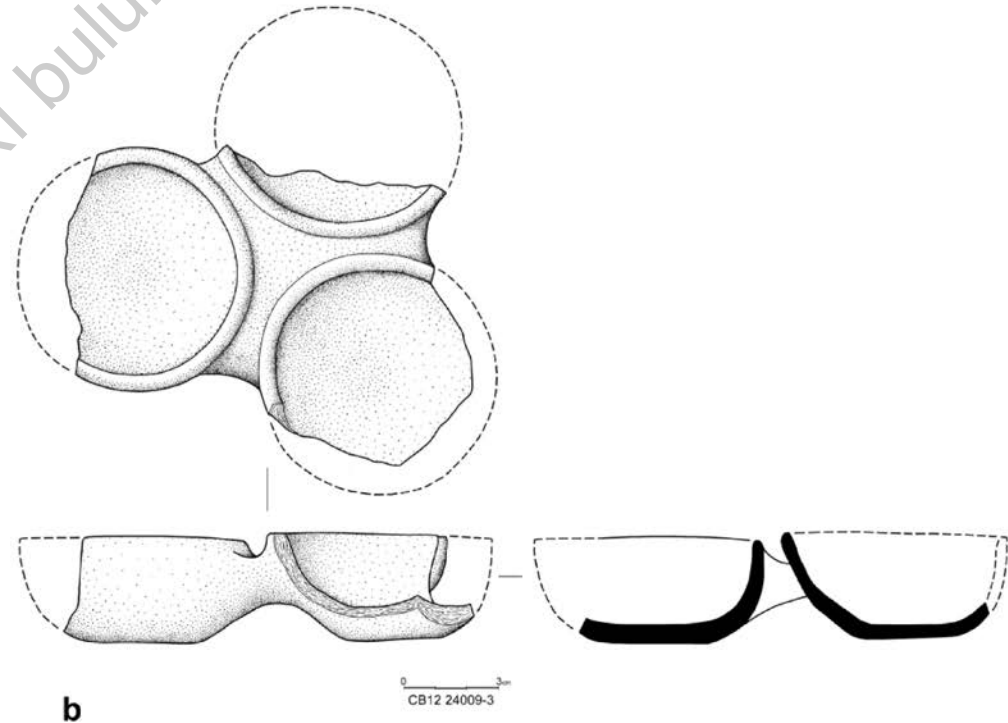
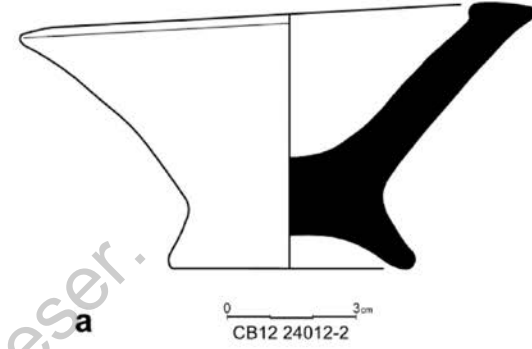



Düz levha taşlarıyla yapılmış ve yerleşimi çevreleyen ve güney kısmında bir diř yaparak devam eden duvar olasılıkla M.Ö. II. Bin yerleşimin sur duvarı olarak düşünülmektedir.

© Telif hakkı bulunan eser



- Çeşme Bağlararası'nda yapılan kazılarda Erken Tunç Çağı II-III, Orta Tunç Çağı ve Geç Tunç Çağı'na ait kültürel katları tespit edilmiştir.
- Çeşme Bağlararası 0 tabakasına ait diğer buluntular bu döneme ait çukurlarda ele geçmiştir. Bu çukurlar içinde karbonize olmuş organik malzeme yanında bol sayıda hayvan kemiği, yerel seramik örnekleri, kabartma bant bezeli pithos parçaları, ithal Miken seramiği ele geçmiştir.
- LH (Late Hellas/ Geç Hellas) IIIA2/IIIB1'e tarihlendirilen seramik Batı Anadolu ve çevre kültür bölgeleri ilişkileri açısından önem taşımaktadır.

Geç Tunç Çağı Çukuru

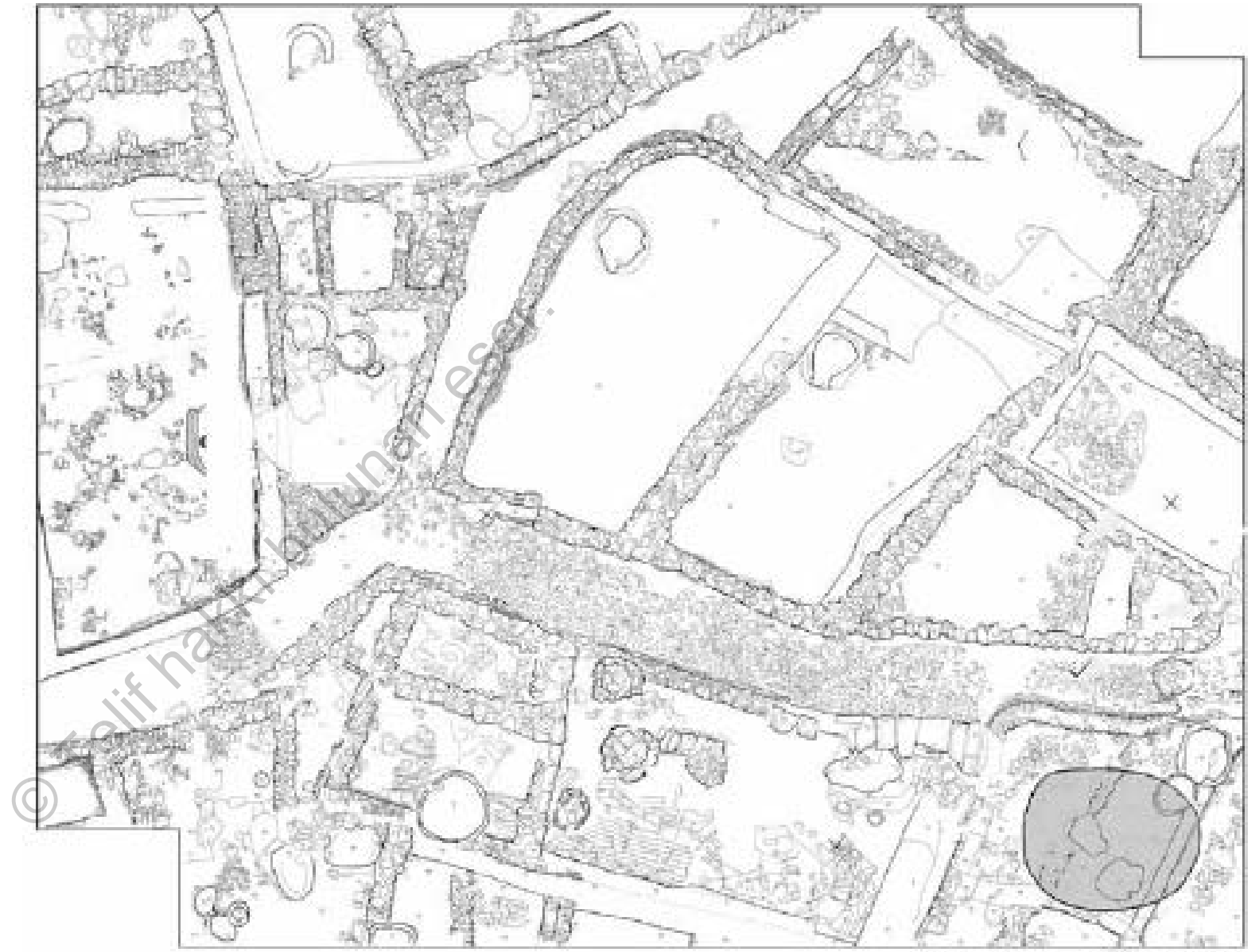

ÇEŞME - BAĞLARARASI

2002 - 2004



Geç Tunç Çağı Çukuru



Seramik

Malzeme ve teknik açıdan seramik 7 farklı gruba ayrılmaktadır.

1. Kırmızı astarlı ve perdahlı seramik
2. Pembemsi krem perdahlı seramik
3. Devetüyü perdahlı seramik
4. Gri Minyas seramiđi
5. Kaba Seramik
6. Yerel Miken Seramiđi (Kendi içinde 6 farklı seramik grubu vardır)
7. İthal Miken Seramiđi

Anadolu Miken Kronolojisi/ Geç Tunç Çağı

LH I (Geç Hellas) Miken I M.Ö. 1550-1500
 LH IIA Miken IIA M.Ö. 1500-1450
 LH IIB Miken IIB M.Ö. 1450-1425
 LH IIIA1 Miken IIIA1 M.Ö. 1425-1400

LH IIIA2 erken Miken IIIA2 M.Ö. 1400-1350
 LH IIIA2 geç M.Ö. 1350-1300

LH IIB Miken IIB M.Ö. 1300-1200

LH IIIC1 erken Miken IIIC M.Ö. 1230-1200
 LH IIIC1 geç M.Ö. 1200-1100

LH IIIC2 Submiken M.Ö. 1100-1050.

	Western Anatolia	Aegean High Chronology	Troy	Liman Tepe	Miletus	Cyprus	Central Anatolia
1200	LB 2B	LH IIIB	VIIa	II:2	VI	LC IIC	Hittite Empire Period
1300	LB 2A	LH IIIA	VI Late	II:3	V	LC IIB LC IIA	Middle Kingdom
1400	LB 1B	LH IIB	VI Middle	Disturbed	IVb	LC I	
1500	LB 1A	LH IIA	VI Early	III:1-2	IVa	MC III	Old Kingdom
1600	MB 2	LH I		III:3			MC II
1700	MB 1	MH III	V	III:4	III	MC I	Ib
1800	?	MH II		IV:1			↓
1900							II (no tablets)

1: Fincan;
2: S Profil
çanak; 3:
Dikey
ağızlı
çanak; 4-5:
Yarı
küresel
çanak
dışa dönük
ağızlı.

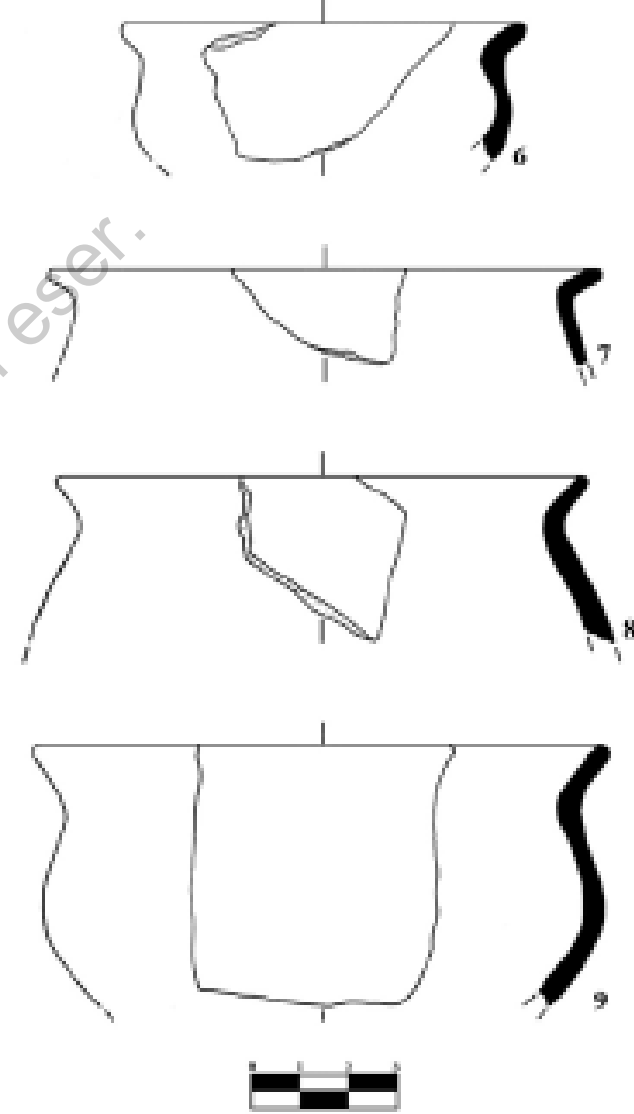
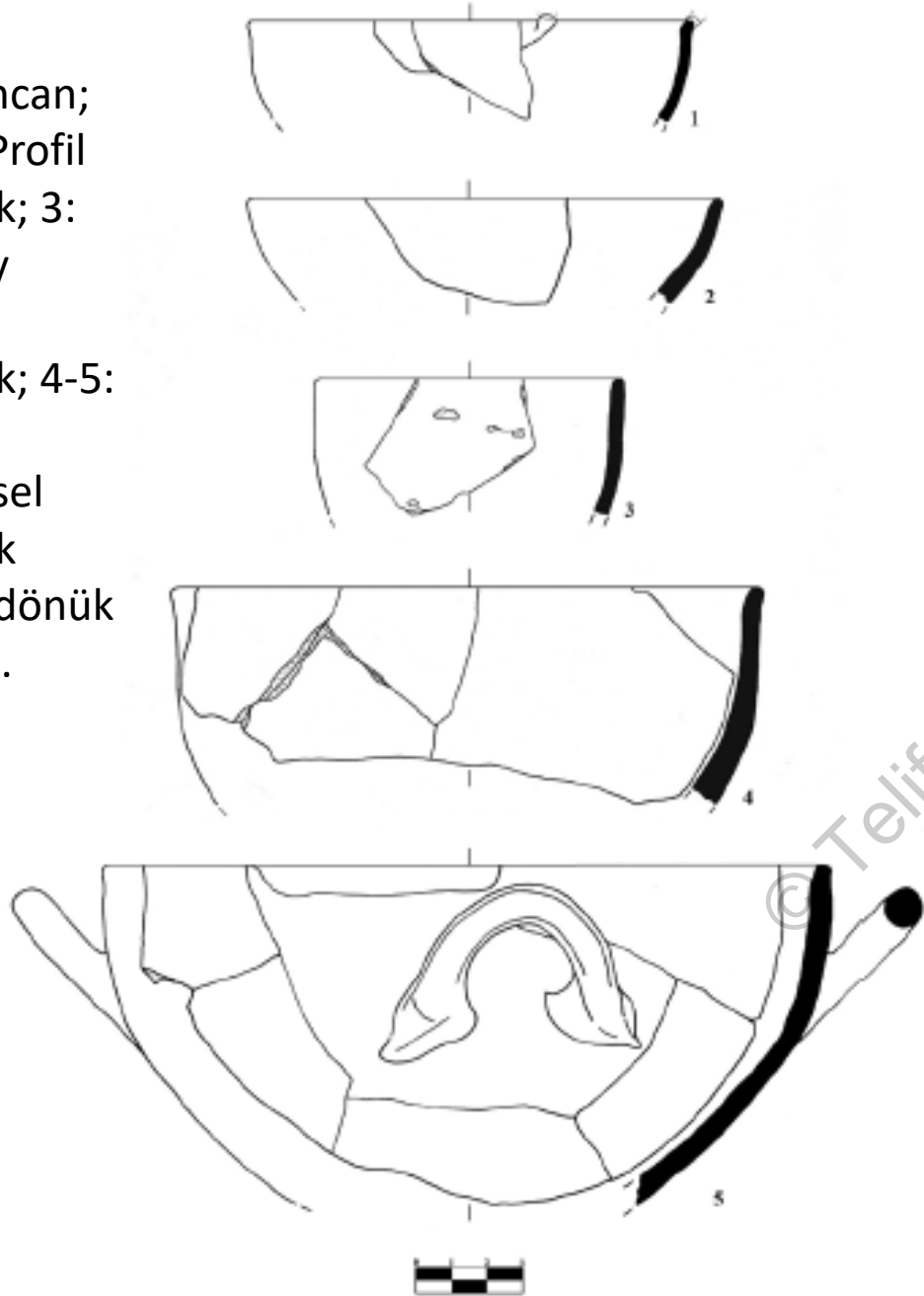

Dışa çekik ağızlı keskin karınlı çanak.

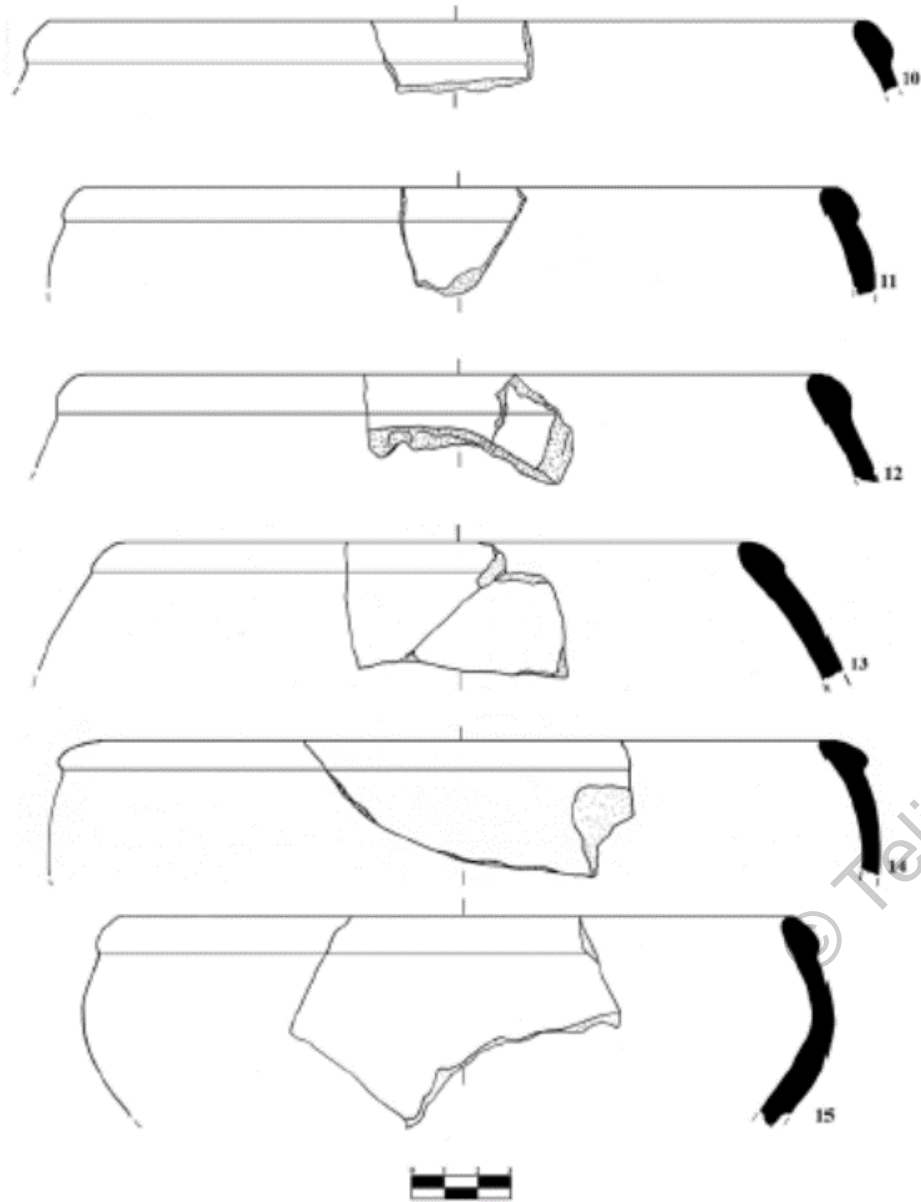

Siğ ve derin kalınlaştırılmış ağız kenarlı kaseler.

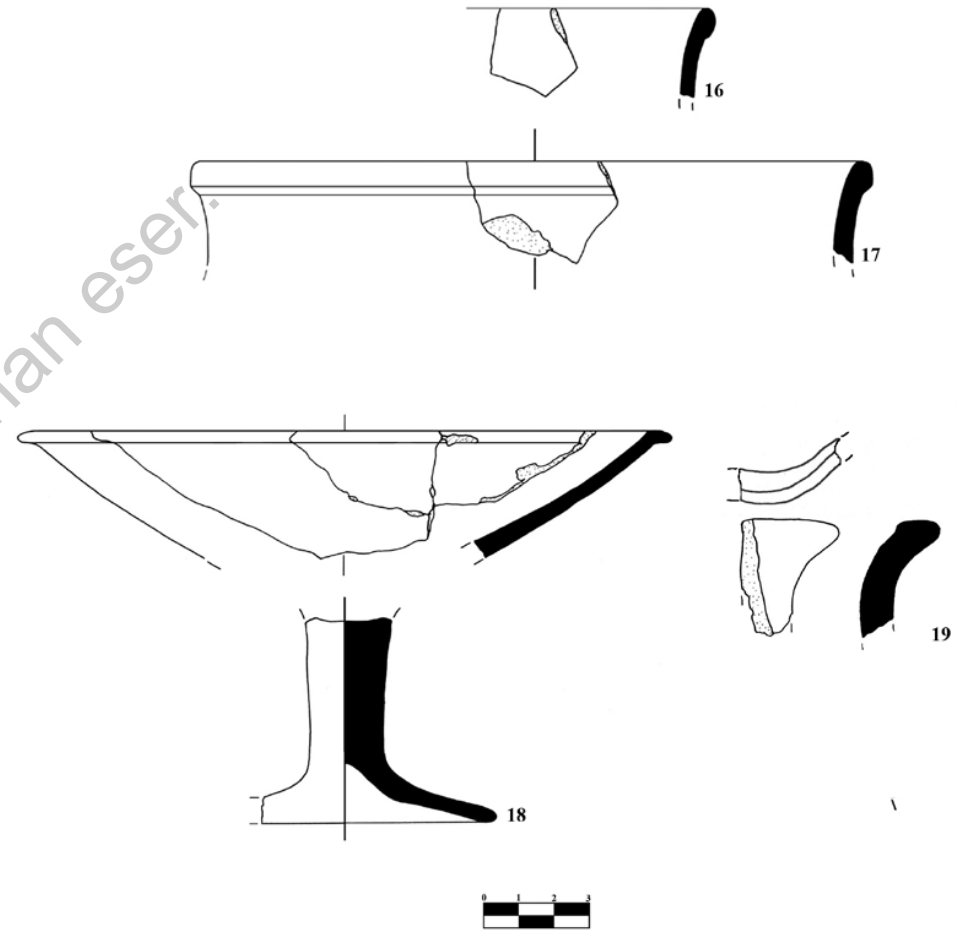

16-17: İçbükey ağızlı çanak; 18: Meyvelik ; 19: Yonca ağızlı sürahi.

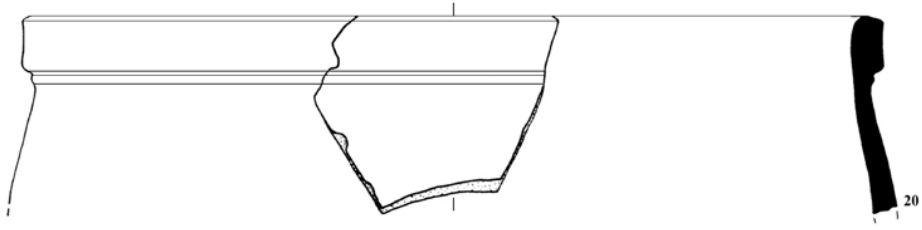

20: Kalınlaştırılmış ağız kenarlı çömlek;

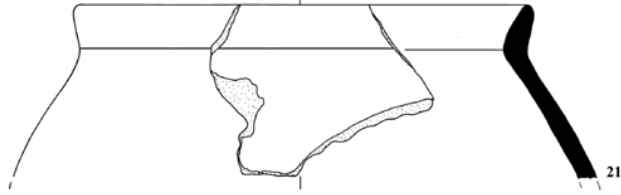

21: Kısa boyunlu, kalınlaştırılmış ağız kenarlı çömlek;



22: kalınlaştırılmış ağız kenarlı boyunlu çömlek;

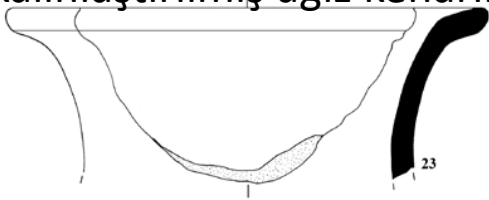

23: Uzun boyunlu çömlek;

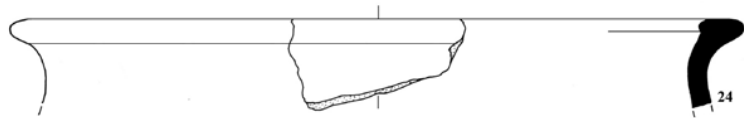

24: Uzun boyunlu, kalınlaştırılmış ağız kenarlı çömlek.



32: Fincan ;

33: Akıtacaklı fincan;

34: Çanak.

Fig. 15 32: Cup; 33: Spouted cup; 34: Bowl.

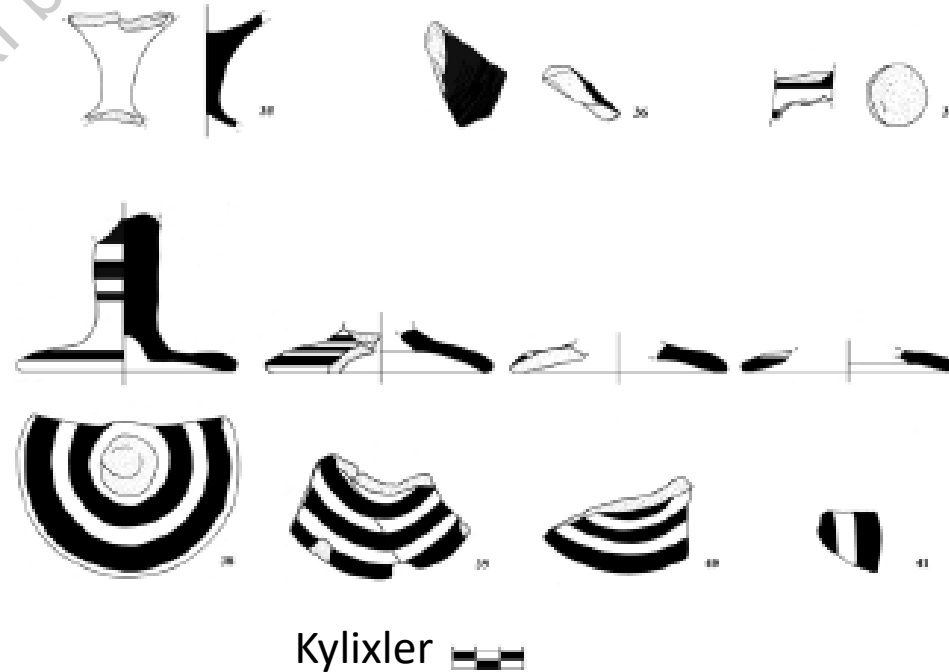

Kylixler

Fig. 16 35-41: Kylixes.

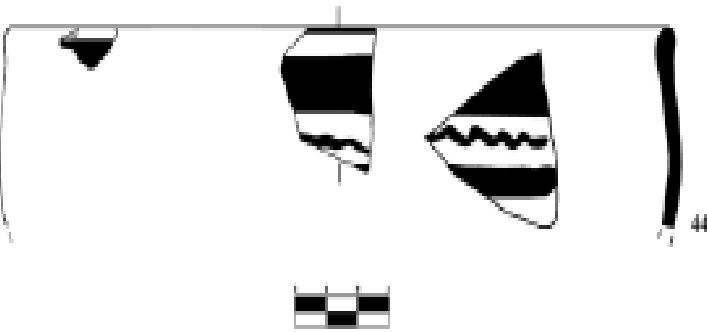
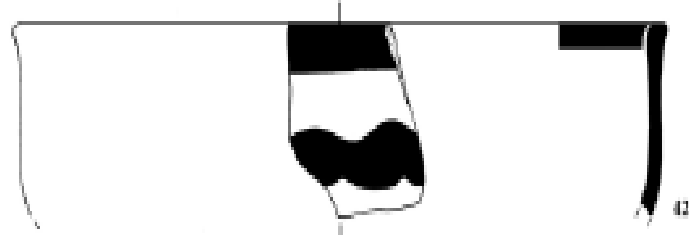

Dalgalı çizgilerle süslenmiş kaseler.



45: Gövdesi spiral motifli kase;



46-47: Belirsiz motifli gövdeli kase;

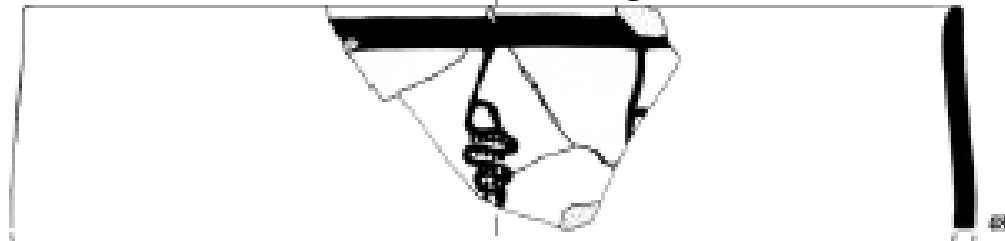

48: Şeytan Minaresi motifli derin kase;



49: Bitki motifli derin kase.

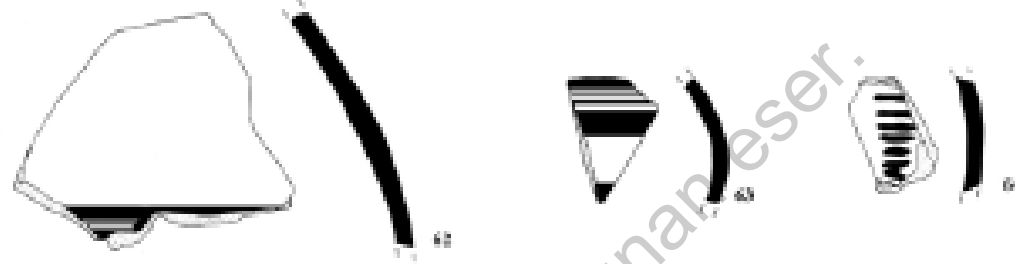

59-63: Paralel bant motifli gövde parçaları; 64: Dikey olarak düzenlenmiş yatay kısa çizgilerden oluşan motifli gövde parçaları;

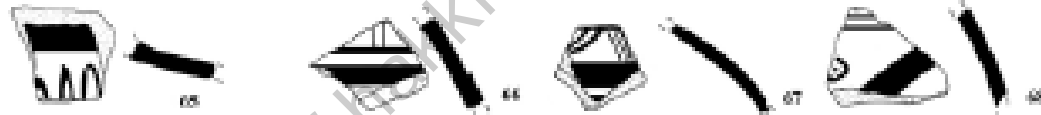

65: Zikzak motifli gövde parçası; 66: Dalgalı çizgi motifli gövde parçası; 67: Baklava desenli gövde parçası; 68: Geometrik motifli gövde parçası;

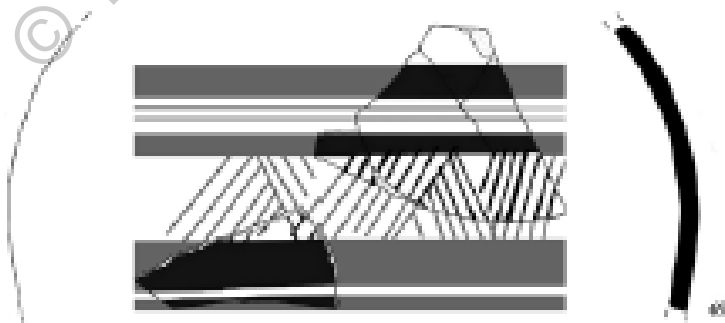

69: Zikzak motifli gövde parçaları.



Bademgediği Tepesi

İzmir İli Torbalı İlçesi'nde, Torbalı Ovası'nda Metropolis antik kenti sit alanı içinde bulunan bir yerleşim yeridir.

Metropolis çevresinde Geç Tunç Çağı'nda önemli bir Arzawa kenti olan Bademgediği Tepesi'nde yapılan araştırmalarda dört yapı katına ait buluntular ele geçmiştir. Geç Tunç Çağı'nda surla çevrelenmiş yerleşim M.Ö. 14. yy Arzawa Krallığı topraklarındadır. Hitit Kralı II. Murşili'nin saltanatının 3. ve 4. yıllarında bölgeye yaptığı askeri seferinde önemli bir rol oynamış olan Purunda kenti olabileceği düşünülmektedir.



Bademgediđi Tepe, dođudan havadan gorunumu. Tepe alanı Torbalı otoyolu ıkıřına yakındır (Metropolis Kazı Arřivi).



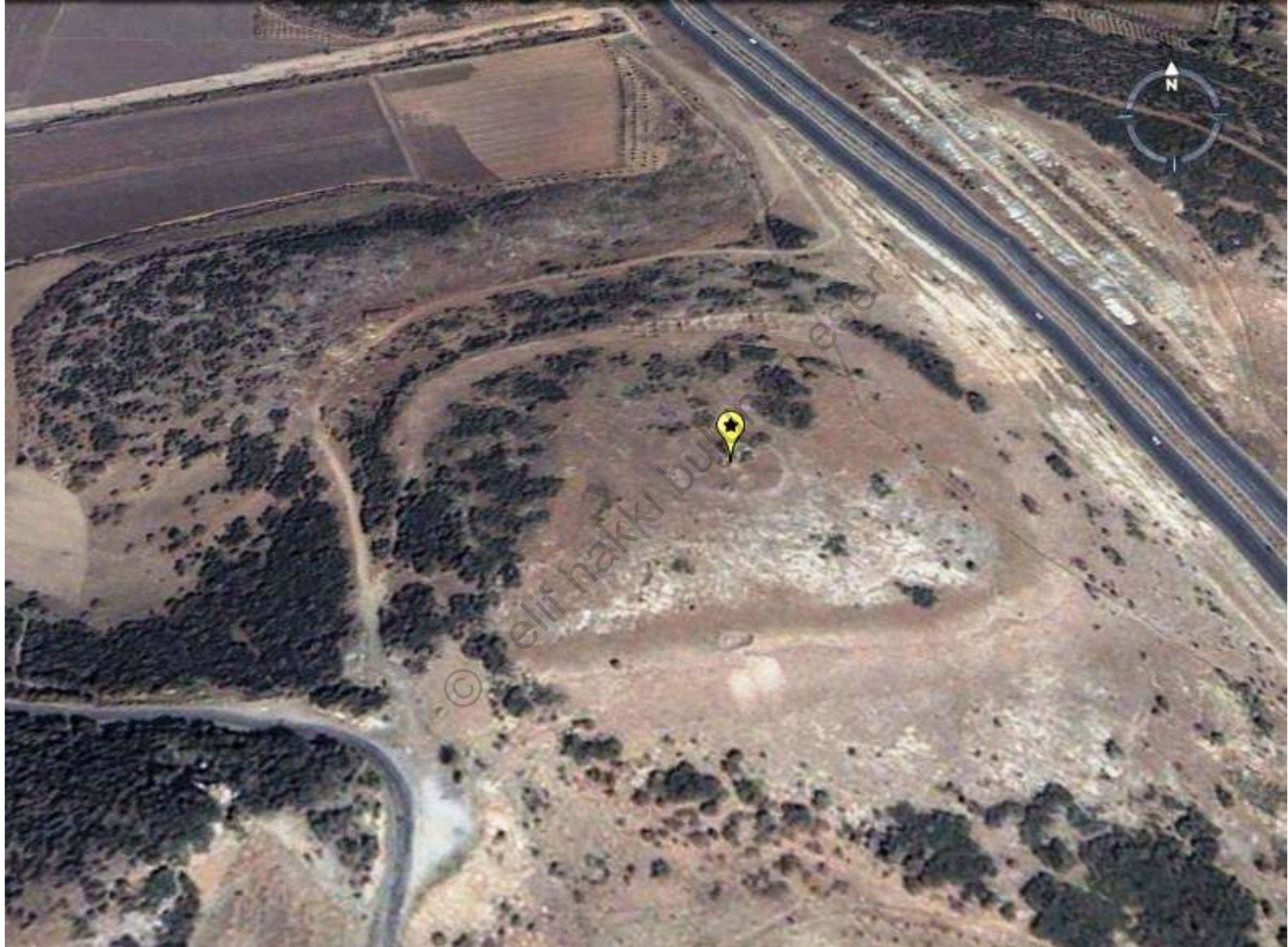

- Yerleşim, biri güneyde diğeri kuzeyde olmak üzere iki kapısı olan 750 m uzunluğunda bir sur duvarına sahiptir. Duvar 3.60 m kalınlığındaydı ve alt kısımda Kiklop bloklar, üstte orta büyüklükte taşlardan oluşuyordu. Büyük düz doğal taş levhalar ve arabalardan derin kesik izler içeren özenle işlenmiş bir yol, birkaç yüz metreden fazla açığa çıkarıldı. Bu yol Kolophon ve Baklatepe yönüne gidiyor gibi görünüyor.
- Yerleşimin altı aşaması ayırt edildi. En erken M.Ö. 16.yy 'a kadar uzanan 6 tabaka bulunmuştur. MÖ. 15. ve 14. yüzyılda özellikle tipik Anadolu Altın Yıkama Malları, Kırmızı Mallar ve Gri Mallar açısından zengindir. Miiken materyali ancak MÖ 1180'den sonra ortaya çıkar. Yerleşim sonunda M.Ö. 7. yüzyılın ortalarında terk edilir. Böylece Yüzeye yakın Geç Geometrik ve Erken Demir Çağı buluntuları ortaya çıkar.

Bademgediği Tepe'nin planı.
(Çizen A. K. Öz).

Bademgediği Tepe kazısı
Trakya, Dokuz
Eylül ve Yaşar Üniversiteleri
ile Türkiye Cumhuriyeti
Kültür ve Turizm Bakanlığı izni ve
Metropolis Kazıları
ve INSTAP destekli olarak
sürdürülmüştür (1999–2010).

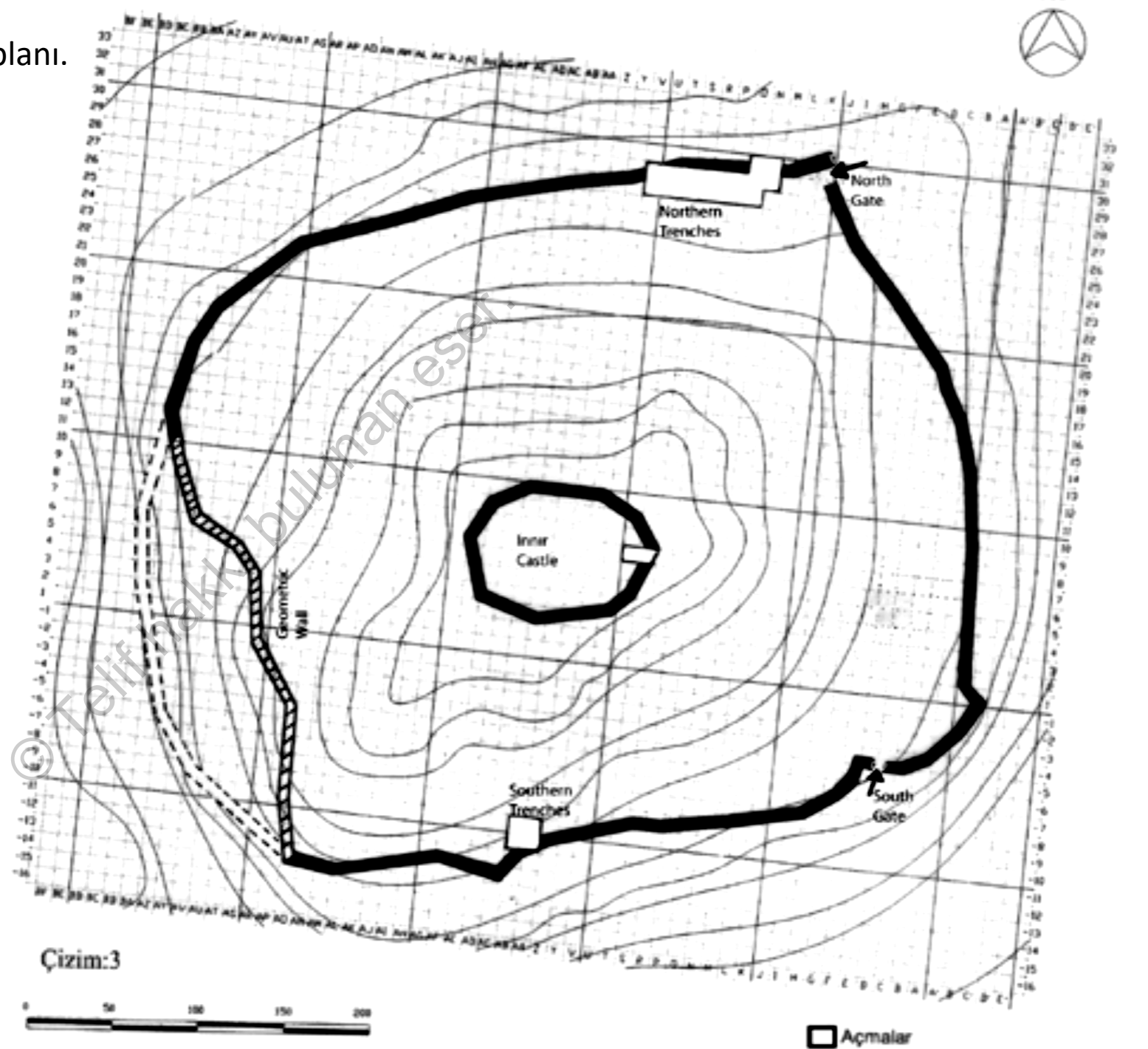

Stratigrafi

Dönemler: Demir Çağı, Geç Tunç Çağı, Orta Tunç Çağı

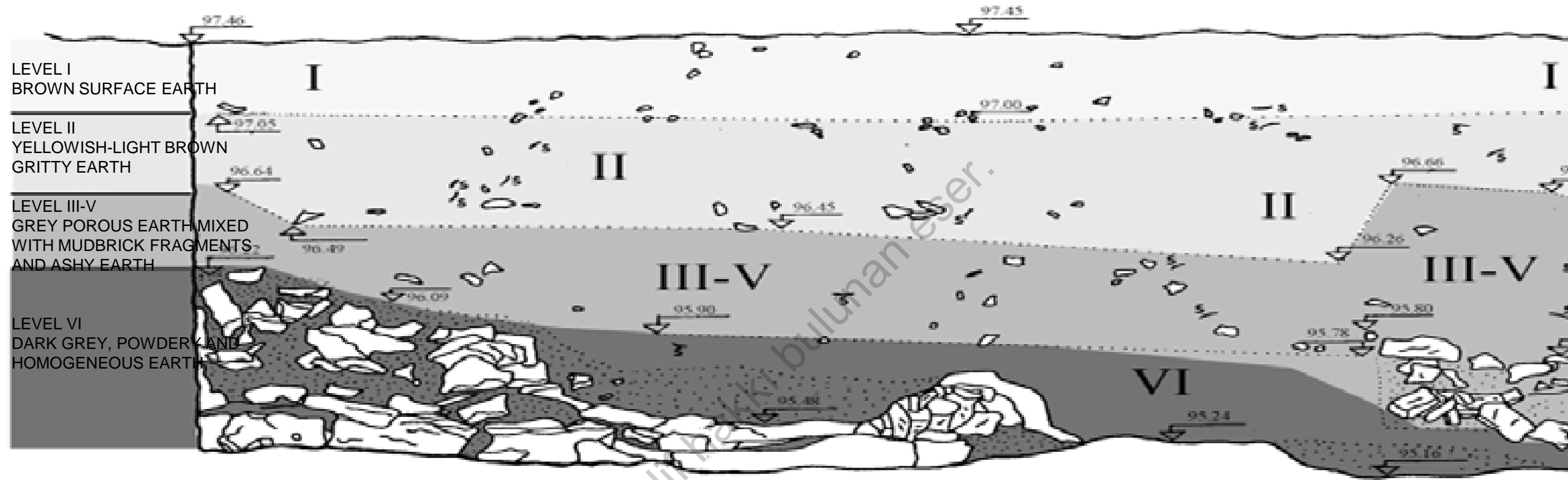

1. Tabaka: Geometrik Dönem

2. Tabaka: Geç Tunç Çağı (LH /Late Hellas/ Geç Hellas IIIC Dönemi)

3. Tabaka: Geç Tunç Çağı/ Geç Minos IIIA2 Dönemi M.Ö. 1375-1300

4. Tabaka: Geç Tunç Çağı/ Minos etkileri M.Ö. 1430-1375

5. Tabaka: Geç Tunç Çağı/ Minos etkileri M.Ö. 1430-1375

6. Tabaka: Orta Tunç Çağı/ Geç Minos IA Dönemi

* Tabakasız Neolitik Çağ seramiği

BADEMGEDİĞİ			BEYCE-SULTAN	MİLET	TROY	PANAZTEPE	
97,50 m.	I Geometric	Repair	Phyrig Level	Geometric Protogeo.	Troy VIII	Atelier	Cemetery
97,26 m.	Hiatus						
96,23 m.	1050-1030 II LHIIIC	Fortification Wall	Beyce I	Milet VI	Troy VIIb		M IV Cemetery LHIIIC
	1180						
	Hiatus		Beyce II	ca.1300	Troy VIIa	1180	LHIIIB
95,91 m.	1300 III LMIIIA2	Fortification Wall	Beyce III	Milet V Creamy Ware LHIIIA2 LHIIIA1	Troy VIIh	Atelier Ia	M III Cemetery LHIIIA1-2
95,60 m.	1375 IV-V 1430	Cyclopean Wall					
	Hiat. - Destr. 1500	Cyc. Wall			1450	1450	Troy VIId 1500
95,00 m.	VI LMIA		Beyce IVa	Milet IV	Troy VIc,b LMIA		LHIIA-B LHI
	1575		1550				

Tabaka II/ Ge Tun ađı/ LH IIIC Dnemi

Ŗimdiye kadar tabaka II kazılarında yzlerce LHIIIC parası veren  mimari safha bulunmuŖtur. Ayrıca Beycesultan I'e benzer ok sayıda Anadolulu eŖya da aıđa ıkartılmıŖtır.

Bu dnemde sur duvarı ve hemen yanında inŖa edilen dikdrtgen planlı evlerin kalıntıları tespit edilmiŖtir. Evler dar yollarla birbirinden ayrılmıŖtır. Oval veya yuvarlak Ŗekilli ocaklar, genellikle yanmıŖ kemikler veya anak mlek vb. ile karıŖtırılmıŖ gevŖek kll toprakla tanımlanmıŖtır.

Sur Duvarı



U 29 açmasının görünümü. Üst duvar LH IIIC tahkimatı alt duvar kiklopik. (Metropolis Kazı Arşivi).



U 29 açmasının yandan görünüşü. LHIIIC duvarının altındaki bölümdeki farklı renkler, düşen kerpiç kalıntılarını göstermektedir. (Metropolis Kazı Arşivi).

Açmalardan genel görünüm



Seramik

- Ge Hellas III C seramiđinin byk ođunluđu yereldir. Altın yaldızlı astarlı kaplar, kırmızı ve gri astarlı seramikler vardır.
- Miken seramikleri bulunmuştur.
- El yapımı Troya VII b ađdaşı barbar seramiđi / Buckel Seramik olarak adlandırılan kaplardan da ele gemiştir.

© Telif hakkı bulunmamaktadır.

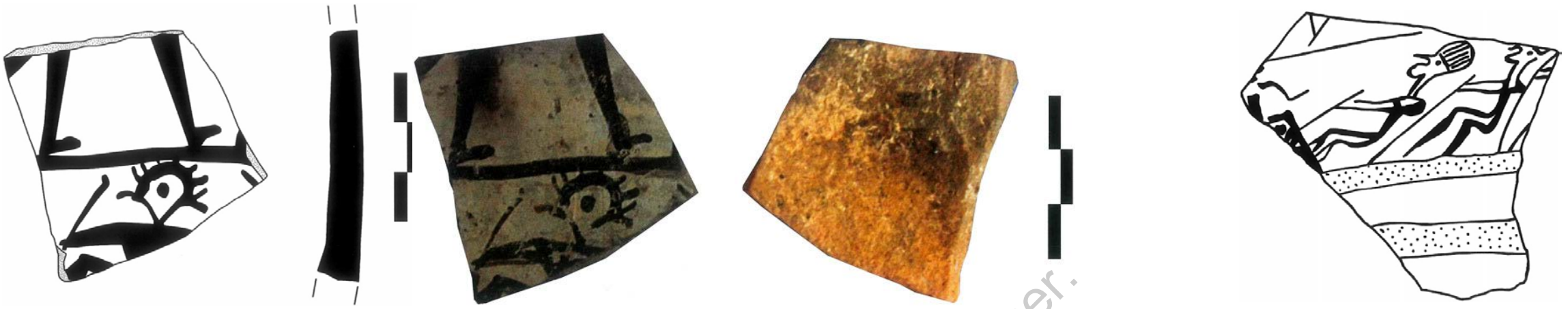

Liman Tepe Miken seramiği gemi tasviri

Seraglio, Kos, Miken seramiği üzerinde denizci tasvirleri

LH IIIC'ye tarihlenen bu seramikler üzerinde bir gemideki savaşçılar tasvir edilmiştir. Döneminin birkaç örneğinden biri olarak bu şekilde dekore edilmiş olan parçalar; Hitit İmparatorluğu'nun yıkılmasından sonraki dönemde (LH III C), Anadolu ve Kıta Yunanistan'da Miken krallığı hakkında önemli kanıt sunar. Batıdan Doğu Akdeniz'e göçlerle karakterize olan bu dönemde genellikle Deniz Kavimleri'nin hareketlerine atfedilen bir gemideki savaşçıların tasvirleri, ortak kültür ve etkileşimin bir sonucu olarak tasvir edilmiş olmalıdır.



Bademgediği Miken seramiği gemi tasviri

Güvenli bir şekilde tarihlendirilebilen LHIIIC çanak çömlek, pişirme kabı türleri ve tekstil gereçleri buraya yerleşen göçmen bir topluluktan bahsetmeye yeter delil sunmaktadır. Muhtemelen bunlar "Deniz Kavimleri" idi. Kuzey açmasında P.A. Mountjoy tarafından yayınlanan deniz insanların bir gemisini tasvir eden bir krater muhtemelen bunların deniz kavimleri olduğunu göstermektedir. Seviye II'nin tamamen Doğu Ege'nin "Miken LH IIIC" olup olmadığı sorusu ortaya çıkar. Yerli seramik ve ithallerin varlığı bu sorunun yanıtını zorlaştırır. Yerli halk da şüphesiz yerleşim de yaşamıştır.



El yapımı Troya VIIb çağdaşı barbar seramiği

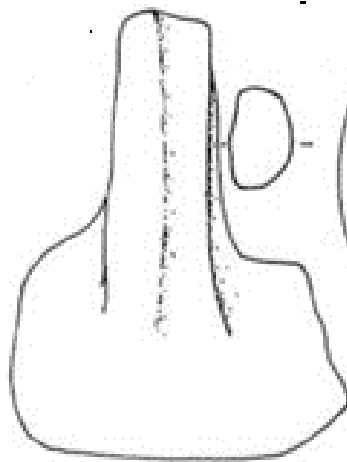

AC 26 II 04-19

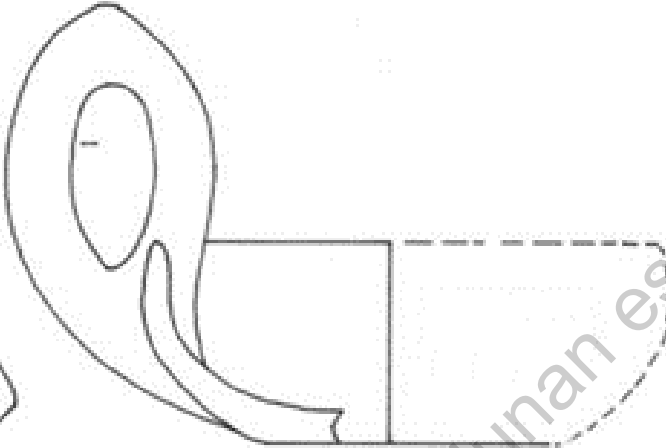

Bademgediği Tepe. II. Tabakadan elde edilen el yapımı perdahlı fincan. (Çizen E. Akkuş).

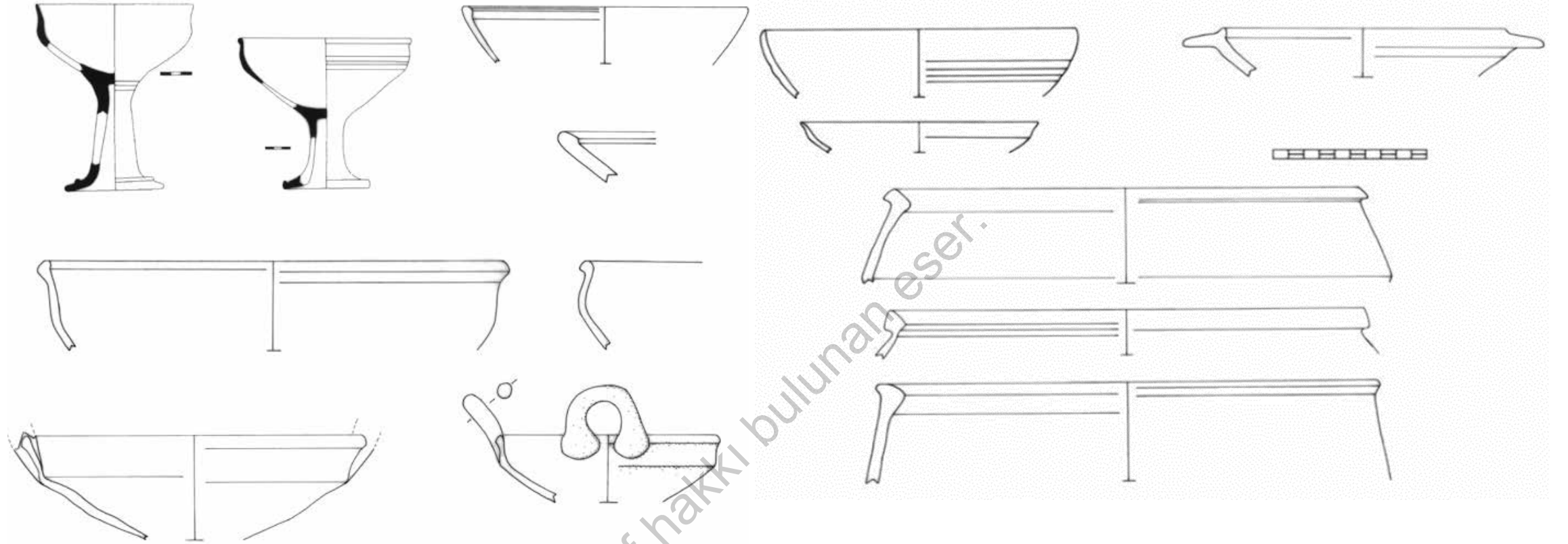

II. Tabakadan altın yaldızlı astarlı / kırmızımsı hamurlu seramiklerden bir grup

Bademgediği Tepe III. Krem tonlarındaki seramiklerden örnekler

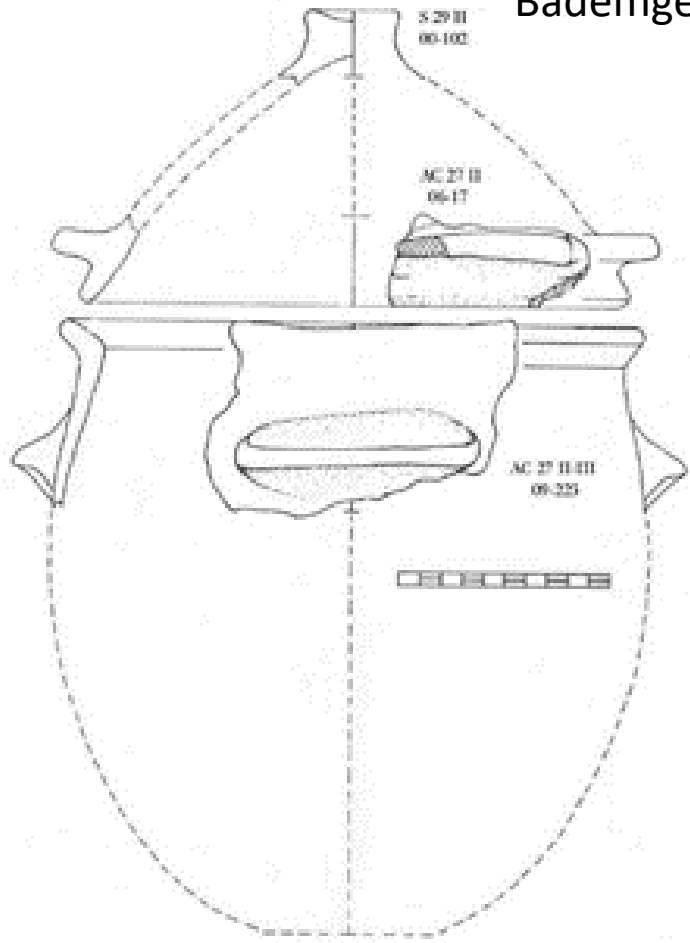

a: Kapaklı pişirme kabı
Bademgediği Tepe II.
(Çizen E. Akkuş).
b: pişirme kabı,
Bademgediği Tepe II.

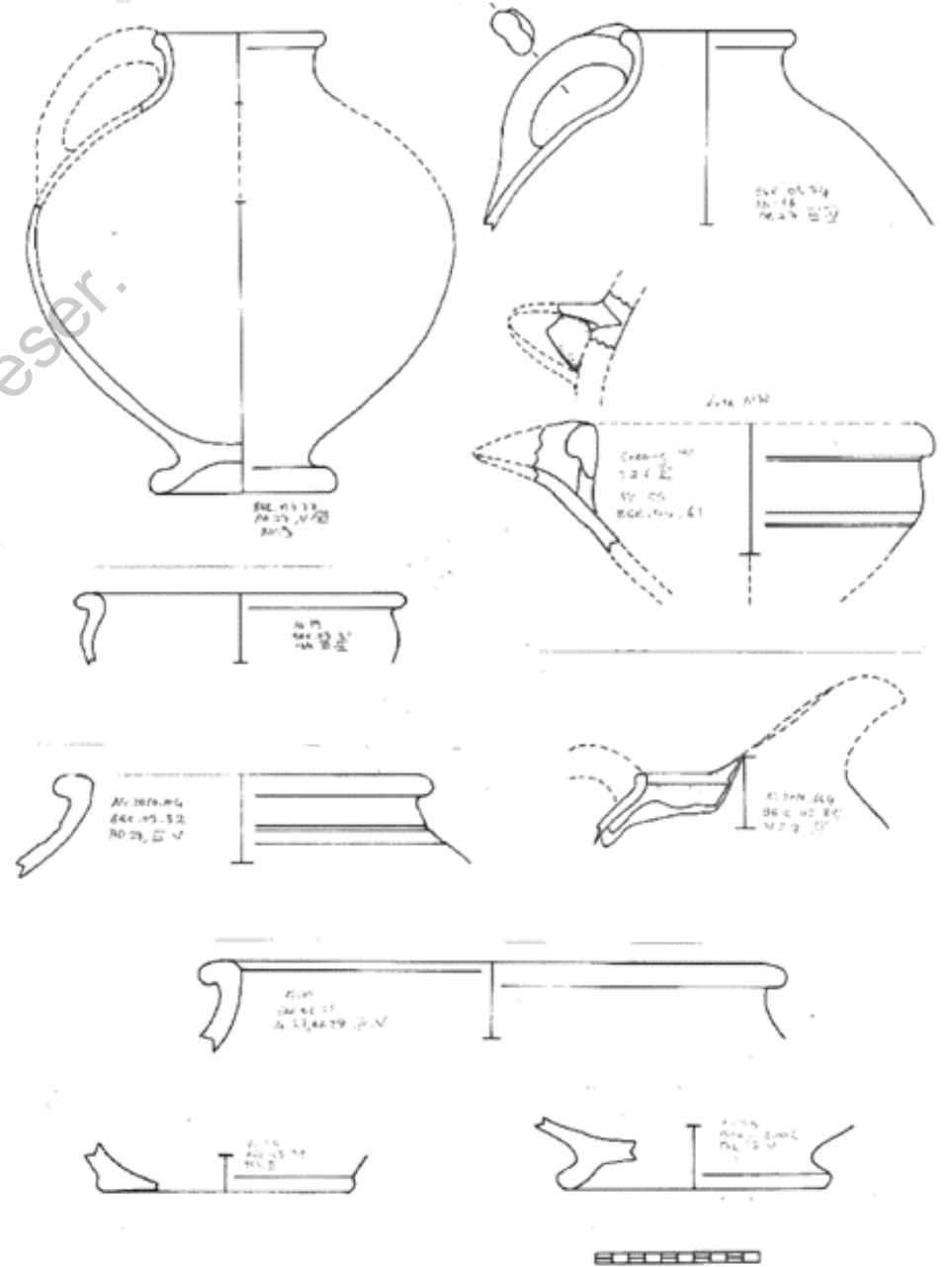

Tabaka III/ M.Ö. 1375-1300

- Yeni araştırma ve kazılar, Seviye III'ün, sur duvarı dışında Tabaka II'den farklı seviyede ev kalıntıları bulunmuştur.
- Milet V çağdaşı krem renkli seramikler ile karakterize olan bu dönem II. Murşili'nin Arzawa seferi neticesinde yıkılmış, ve M.Ö. 1300'de bir yangın ile son bulmuştur.
- Yaklaşık olarak M.Ö. 1180/70 de bölgeye gelen deniz kavimlerinden çok önce yerleşim sona ermiştir.



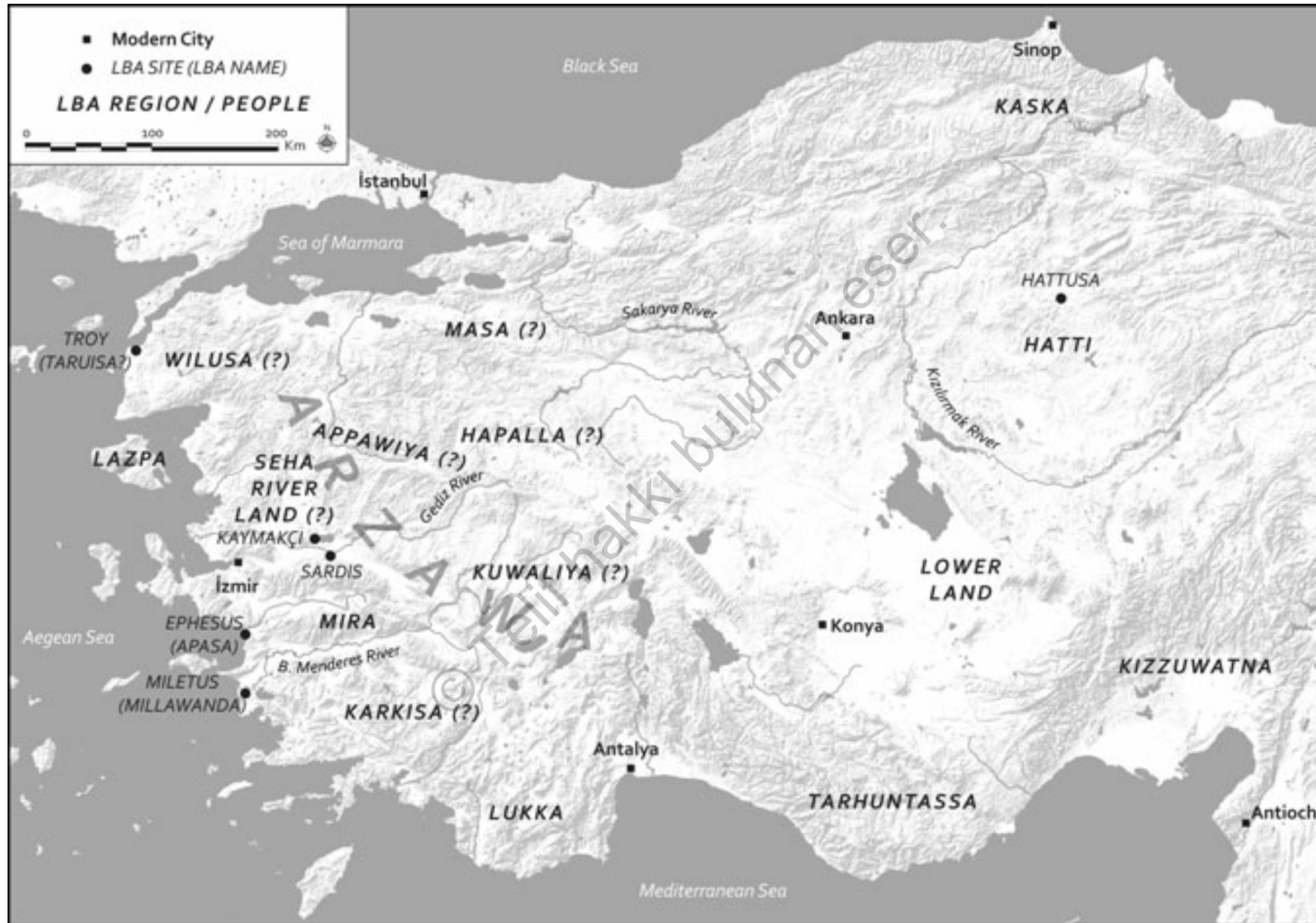

- Tabaka III'ün üstündeki yıkım izleri, Puranda kuşatmasıyla yakından ilgilidir.
- II. Mursili anallerinde: Puranda'dan piyade ve savaş arabasıyla inen Arzawalı prens Tapalazunawali'yi yendi, Puranda'yı kuşattı ve suyu kestiği şeklinde bahseder.

Bademgediği'nde zirvede bir iç kale de dahil olmak üzere sur duvarının varlığı, tepenin etrafında araba tekerlek izleri olan kayadan kesilmiş yol, yamaçta inşa edilmiş Kiklopik teras duvarıyla desteklenmiş, kale ve kayanın sur duvarına benzer tarzda duvarın inşası, doğu kesiminde muhtemelen çağdaş zamanda yapılmış su kanalı II.Mursili'nin tasvirine tam olarak uymaktadır. Tüm bu tasvirler, yani sarp bir tepenin üstündeki tahkimat olan, ancak arabalarla da ulaşılabilen yerleşim ile ilgili olarak elde edilen bilgiler, Hawkins'in Puranda'yı, Bademgediği Tepe ile özdeşleştirmesini desteklemektedir.

- Deniz Kavimleri ile ilgili Akdeniz'in diđer yerleşim yerleri gibi yüzlerce makara şeklindeki dokuma tezgahı ağırlıkları tabaka II'de bulunmuştur. Bunlar tekstil eşyaları olarak tanımlanır ve aynı zamanda Deniz Halklarına ait olduđu kabul edilir.



Sonuç

- Hitit krallığı Arzawa'nın başkenti Apasas (daha sonra Efes) yaklaşık 30 km güneybatıda bulunuyordu. Hititler Çağı'nda Bademgediği Puranda olarak biliniyordu.
- Bademgediği Tepe, MÖ 14. yüzyıldan 12. yüzyıla ve sonrasına kadar uzanan zamanda büyük miktarlarda Miken çanak çömleğinin bulunduğu bölgedeki en önemli arkeolojik sit alanları arasındadır.
- Bademgediği Tepe'den bir krater üzerindeki gemi tasviri, Miken çağına ait temsili, seramik kaplarda gemi teknolojisi ve ikonografisinin gelişimine ışık tutan önemli bir bulgudur.

Kaynakça

<http://ankusam.ankara.edu.tr/cesme/>

<https://metropolis.web.tr/bademgedigi-tepesi/>

Aykurt, A., 2010, ' Late Bronze Age Pottery from Çeşme Bağlararası', **Olba** XVIII, 1-63.
<https://dergipark.org.tr/en/pub/olba/issue/47145/593313>

Aykurt, A.; Erkanal, H., 2017, 'A Late Bronze Age ship from Liman Tepe with reference to the Late Bronze Age ships from İzmir / Bademgediği Tepesi and Kos / Seraglio', **Oxford Journal of Archaeology**, vol. 36/1, 61-70.

Hawkins, J. D. 2006. "Puranda," **Reallexikon der Assyriologie und Vorderasiatischen Archäologie** 11:115.

Meriç, R. 2003. "Bademgediği Tepe (Puranda) 1999–2000," **Ist.Mitt.** 53: 84–89.

Meriç, R.; Öz, A.K., 2012, 'Bademgediği Tepe (Puranda) Near Metropolis', in **NOSTOI Indigenous Culture, Migration and Integration**, Koç Üniversitesi Yayını, İstanbul: s. 609-627.

Mountjoy, P. A. 2011. "A Bronze Age Ship from Ashkelon with Particular Reference to the Bronze Age Ship from Bademgediği Tepe." **AJA** 115(3):483–488.

Roosevelt, C., & Luke, C. (2017). ' The Story of a Forgotten Kingdom? Survey Archaeology and the Historical Geography of Central Western Anatolia in the Second Millennium bc.', **European Journal of Archaeology**, 20(1), 120-147.

Şahoğlu, V., Büyükkulusoy, Ü.Ç.; Erbil, Y.H.; Erkanal, H.; Tuğcu, İ., 2014, ' 2012 Yılı Çeşme Bağlararası Kazıları', **Anadolu/Anatolia**, 40, 179-198. <https://dergipark.org.tr/tr/download/article-file/779422>

Şahoğlu, V.; Çayır, Ü.; Gündoğan, Ü.; Tuğcu, İ., 2018, ' Çeşme- Bağlararası: Batı Anadolu Sahil Kesiminde Bir Tunç Çağı Yerleşimi', **Anadolu/ Anatolia**, 44, 371-389. <http://dergiler.ankara.edu.tr/dergiler/14/2306/24032.pdf>