

Sürdürülebilir Turizm

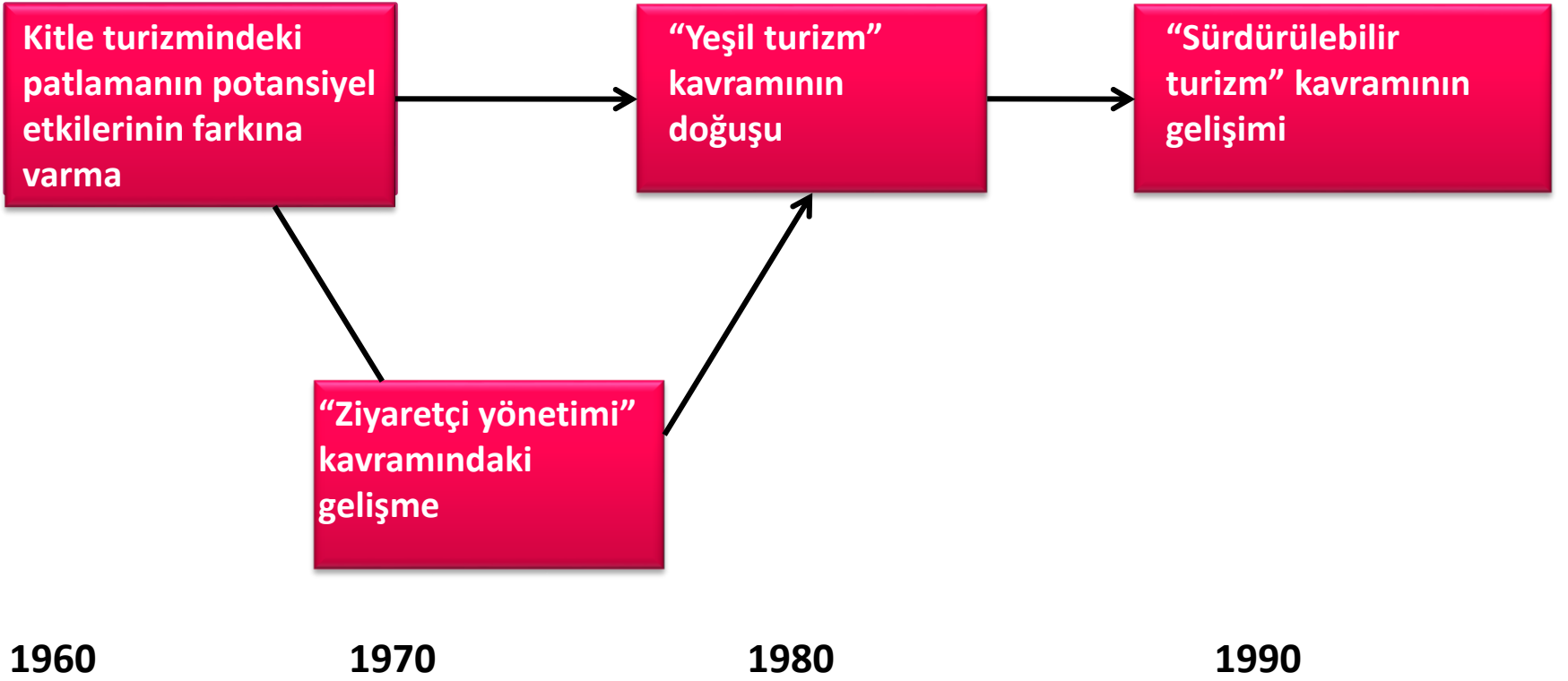

Sürdürülebilir turizm kavramının kronolojik gelişimi

Sürdürülebilir Turizm

Sürdürülebilir turizm ilkelerinin benimsemesi ve sürdürülebilir kalkınma hedeflerine ulaşılmasına odaklanması turizm sektörünün temel bir gerekliliğidir. Çünkü sürdürülebilir turizm, turizmin ayrı bir bileşeni, niş bir ürün seti değil, turizmin daha sürdürülebilir hale gelmesi turizm sektörünün bir bütün halinde çalışması için gerekli olan bir yaklaşım olarak görülmelidir.

UNWTO, sürdürülebilir turizmi *“mevcut ve gelecekteki ekonomik, sosyal ve çevresel etkilerini tam olarak hesaba katan, ziyaretçilerin, endüstrinin, çevrenin ve ev sahibi toplulukların ihtiyaçlarını karşılayan turizm”* olarak tanımlamıştır. UNWTO tarafından sürdürülebilir turizmin daha fazla detaylandırılması, aşağıdakilere olan ihtiyacı ifade eder:

Sürdürülebilir Turizm

- Turizmin gelişmesinde kilit bir unsur olan çevresel kaynakları en iyi şekilde kullanmak, temel ekolojik süreçleri sürdürmek ve doğal miras ve biyolojik çeşitliliği korumaya yardımcı olmak.
- Ev sahibi toplulukların sosyo-kültürel özgünlüğüne saygı göstermek, yerleşik ve yaşayan kültürel miraslarını ve geleneksel değerlerini korumak ve kültürler arası anlayış ve hoşgörüyü katkıda bulunmak.
- İstikrarlı istihdam ve gelir getirici fırsatlar ve ev sahibi topluluklara yönelik sosyal hizmetler dahil olmak üzere, adil bir şekilde dağıtılan tüm paydaşlara sosyo ekonomik faydalar sağlayan ve yoksulluğun azaltılmasına katkıda bulunan uzun vadeli ekonomik kaynaklar sağlamak.

Sürdürülebilir Turizm

Bu anlamda sürdürülebilir turizm, turizm endüstrisi, ziyaretçiler, çevre ve ziyaret edilen toplumlar arasındaki kompleks ilişkilerden kaynaklanan gerilimleri ve sürtüşmeleri asgari düzeye indirmeye çalışan olumlu bir yaklaşımdır. Böylece hem doğal hem de insan kaynaklarının kalitesini iyileştirmeye ve uzun dönemde yaşatmaya çalışmaktadır.

Sürdürülebilir turizm büyüme teorisi karşıtı olmayıp, büyümenin de sınırları olduğuna işaret etmektedir. Bu sınırlamalar; alandan alana ve yönetimlerin uygulamalarına göre değişecektir. Bu yaklaşım, turizmde gelişmenin gerçekleştiği bölgede uzun dönemde devam etmesini ve aynı zamanda ziyaretçi memnuniyetini arttırmayı amaçlamaktadır.

Sürdürülebilir Turizm

Sürdürülebilirlik ve turizm üzerine ilk eylem stratejileri British Columbia, Kanada'da düzenlenen **Globe '90** konferansında belirlenmiştir.

Konferansta, turizm endüstrisinden, hükümetlerden, sivil toplum kuruluşlarından ve akademisyenlerden temsilciler biraraya gelmiş ve turizmde sürdürülebilirlik için çevrenin önemini tartışmışlardır.

Konferans sonucunda sürdürülebilir turizmin amaçları aşağıdaki gibi belirlenmiştir:

Sürdürülebilir Turizm

Turizmin çevre ve ekonomiye önemli katkıları konusunda yüksek bilinç ve anlayış geliştirmek,

Eşitlik ve kalkınmayı desteklemek,

Ev sahibi toplumun yaşam kalitesini yükseltmek,

Ziyaretçiler için yüksek kalitede bir deneyim sunmak,

Çevrenin kalitesini devam ettirmek (Fennell, 2003).

Sürdürülebilir Turizm Niçin Gerekli?

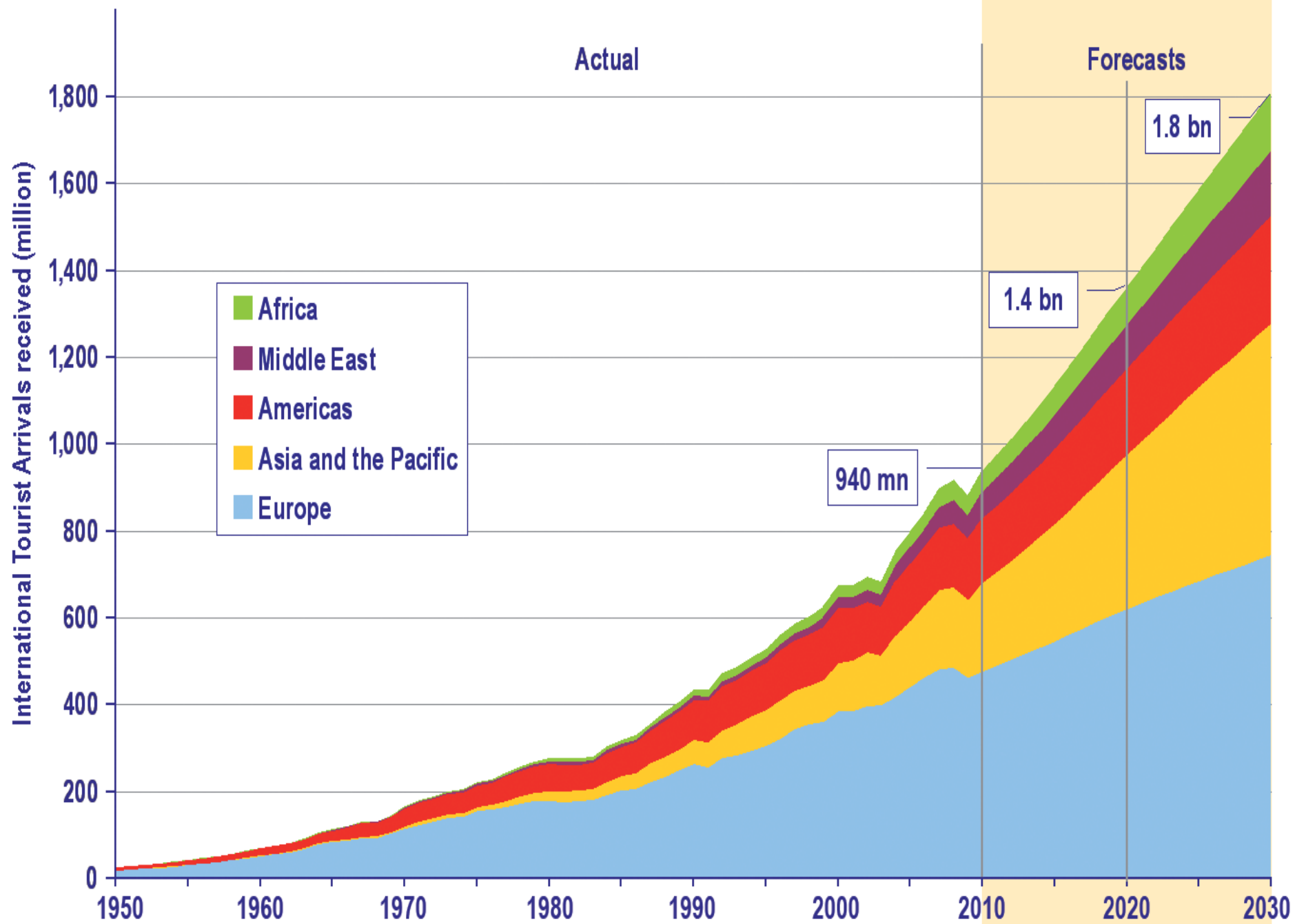

Uluslararası turizm



İç turizm

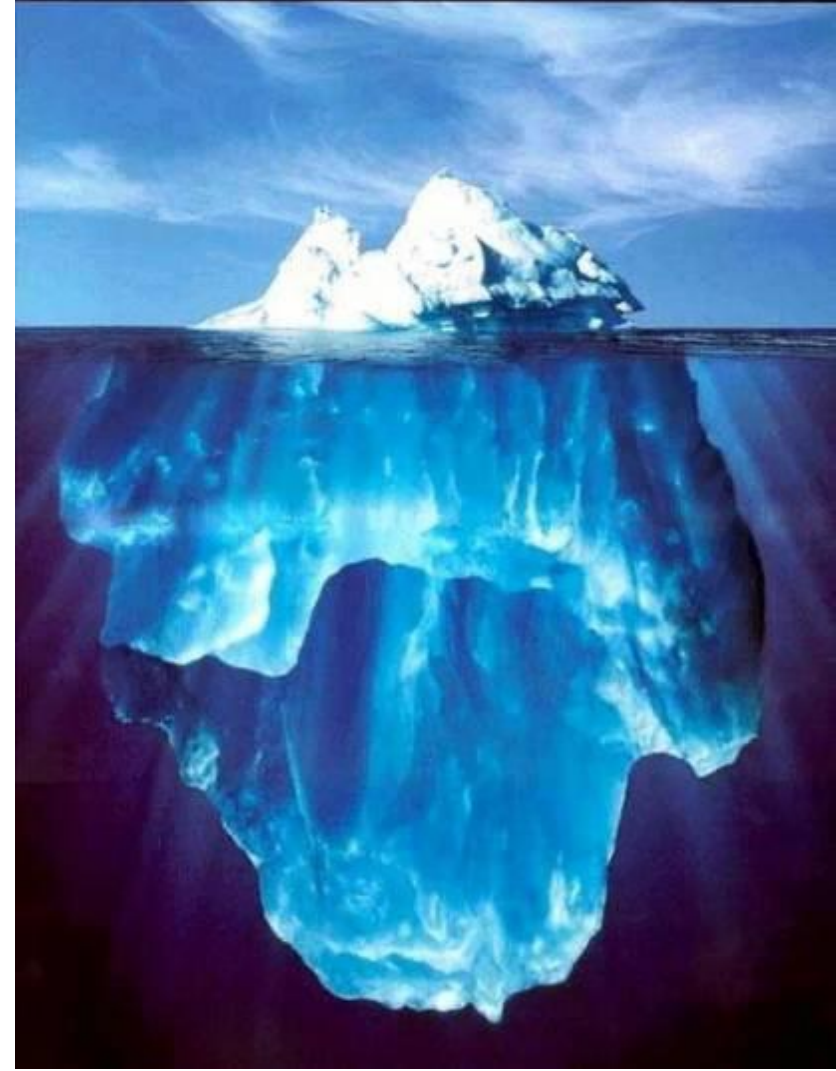

Table 1. Top 10 tourist origins for domestic holidays, international holidays, and all holidays, by tourist numbers (millions).

Domestic		International		Total	
Country	Number	Country	Number	Country	Number
United States	999.0	Germany	87.4	United States	1058.5
China	644.0	United States	59.5	China	649.3
India	320.0	United Kingdom	49.1	India	323.6
Brazil	176.2	Russian Federation	25.0	United Kingdom	182.7
United Kingdom	133.6	Malaysia	24.2	Brazil	179.2
Indonesia	107.0	France	21.9	Germany	169.6
Poland	86.7	Canada	21.3	Indonesia	109.1
Germany	82.2	Italy	18.7	Canada	102.3
Canada	80.9	Japan	17.9	France	96.4
Japan	77.8	Hungary	15.3	Japan	95.7

Kaynak: Bigano *et al.*, 2005.

Table 5: China: Domestic versus international inbound travel, 1990, 2000 and 2003 - 2004

Year	Domestic (‘000 trips)	International (‘000 trips)	Ratio Domestic: International
1990	280,000	10,500	27:1
2000	744,000	31,200	24:1
2002	878,000	37,000	24:1
2003	870,000	33,150	26:1
2004	1,102,000	42,000	26:1
2004 (1)	1.102,000	109,000	10:1

(1) International arrivals including Hong Kong and Macau

Own table based on WTTC (2006a)

Kaynak: Bigano *et al.*, 2005.

Dünyada uluslararası ve iç turist sayısı (milyon) (2018)



Turizmde Kaynaklar

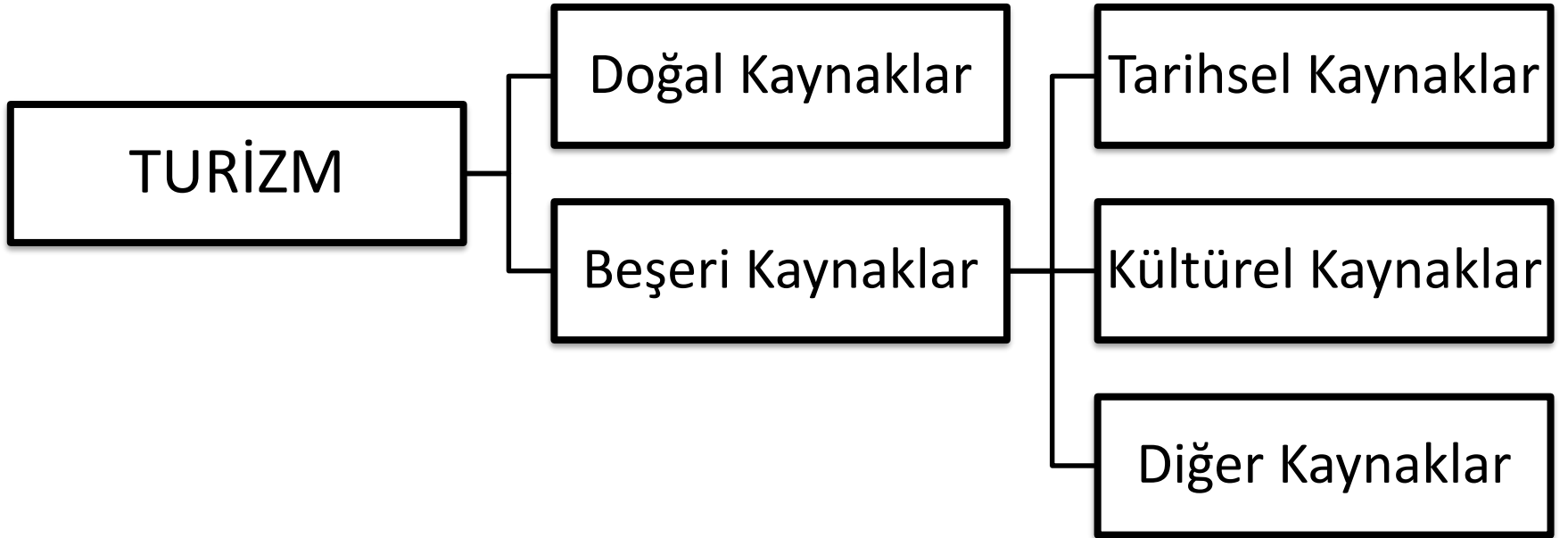

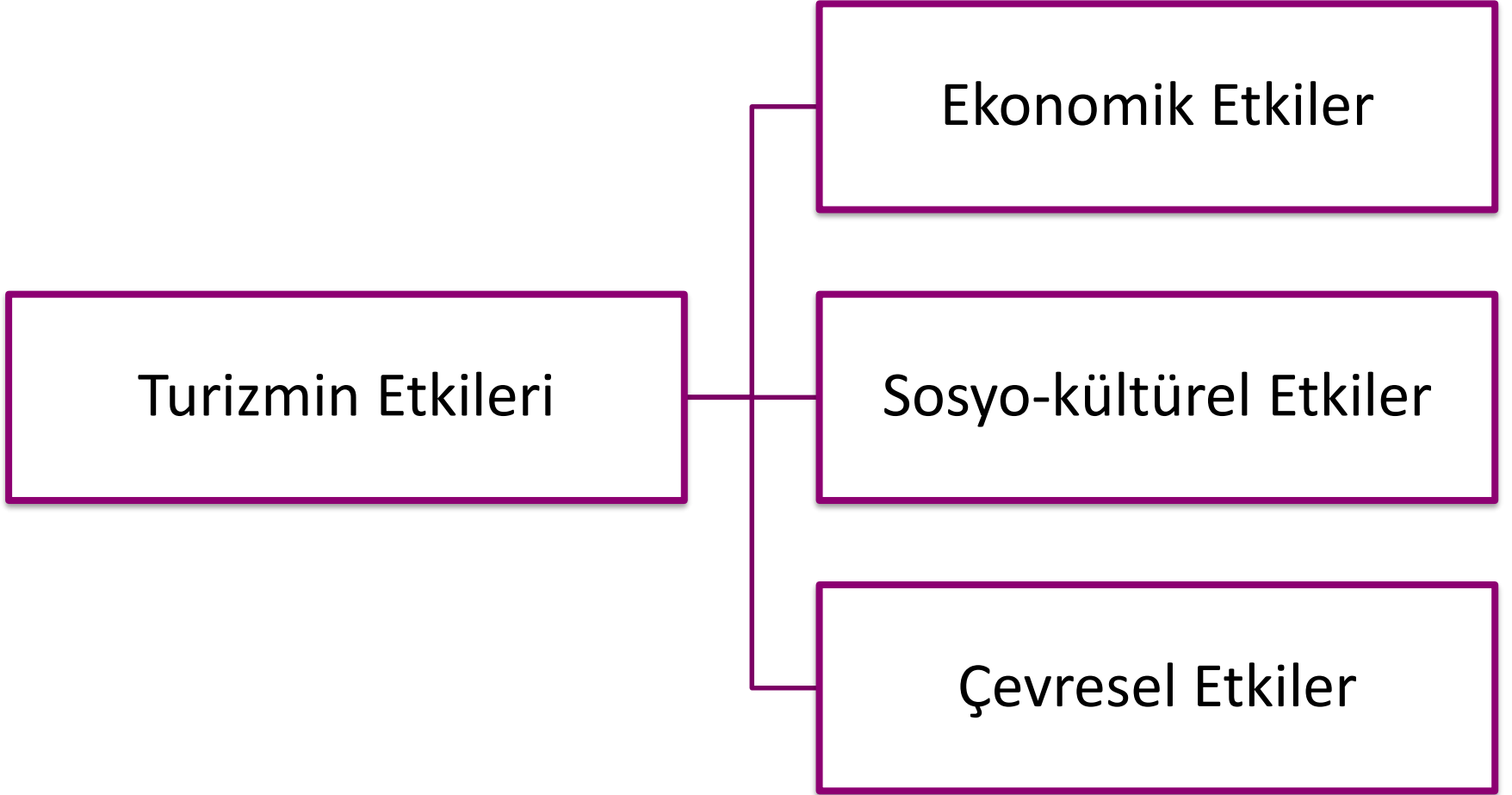

Turizm, Kalkınma ve Çevresel Kaynaklar İlişkisi

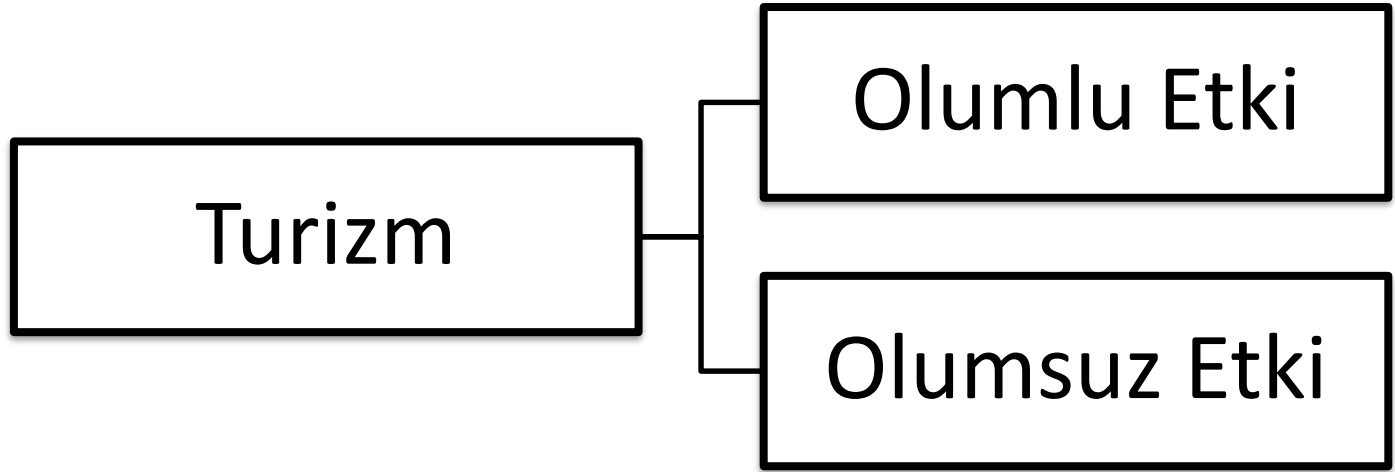

Çevre, ekonomi ve turizm arasındaki ilişki

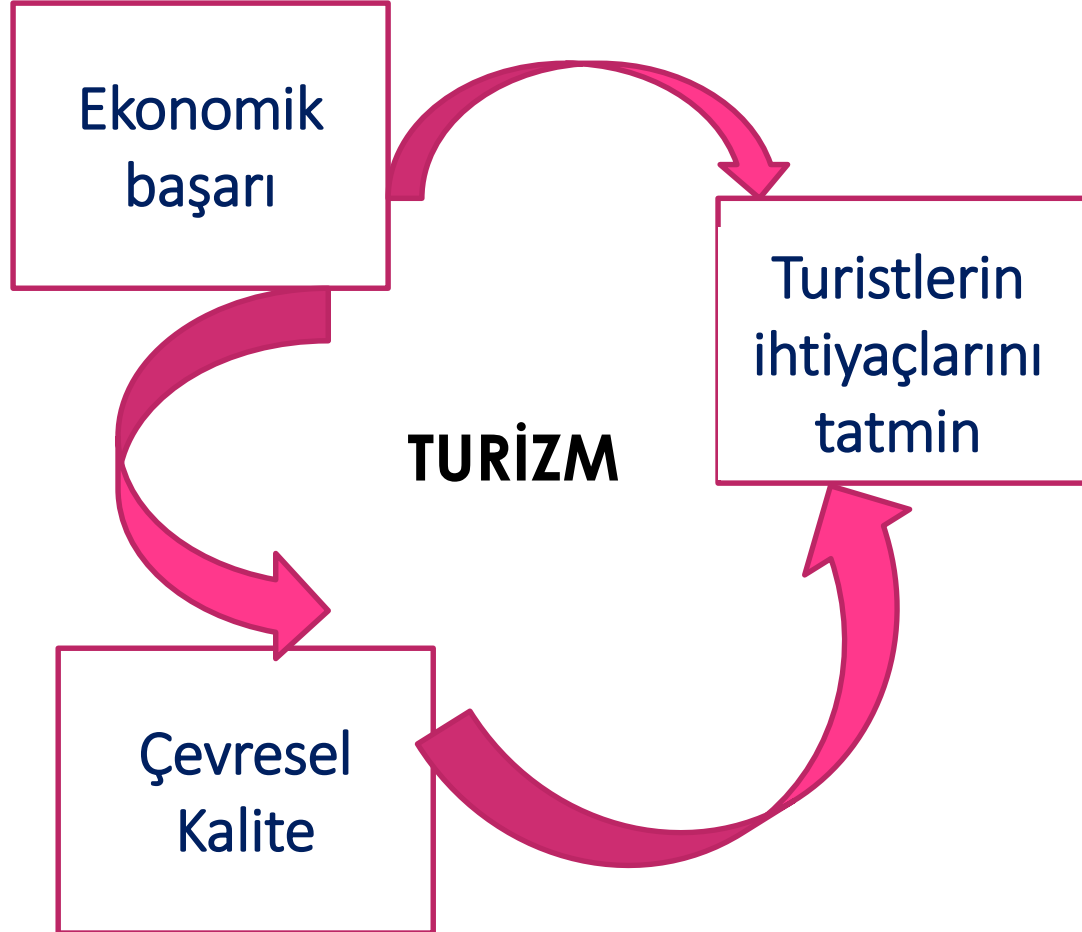

Coğrafi, fiziksel ve ekolojik etkiler

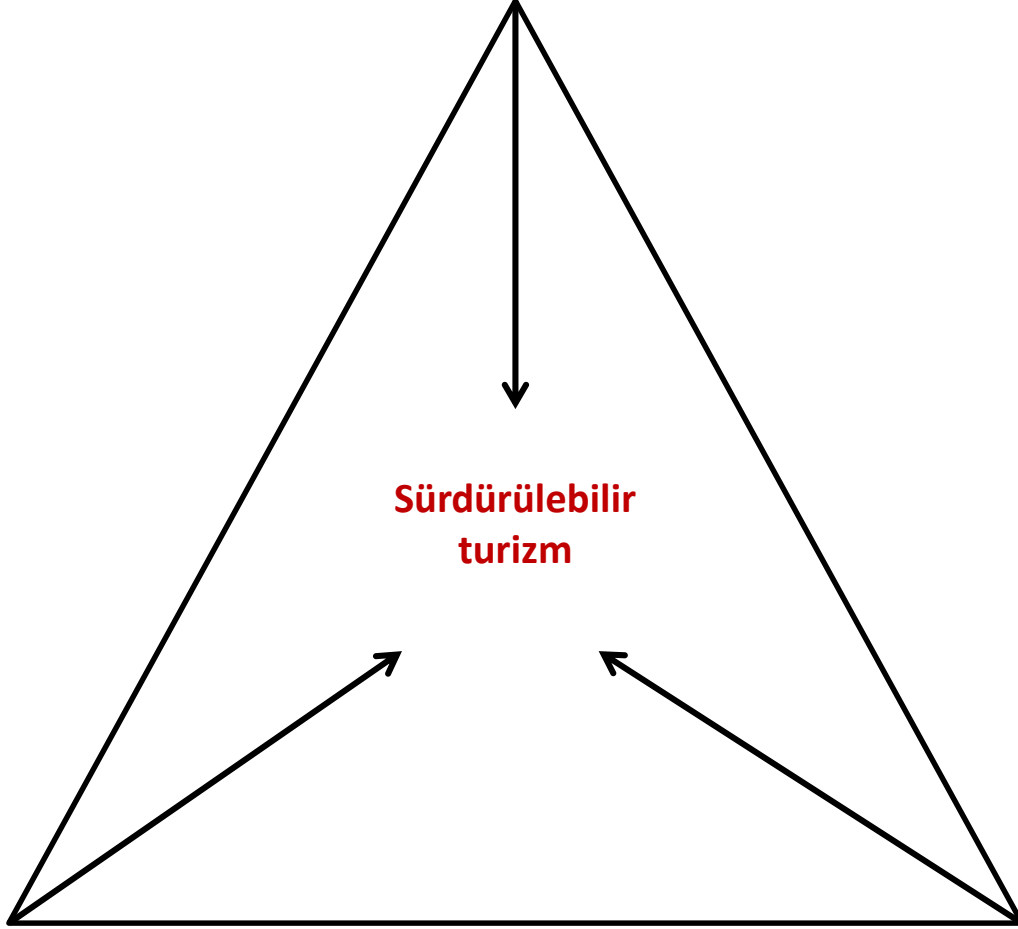

**Sürdürülebilir
turizm**

Ekonomik etkiler

Sosyal ve kültürel
etkiler

Turizmde Kaynak Kullanımı ve Kaynakların Sürdürülebilirliđi

Turizm ve çevresel kaynaklar iliřkisi

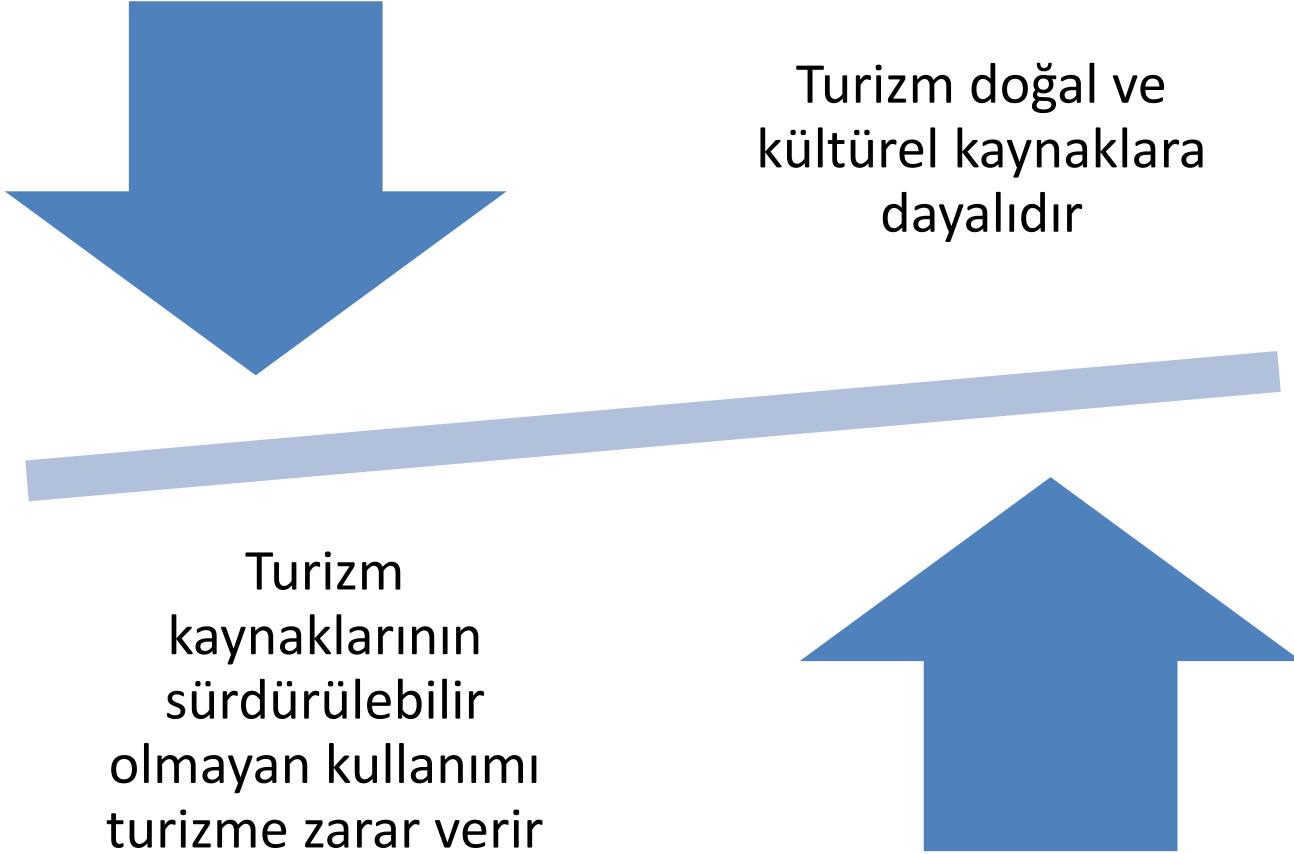



Kaynak: Wikimedia Creative Commons



Kaynak: Wikimedia Creative Commons



Kaynak: Wikimedia Creative Commons



Kaynak: Wikimedia Creative Commons

Dođal evrede Turizmin Etkileri

Turizm ve çevresel kaynaklar iliřkisi

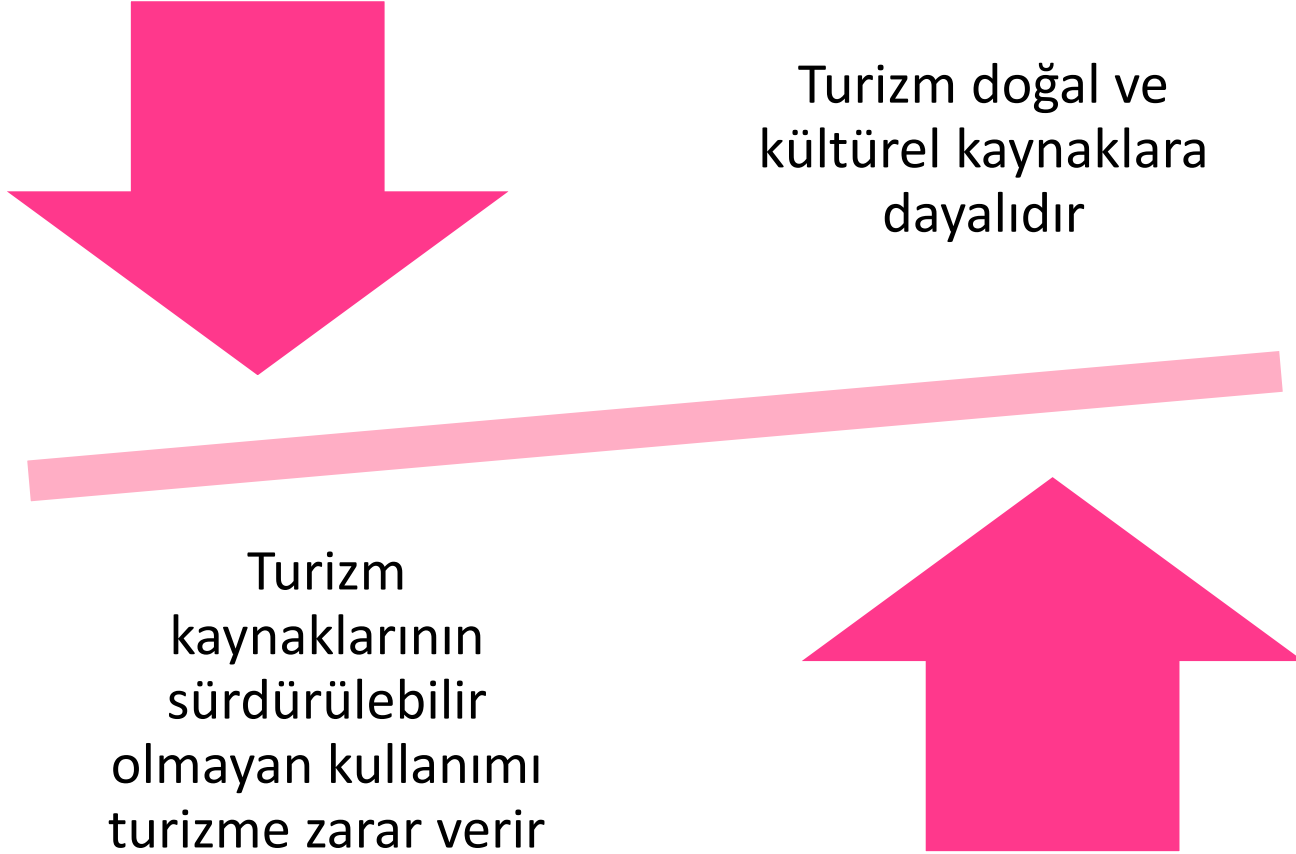

Dođal evrede Turizmin Bazı Potansiyel Büyük Etkileri

Doğal Çevrede Turizmin Bazı Potansiyel Büyük Etkileri

Etki özelliği	Potansiyel sonuç
Bitkisel ve hayvansal türlerin kompozisyonu	<ul style="list-style-type: none">• Üreme alışkanlıklarının bozulması
	<ul style="list-style-type: none">• Hayvanların avlanmayla öldürülmesi
	<ul style="list-style-type: none">• Ticari hediyelik eşyaya materyal sağlamak için hayvanların öldürülmesi
	<ul style="list-style-type: none">• Hayvanların içeriye veya dışarıya göçü
	<ul style="list-style-type: none">• Vejetasyonun ayakla veya tekerleklerle çığnenerek tahrip edilmesi
	<ul style="list-style-type: none">• Ağaç veya bitkilerin toplanması sonucu vejetasyonun tahrip edilmesi
	<ul style="list-style-type: none">• Turistik konaklama olanaklarının planlanması ve/veya doğa vejetasyon örtüsünün kaldırılması

Doğal Çevrede Turizmin Bazı Potansiyel Büyük Etkileri

Etki özelliği	Potansiyel sonuç
Kirlenme	<ul style="list-style-type: none">• Petrolün yayılması, kanalizasyon suyunun atık olarak verilmesi ile su kirlenmesi
	<ul style="list-style-type: none">• Aydınlatma, ısıtma için yakıtların yakılması, araç emisyonları ile hava kirliliği
	<ul style="list-style-type: none">• Turistik ulaştırma ve aktivitelere bağlı gürültü kirliliği
Erozyon	<ul style="list-style-type: none">• Erozyon ve yüzeysel akışlarla toprağın kompaktlaşması
	<ul style="list-style-type: none">• Toprak kayması riskindeki değişkenlik
	<ul style="list-style-type: none">• Jeolojik özelliklerin tahribi (ör. mağaralar)
	<ul style="list-style-type: none">• Akarsu depolarının tahribi

Doğal Çevrede Turizmin Bazı Potansiyel Büyük Etkileri

Etki özelliği	Potansiyel sonuç
Doğal kaynaklar	<ul style="list-style-type: none">• Yüzey suları ve yer altı sularının azalması/tükenmesi
	<ul style="list-style-type: none">• Turistik aktiviteler için enerji kaynağı olan fosil yakıtların azalması/tükenmesi
	<ul style="list-style-type: none">• Yangın riskinin oluşması
	<ul style="list-style-type: none">• Yapı malzemesi için mineral kaynakların azalması
	<ul style="list-style-type: none">• Biyolojik kaynakların aşırı tüketimi (ör. Aşırı balık avcılığı)
	<ul style="list-style-type: none">• Hidrolojik paterndeki değişiklik
	<ul style="list-style-type: none">• Birincil üretim için arazi kullanımında değişiklik
	<ul style="list-style-type: none">• Olanaklar (ör. Yapılaşma, sandalyeli taşıyıcılar, araç park yerleri...)
	<ul style="list-style-type: none">• Kanalizasyon , alglerin çoğalması

Sürdürülebilir Olmayan Turizmin Sonuçları

Turizmden kaynaklanan başlıca çevresel sorunlar

- Su kirliliđi
- Hava kirliliđi
- Gürültü kirliliđi
- Görüntü kirliliđi
- Katı atık sorunu
- Ekolojik bozulmalar
 - ✓ Habitatın tahribi
 - ✓ Flora ve fauna üzerindeki etkiler
 - ✓ Ormansızlaşma
 - ✓ Erozyon
- Çevresel tehlikeler
- Tarihi ve arkeolojik alanların tahribi
- Arazi kullanım sorunları

Turizmin Sürdürülebilirlik Bağlamında Karşı Karşıya Olduğu Zorluklar

Turizm Endüstrisinin Yarattığı Çevresel Problemler ve Turizmin Karşı Karşıya Olduğu Zorluklar

1. Enerji tüketimi ve sera gazı emisyonları
2. Su tüketimi
3. Atık yönetimi
 - Katı atık yönetimi
 - Sıvı atık yönetimi
4. Biyolojik çeşitliliğin kaybı
5. Kültürel mirasın etkin yönetimi

İki yönlü yol olarak betimlenmiş turizm ve iklim değişikliği ilişkisi

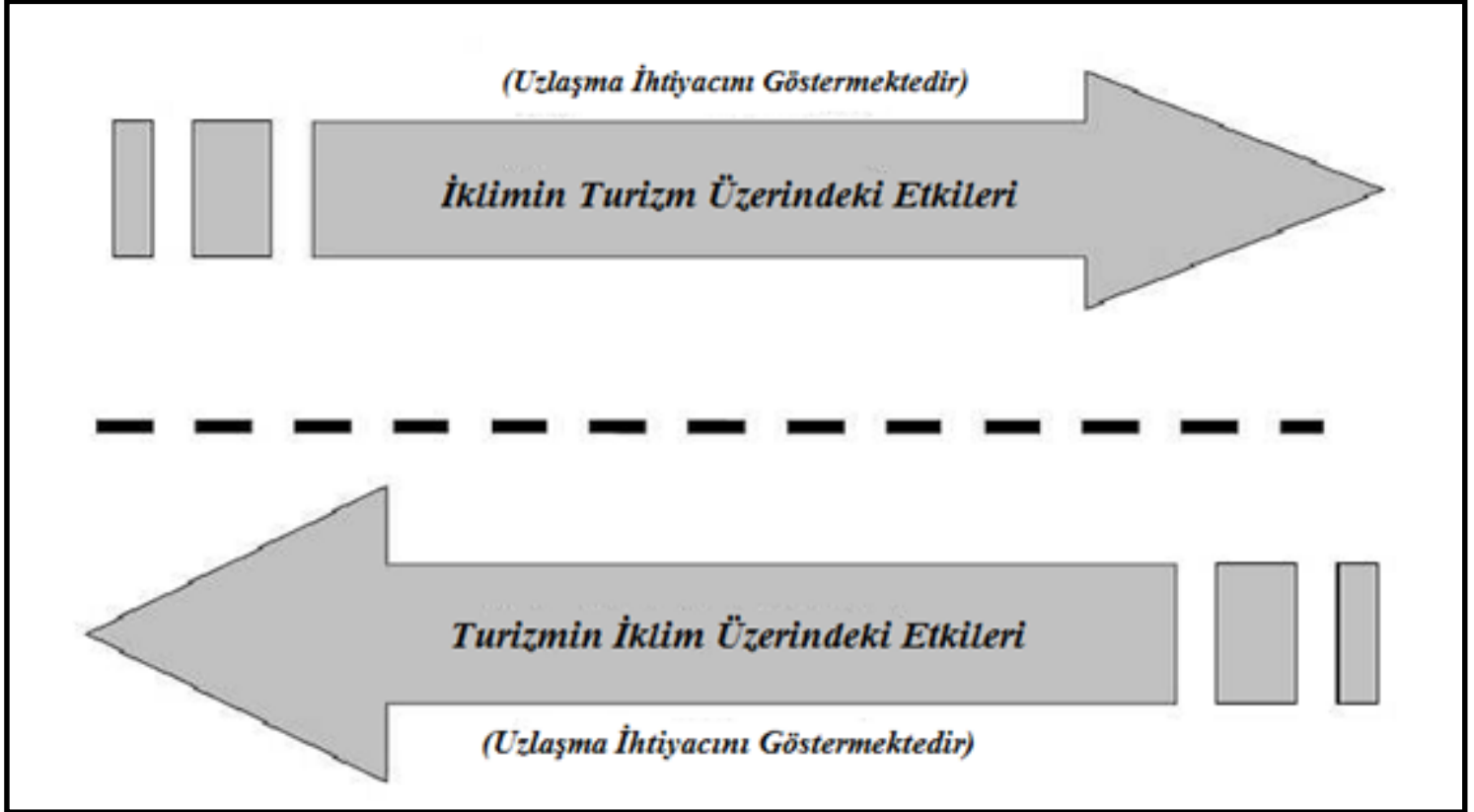

Kaynak: Patterson, 2004: 217.

Turizm Alanı Yaşam Döngüsü Modeli (TALC) (Butler,1980; Prosser 1994)

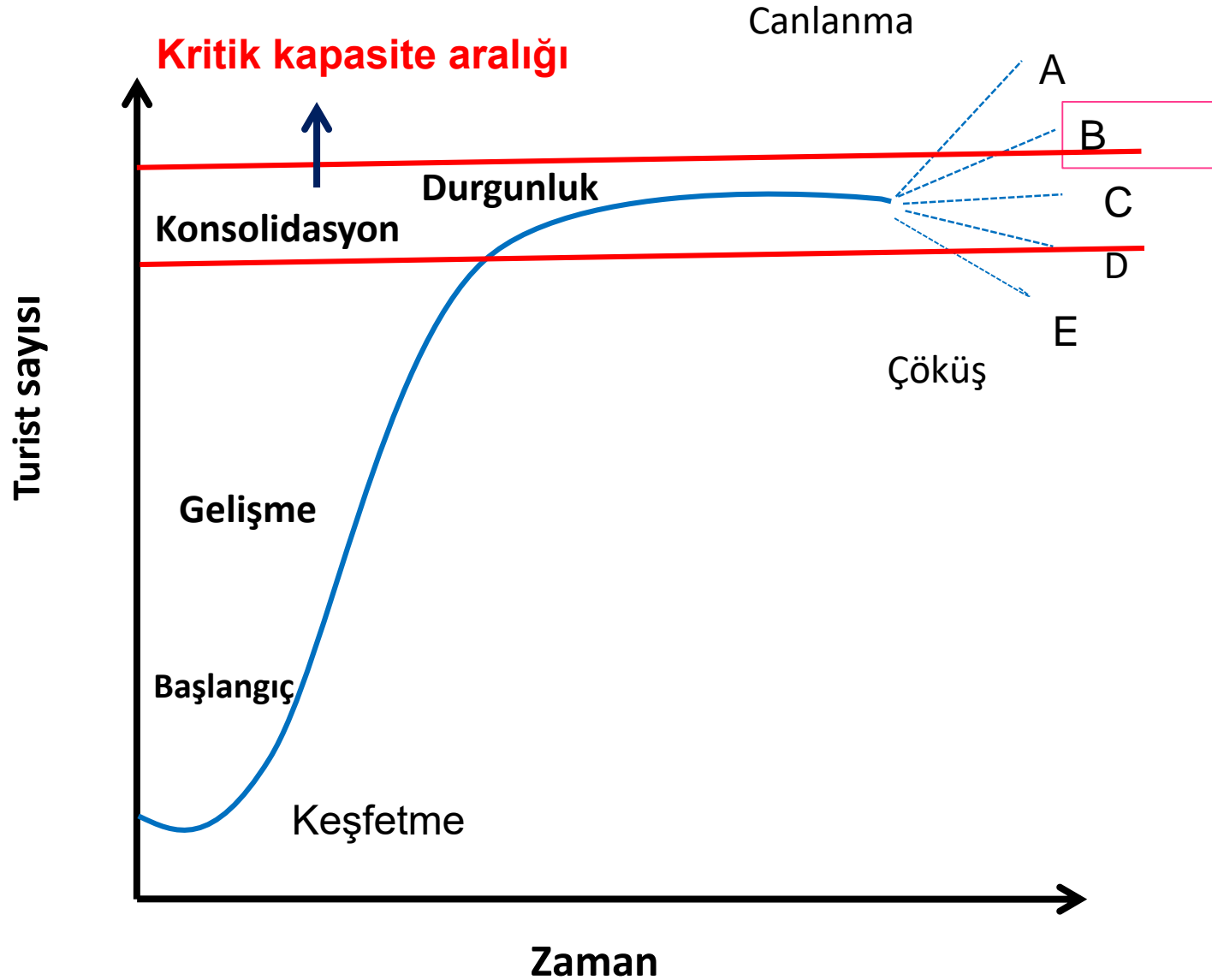

Butler'ın Turizm Alanı Yaşam Döngüsü Modeli (TALC)

1. Keşfetme

- Keşfetme aşamasında, çok az sayıda turist bölgeyi ziyaret etmesi, ziyaretçilerin bölgenin kaynak (doğal-kültürel) çekiciliğine ilgi duyması ve belirli ziyaretçi tipine sahip olması hususları öne çıkmaktadır.

2. Başlangıç

- Başlangıç aşamasında yerel halk ile turizm sektörü arasında sınırlı etkileşim başlamıştır, temel turizm hizmetleri ortaya çıkmıştır ve destinasyon sınırlı bir piyasa yapısına geçiş sağlamıştır. Henüz yeni başlayan turizm hareketi nedeniyle turist sayısının az, rekabetin düşük, bu nedenle de kârların oldukça yüksek olduğu evredir.

3. Gelişme

- Gelişim aşamasında aktivitelerin çeşitliliğinin artması, bilinirlik artışı, turizm sektörü için dışarıdan gelen işletme sahipleri ve işgücünün varlığı, zirve zamanlarında turist sayısının yerel halk nüfusunun aşması sözkonusudur. Turist sayısının arttığı, sektöre daha fazla şirketin girmesiyle rekabetin başladığı, turist sayısının (kitle turizmiyle) arttığı ve müşteri türünün çeşitlendiği evredir.

Butler'ın Turizm Alanı Yaşam Döngüsü Modeli (TALC)

4. Sağlama-Konsolidasyon (Olgunluk-Doygunluk)

- *Sağlama-Konsolidasyon* aşamasında ise turizm artık yerel ekonomide önemli bir ağırlığa sahip olmuştur. Büyüme devam etmektedir. Sektör organizasyonunun belirli olgunluk düzeyine erişmesi ve oturmuş mekansal organizasyon yapısı dikkat çekmektedir. Sektöre ve yerel halk tarafından negatif etkilerin geri plana itilmesi durumu ortaya çıkmaktadır. Turizmin mevsimselliğinin azalması, sezonun yerel çabalar ile uzaması bu aşamaya has diğer özelliklerdir. Talebin yüksek düzeyde istikrar kazandığı, rekabetin maksimuma çıktığı ve fiyatların bu yüzden en düşük düzeye indiği ve karların azaldığı evredir.

5. Durgunluk

- Modanın geçmesiyle birlikte satışların, kârların ve fiyatların düştüğü, rekabetin azaldığı ve böylece de önem kaybetmenin daha da hızlandığı evredir.

6. Canlanma/Çöküş

- *Son aşamada* tekrar canlanma ve çöküş arasında 5 farklı seçeneğe (A'dan E'ye kadar) karar aşaması bulunmaktadır. Eğer bölgeye ilişkin başarılı bir turizm planı hazırlanırsa bölge eskisinden daha iyi ve hızlı bir gelişim süreci sergileme olanağına sahiptir.

Turizm Alanı Yaşam Döngüsü Modeli (TALC) (Butler,1980; Prosser 1994)

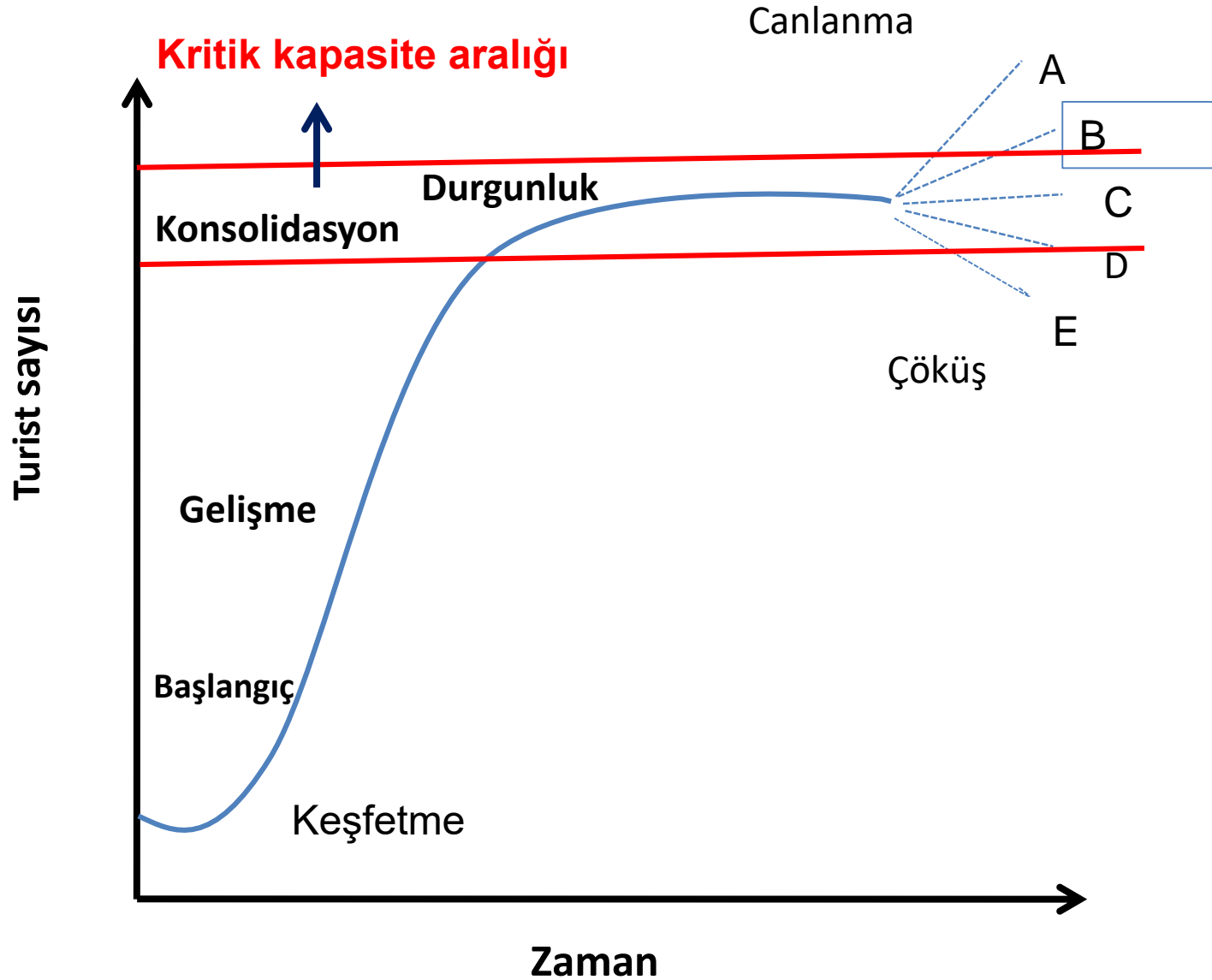

Çevre, ekonomi ve turizm arasındaki ilişki

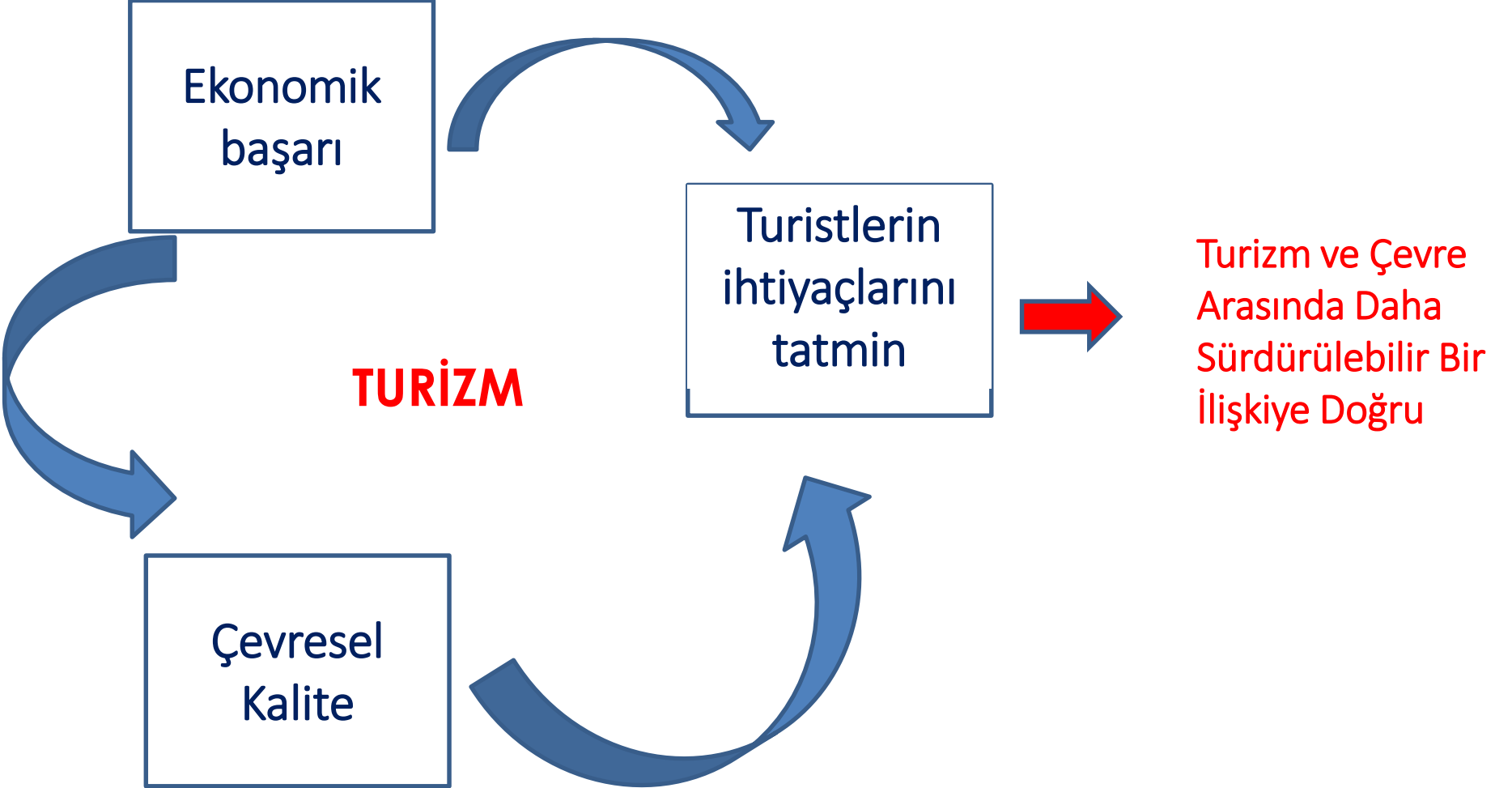

Turizm ve Çevre Arasında Daha Sürdürülebilir Bir İlişkiye Doğru

Bütüncül düşünme: Ekosistem kavramı

Olumsuz etkilerin giderilmesi

İyi uygulamaların teşvik edilmesi

Oran hissini koruması

Turistler ve turizm endüstrinde çevresel farkındalığın artırılması

Turizmin çevresel bedellerinin ödenmesi

Koruma ve kalkınma arasındaki dengenin sürdürülmesi

**EKONOMİK
VERİMLİLİK**



**Sürdürülebilir
kalkınmanın parçası
olarak turizm**

SOSYAL EŞİTLİK

**ÇEVRENİN
KORUNMASI**

Sürdürülebilir Turizmin Temel Mantığı ve Temel İlkeleri

Sürdürülebilir Kalkınmanın Boyutları

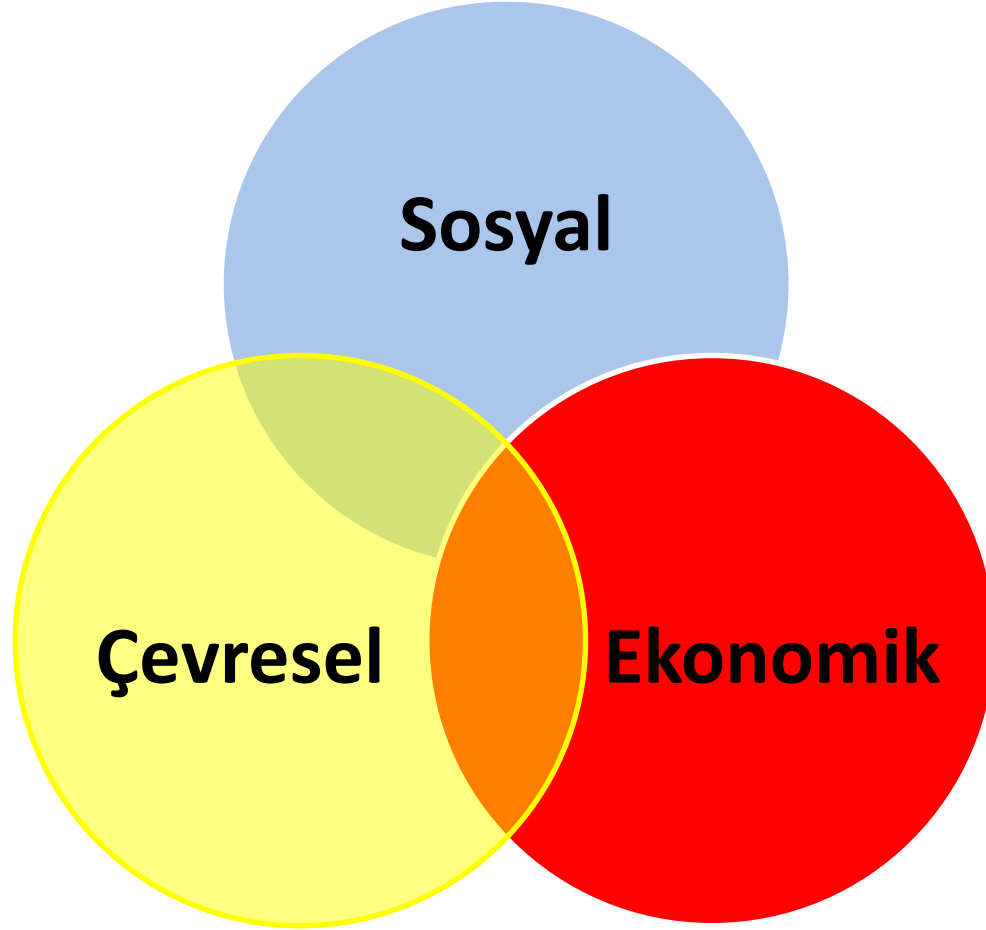

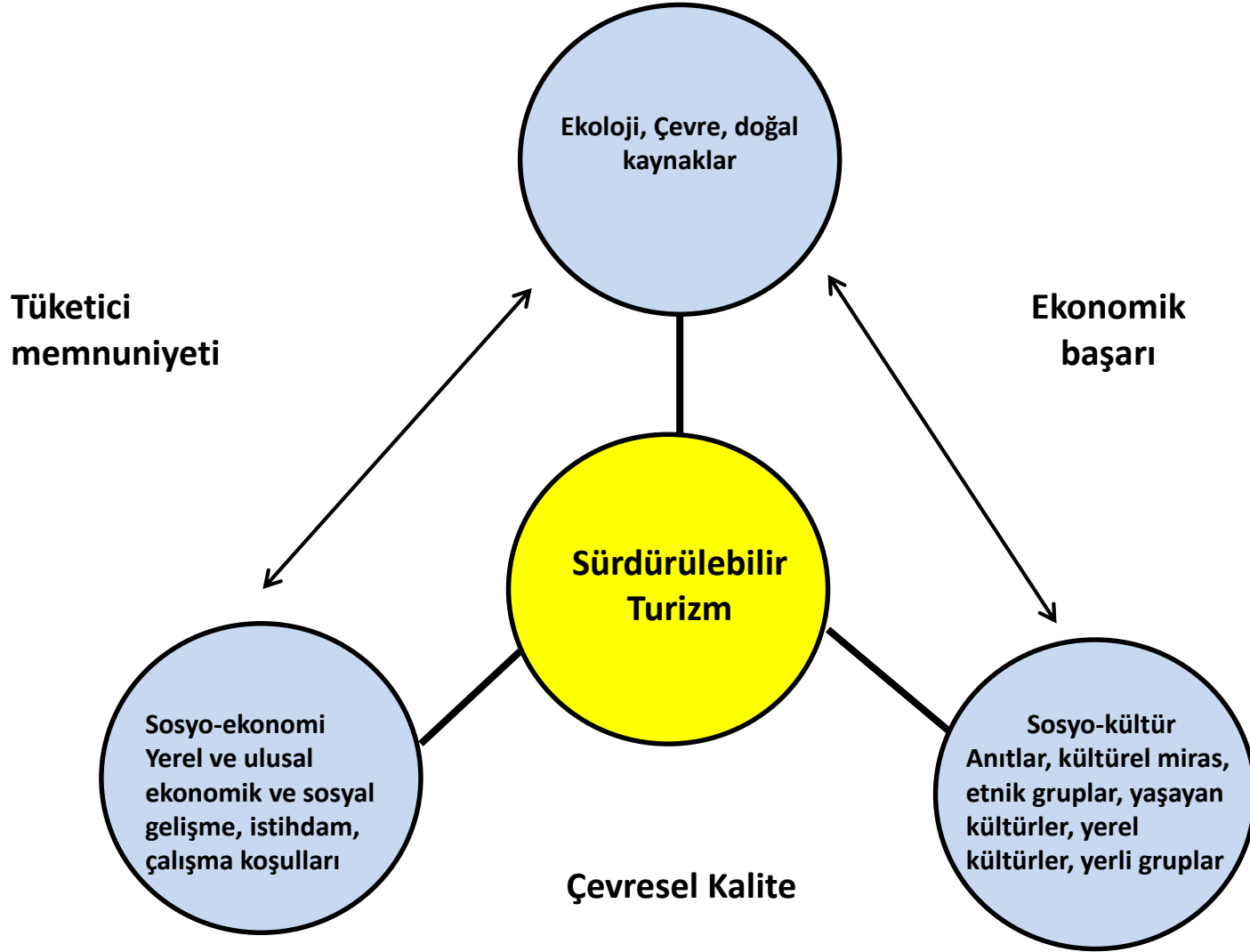

Sürdürülebilir Turizmin Boyutları

Sürdürülebilir ve Sürdürülebilir Olmayan Turizm

Genel kavramlar

Sürdürülebilir

- Yavaş gelişme
- Kontrollü gelişme
- Uygun ölçekli
- Uzun vadeli
- Kaliteye yönelik
- Yerel kontrol

Sürdürülebilir olmayan

- Hızlı gelişme
- Kontrolsüz gelişme
- Uygun olmayan ölçekli
- Kısa vadeli
- Miktarla yönelik
- Uzaktan kontrol

Gelişme stratejileri

Sürdürülebilir

- Planlı gelişme
- Kavram temelli planlama
- Tüm çevreyi gözeten
- Baskı ve yararlar dağıtılmış
- Yerel yatırımcı
- Yerel istihdam
- Bölgesel mimari

Sürdürülebilir olmayan

- Plansız gelişme
- Proje temelli planlama
- “Bal kavanozu” odaklı
- Kapasite artışı
- Yabancı yatırımcı
- İthal işgücü
- Bölgesel olmayan mimari

Turist davranışları

Sürdürülebilir

- Küçük gruplarla seyahat
- Akılcı düzenleme
- Yerel dili öğrenme
- Saygılı ve duyarlı
- Sessiz
- Tekrar ziyaret eden

Sürdürülebilir olmayan

- Kalabalık gruplarla seyahat
- Akılcı düzenleme az veya yok
- Yerel dilin öğrenilmemesi
- Yoğun ve duyarsız
- Gürültülü
- Muhtemel tekrar dönüş

Sürdürülebilir Turizm Niçin Önemlidir?

Sürdürülebilir Turizm Niçin Önemlidir?

Sürdürülebilir turizm gelişimi, kuralları ve yönetim uygulamaları ile destinasyonların tümünde, kitle turizmi ve çeşitli niş turizm segmentleri dahil olmak üzere tüm turizm formları için geçerlidir ve uygulanabilir.

Sürdürülebilirlik ilkeleri, turizm gelişmesinde, çevresel, ekonomik ve sosyo-kültürel yönleri gözetmeli ve uzun vadeli sürdürülebilirliği garanti etmek için bu üç boyut arasında uygun bir denge kurulmuş olmalıdır. Böylece, sürdürülebilir turizm;

Sürdürülebilir Turizm Niçin Önemlidir?

- Turizmin gelişmesinde anahtar rolü oluşturan çevresel kaynakların optimum kullanımını sağlar;
- Ev sahibi toplumların sosyo-kültürel değerleri olan kültürel miras ve geleneksel değerlerini korumaya ve kültürler arası anlayış ve hoşgörünün gelişmesine katkıda bulunur.
- İş, gelir-kazanç fırsatları ve sosyal hizmetler dahil olmak üzere, tüm kazanımların dağıtımında tüm paydaşlara sosyo-ekonomik fayda sağlar ve yoksulluğun azaltılmasına katkıda bulunur.
- Sürdürülebilir turizm gelişimi, geniş katılımlı ve uzlaşma sağlamak üzere tüm ilgili paydaşların bilinçli katılımının yanı sıra, güçlü bir siyasi liderlik gerektirir.

Sürdürülebilir Turizm Niçin Önemlidir?

- Sürdürülebilir turizmi başarmak devamlı bir süreçtir ve yanlış uygulamalar nerede ve ne zaman olursa olsun bunun için gerekli önleyici ve / veya düzeltici önlemleri alabilmek için etkilerin sürekli izlenmesini gerektirir.
- Sürdürülebilir turizm turistlerin sürdürülebilir turizm ilkeleri konusunda farkındalıklarını artırmak ve sürdürülebilir uygulamalarını önemsemeleri ve yaygınlaştırmaları için aynı zamanda yüksek düzeyde turist memnuniyeti sağlamayı, turistler için anlamlı bir deneyim sağlamayı gerektirir.

Sürdürülebilirliğin temel unsurları ve 12 amaç arasındaki ilişki

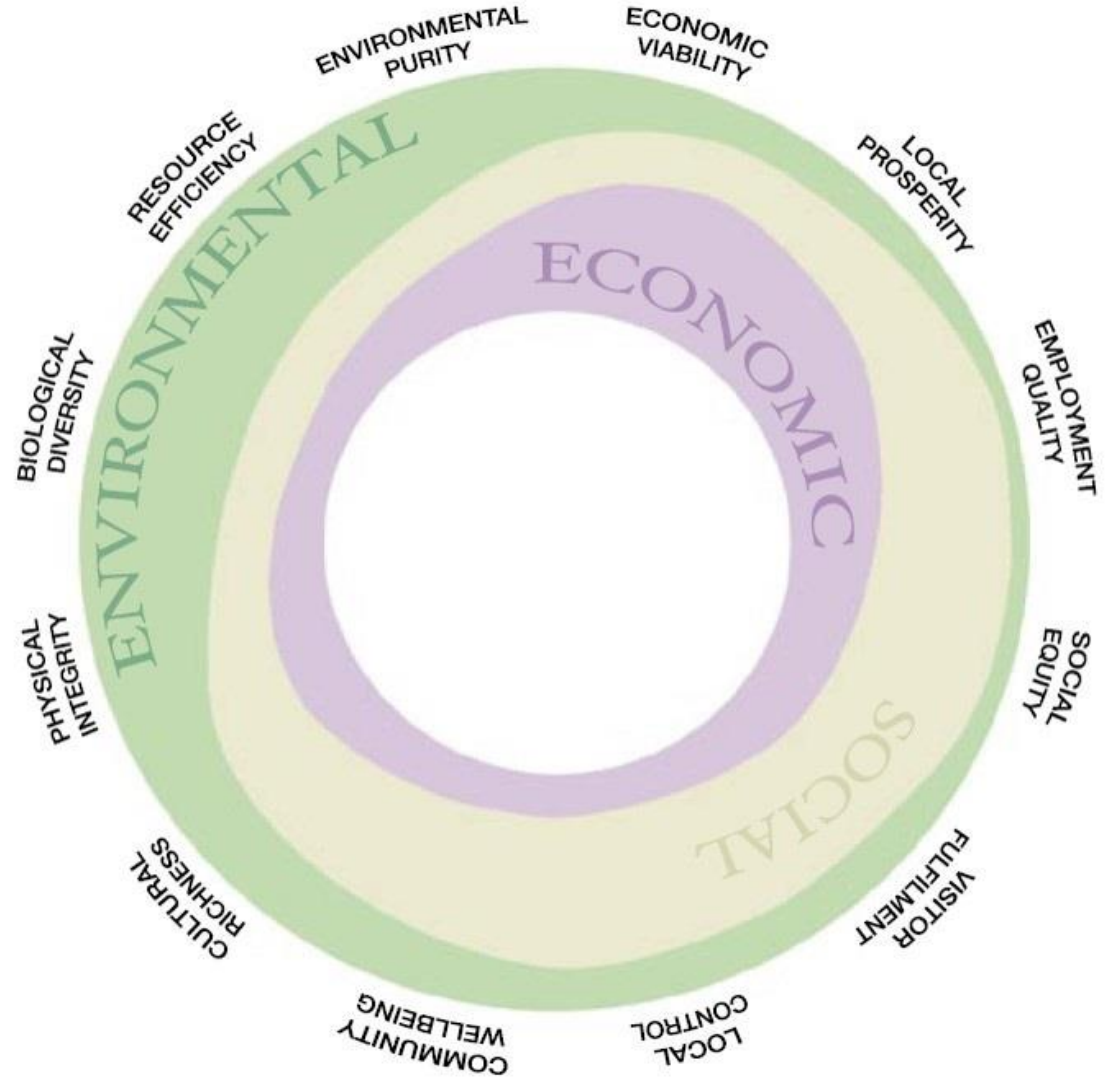

SÜRDÜRÜLEBİLİR KALKINMANIN
BOYUTLARI

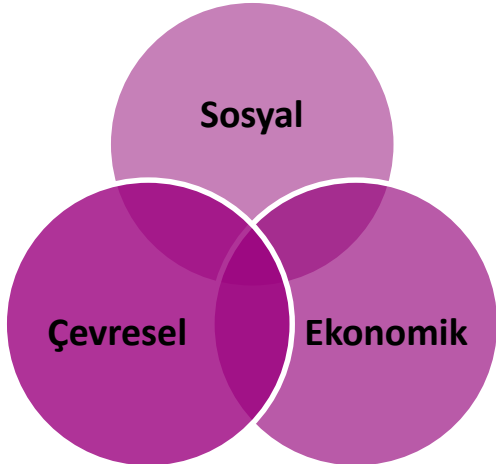

Kaynak: UNEP and UNWTO, 2005.

Sürdürülebilir Turizmin 12 Hedefi

1. Ekonomik Süreklilik	Turizm destinasyonlarının ve işletmelerinin uzun vadede fayda sağlamaya ve büyümeye devam etmesi için sürekliliklerini ve rekabetçiliklerini sağlamak
2. Yerel Refah	Ziyaretçilerin yerel harcama oranını artırmak da dahil olmak üzere turizmin ev sahibi destinasyona katkısını azamiye çıkarmak
3. İstihdam Kalitesi	İrk, cinsiyet, engellilik gibi konularda ayrımcılığa mahal vermeden, ücret ve hizmet kalitesinin artırılması da dahil olmak üzere turizm tarafından yaratılan yerel istihdamın sayısını ve kalitesini artırmak
4. Sosyal Eşitlik	Yoksullara sunulan fırsatların, gelirin ve hizmetlerin iyileştirilmesi de dahil olmak üzere turizmden elde edilen ekonomik ve sosyal yararın genele adil bir şekilde dağılımını gözetmek
5. Ziyaretçi Memnuniyeti	İrk, cinsiyet, engellilik gibi konularda ayrımcılık yapmadan bütün ziyaretçilere güvenli ve tatmin edici bir deneyim sunmak

6. Yerel Kontrol	Turizmin dięer paydařları ile görüş alışveriři ierisinde planlama, yönetim ve bölgede turizmin gelişimi konusunda yerel yönetimleri süreçlere dahil etmek ve yetkilerini artırmak
7. Toplumsal Refah	Sosyal bozulma ve istismara yol açmadan sosyal yapı ve kaynaklara, olanaklara ve yaşam destek sistemlere erişim de dahil olmak üzere yerel halkın yaşam kalitesini korumak ve iyileştirmek
8. Kültürel Zenginlik	Ev sahibi toplumlara özgü kültür, gelenek ve tarihsel mirasa saygı duymak ve güçlendirmek
9. Fiziki Bütünlük	Kentsel ve kırsal alanların kalitesini korumak, güçlendirmek ve çevrenin fiziki ve görsel bakımdan bozulmasını engellemek
10. Biyolojik Çeşitlilik	Doęal alanların, habitatın ve yaban hayatının korunmasını desteklemek ve olası zararı asgari düzeye indirmek
11. Kaynak Verimlilięi	Turizm firma ve hizmetlerinin gelişim ve işletmesinde sınırlı ve yenilenemeyen kaynakların kullanımını asgariye indirmek
12. Çevresel Saflık	Turizm işletmelerinden ve ziyaretçilerden kaynaklanan hava, su ve kara kirlilięini ve atık üretimini asgariye indirmek

Kaynak: UNEP , Making Tourism More Sustainable: A Guide for Policy Makers

Kaynakça

- Ahipaşaoğlu, S., Çeltek, E. 2006. *Sürdürülebilir Kırsal Turizm*, Gazi Kitabevi, Ankara.
- Aronsson, L. 2000. *The Development of Sustainable Tourism*, CONTINUUM, London and New York.
- Demir,C., ve Çevirgen, A. 2006. *Turizm ve Çevre Yönetimi: Sürdürülebilir Gelişme Yaklaşımı*, Nobel Yayın Dağıtım, Ankara.
- Ecological Tourism in Europe and UNESCO-BRESCE. 2009. *Sustainable Tourism: Training the Trainers Programme*, Bonn.
- Edgell, [David L.](#) 2016. *Managing Sustainable Tourism*, Routledge, Oxon, UK.
- Erdoğan, N. 2003. *Çevre ve (eko)turizm*, Ankara.
- Hall,C.M., Lew, A. 1998. *Sustainable Tourism: A Geographical Perspective*, Longman, New York.
- HALL. C.M. and PAGE. S.J. 2014. *The Geography of Tourism and Recreation*, (Fourth Eds.), Routledge, London and New York.
- Kayıkçı, M. 2012. *Çevre ve Kalkınma Söylemi*, Ankara.
- Kozak, M. (Ed.).2014. *Sürdürülebilir Turizm: Kavramlar-Uygulamalar*, Detay yayıncılık, Ankara.
- Kozak,N., Kozak, M., Akoğlan Kozak, M. 2019. *Genel Turizm: İlkeler, Kavramlar*, Detay Yayıncılık, Ankara.
- Özgüç, N. 2007. *Turizm Coğrafyası: Özellikler Bölgeler*, Çantay Kitabevi, İstanbul.
- Pender, L. and Sharpley, R. (Eds.).2005. *The Management of Tourism*. SAGE Publication, London.

Kaynakça

- Pender, L. and Sharpley, R. (Eds.).2005. *The Management of Tourism*. SAGE Publication, London.
- Purvis, M., Grainger, A. (Eds.) 2004. *Exploring Sustainable Development: Geographical Perspectives*, Earthscan, London.
- Rogers,P.P., Jalal, K.F., Boyd, J.A. 2008. *An Introduction to Sustainable Development*, Earthscan, London.
- Sharpley, R. 2009. *Tourism Development and Environment: Beyond Sustainability*, Earthscan, London.
- Swarbrooke, J. 1999., CABI Publisihing, London. *Sustainable Tourism Management*
- UNEP&WTO. 2005. *Making Tourism More Sustainable: A Guide for Policy Makers*.
- UNEP. 2011, *Towards a Green Economy: Pathways to Sustainable Development and Poverty Eradication*.
- UNWTO. 2019. International Tourism Highlights 2019 Edition. <https://www.e-unwto.org/doi/epdf/10.18111/9789284421152>
- Weaver, D. 2013. *Sustainable Tourism*, Routledge, New York.
- Williams, S., Lew, A.A. 2015. *Tourism Geography*, Routledge, London and New York.