

6

PM 101 ÇİZİM TEKNİĞİ ve PERSPEKTİF DERSİ

KESİT ALMA

Prof. Dr. Dicle OĞUZ

Arş. Gör. Dr. Volkan MÜFTÜOĞLU / Arş. Gör. Ecem BAKI



KESİT ALMANIN
TANIMI



KESİT
TİPLERİ



KESİT ALMANIN
AŞAMALARI



ARAZİ KESİTİ &
MİMARİ KESİT



ÖRNEKLER

KESİT ALMA

Bir cismin kesildiği varsayılarak, görünmeyen iç kısımlarının görünür olarak ifade edildiği görünümlere “**Kesit Görünüş**” denir. Cismin görünmeyen bu detaylarının görünür hale getirilerek anlaşılır olması ve ölçülendirilebilmesi için kesit alma işlemi yapılır (Çevik 2010).

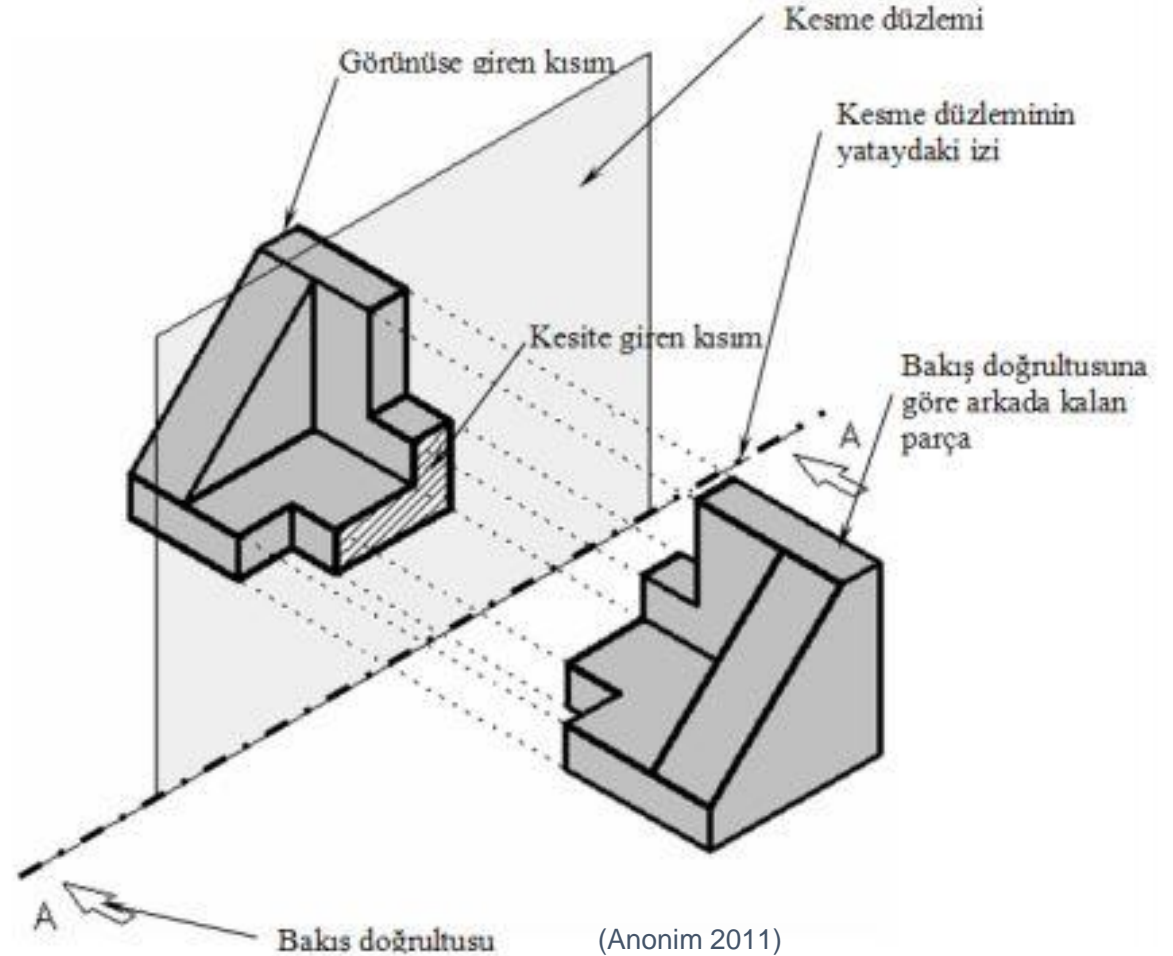

KESİT DÜZLEMİ

Gösterilen cisim hayali olarak kesip ayırdığı varsayılan düzlemdir. Saydam olarak kabul edildiğinden çizilmez. Kesit düzlemi görünüşlerde kesit çizgisiyle gösterilerek adlandırılır. (A-A, B-B vb. gibi) Kesit çizgisinin kalın çizgilerine dik oklar konularak bakış yönü yani kesit görünüşün çizildiği taraf gösterilir (Çevik 2010).

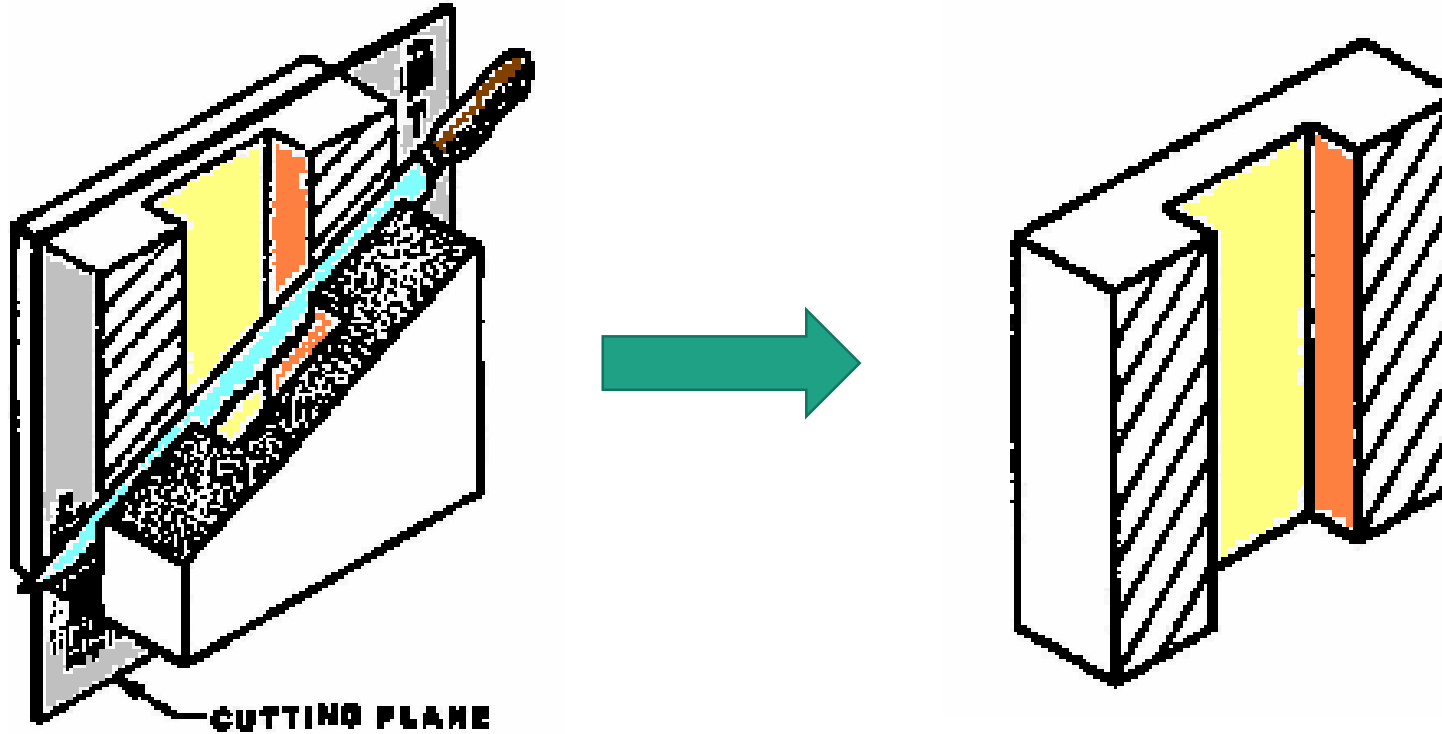

KESİT TİPLERİ

TAM KESİT
YARIM KESİT
KADEMELİ KESİT
KISMİ KESİT
DÖNDÜRÜLMÜŞ KESİT
YERİNDE DÖNDÜRÜLMÜŞ PROFİL KESİT
TAŞINMIŞ PROFİL KESİT
ARAZİ KESİTİ
MİMARİ KESİT

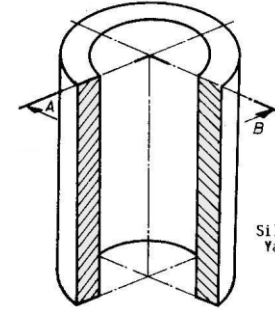
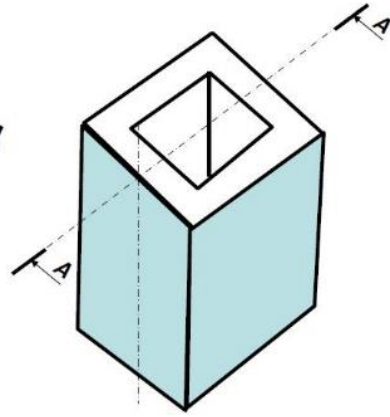
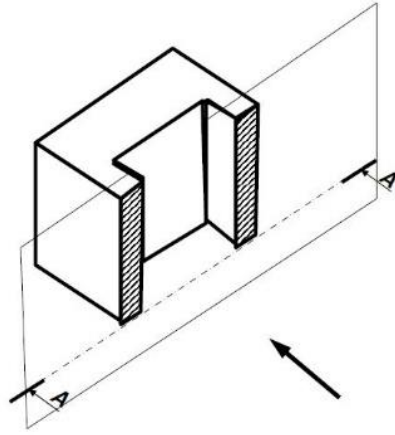

Silindirin A-B
Yarım kesiti

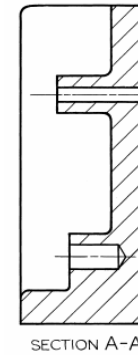
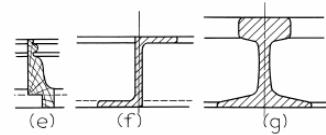
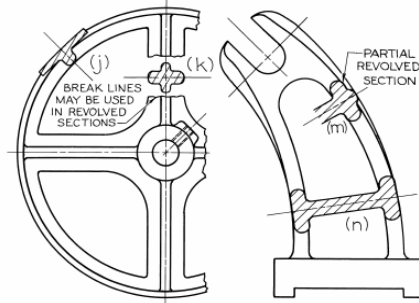
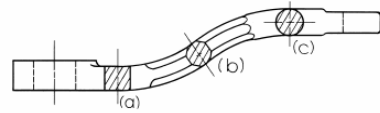
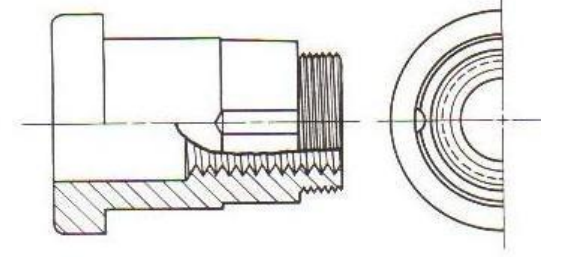
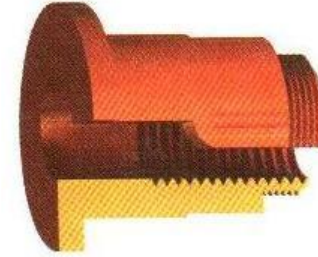
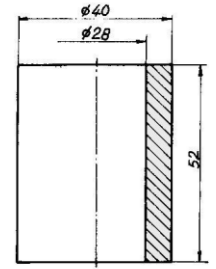

SECTION A-A

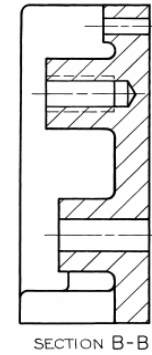

SECTION B-B

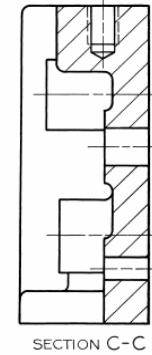

SECTION C-C

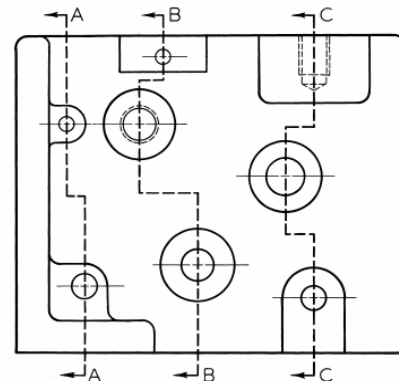

KESİT ALMA KURALLARI

- Kesit yüzeyinin arkasında kalan görünür ayrıtlar normal olarak çizilir.
- Kesit düzleminin arkasında kalan kısımlara ait kesik çizgiler, parçanın okunmasında kesin gerekli ise çizilir; aksi halde çizmeye gerek yoktur.
- Taramanın kenarları kalın sürekli çizgi ile çevrilidir, asla kesik çizgi olamaz.
- Kesiti alınan tek parçada taramalar her zaman aynı yönde olur.
- Taramanın içinde hiçbir şekilde sürekli kalın çizgi olamaz (Çevik 2010).



Tarama çizgileri;

- Sürekli ince çizgi şeklinde ve eşit aralıklarla çizilir (2-3 mm).
- Yatayla 45° açı yapar.
- Birbirlerine çok yakın olmazlar.
- Belirgin şekilde ince olurlar.
- Kalın kenar çizgilerinin dışına taşmazlar (Çevik 2010).

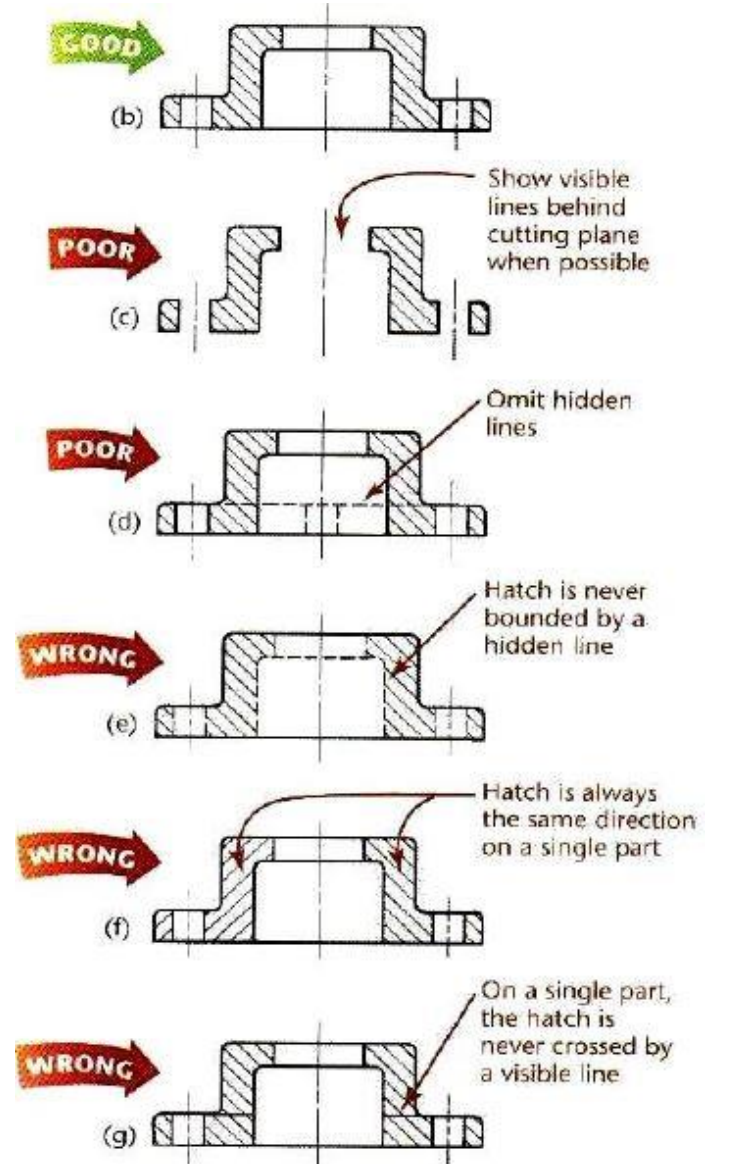
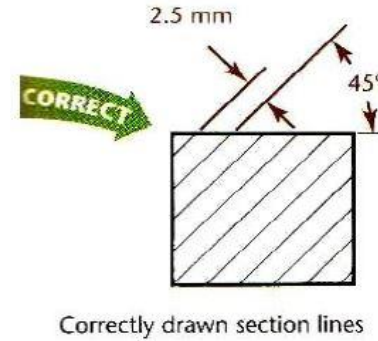

KESİT ALMA AŞAMALARI

1. Ölçeğe göre, referans yükseklik çizgileri çizilir.
2. Kesit çizgisi ve yönüne göre kağıt yerleştirilir.
3. Kesit çizgisinin plandaki çizgi/çizgilere dokunduğu yerlerin kotları belirlenir.
4. Belirlenen çizgi ve kotlardan, referans yükseklik çizgilerine dikler inilir.
5. Plandan inilen dik çizgilerin uygun yüksekliklerde yerleri belirlenir.
6. Belirlenen noktalar (plandaki kotlara uygun bir şekilde) birleştirilir.
7. Kesit çizgisine dokunmayan arkada kalan ögelere de aynı işlem, daha açık renk bir kalemle tekrarlanır.
8. Sunum tekniğine göre ek çizgiler ve detaylar eklenir.

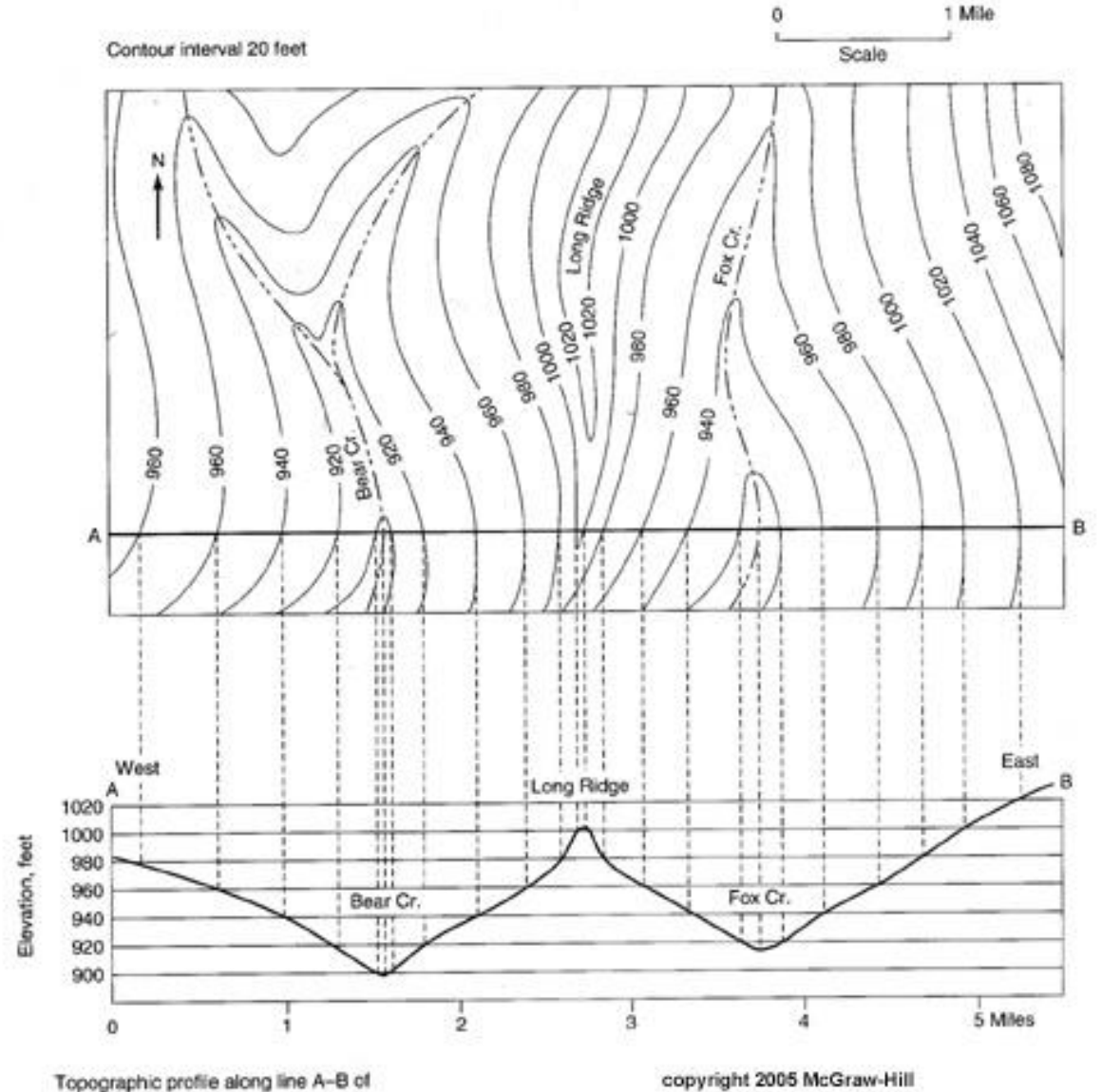

ARAZİ KESİTİ

Arazi kesiti çıkarılırken; kot değerlerine ve kesit çizim kurallarına (kesit kalın, görünüş ince kalemle çizilmeli) dikkat edilmelidir. Kot değerlerine göre kesit birleştirilirken, parabolik birleşime özen gösterilmelidir.

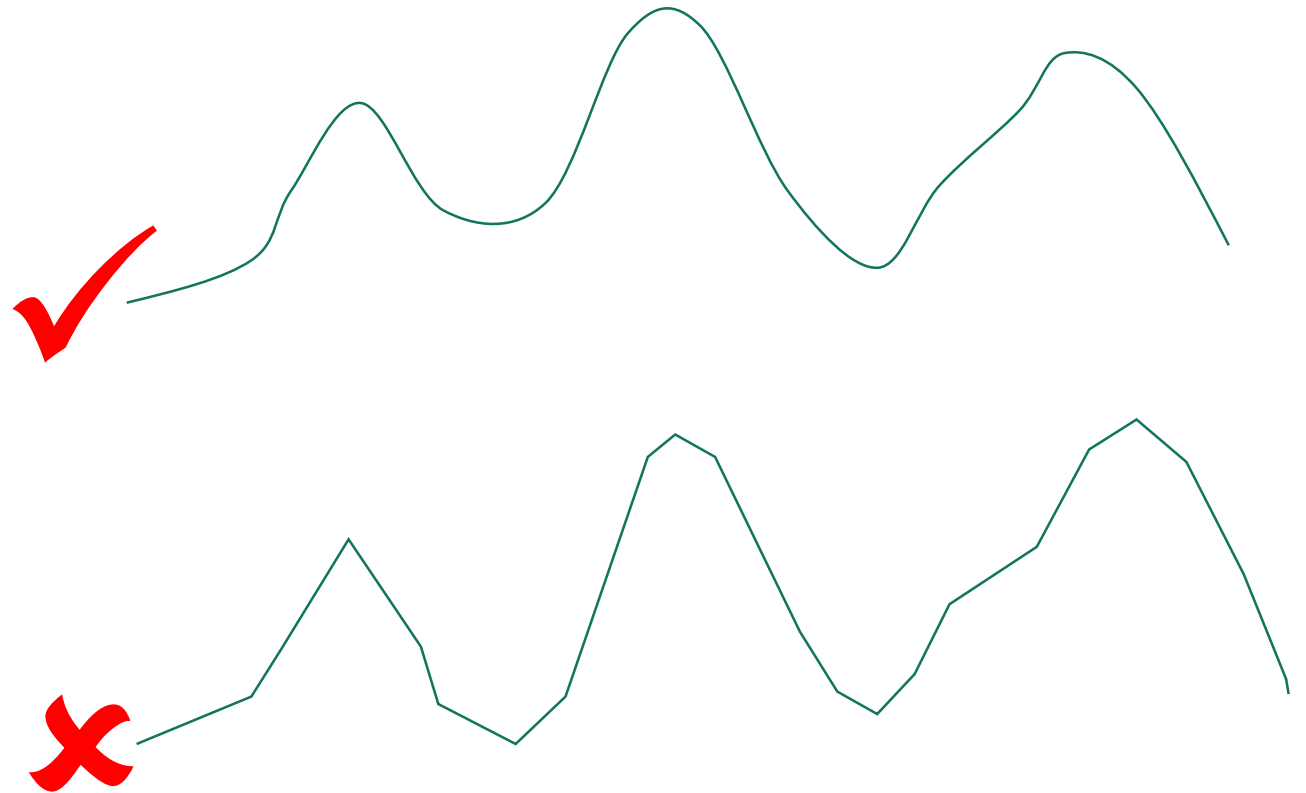
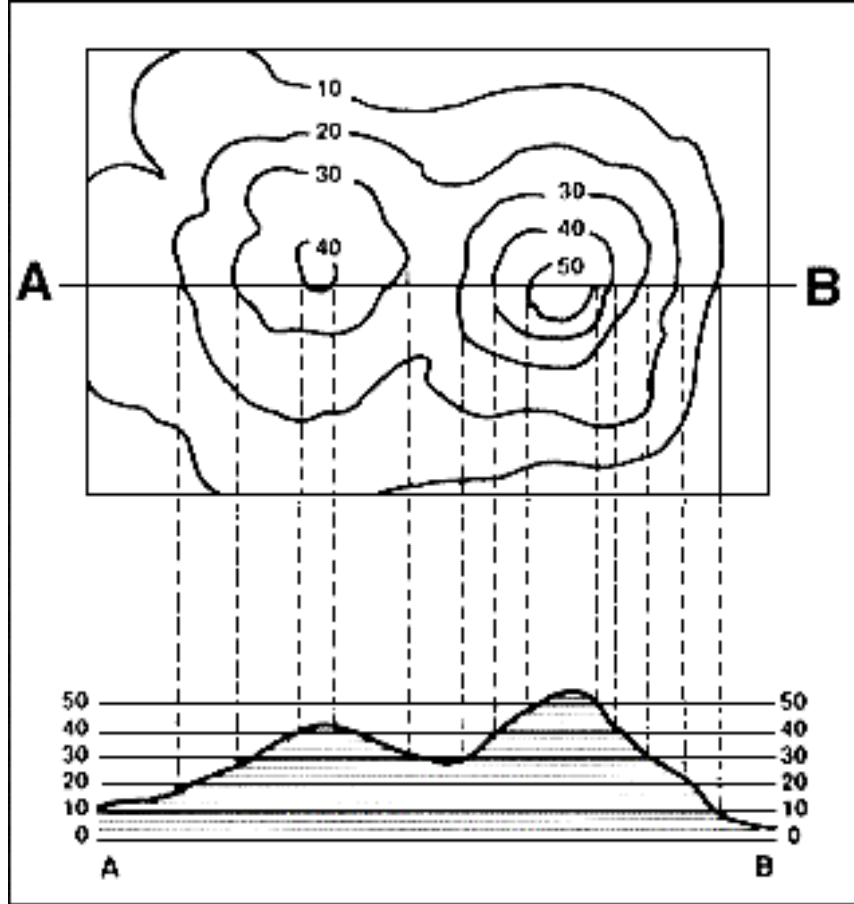

MİMARİ KESİT

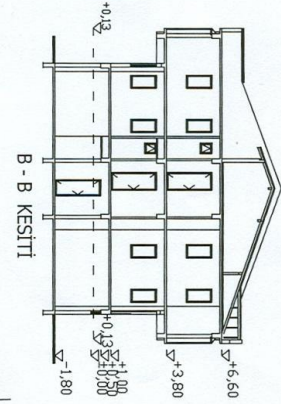
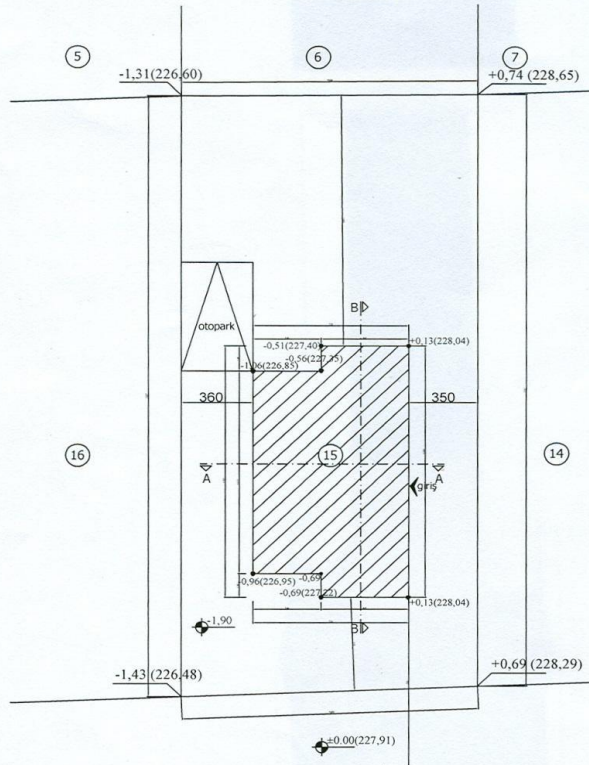
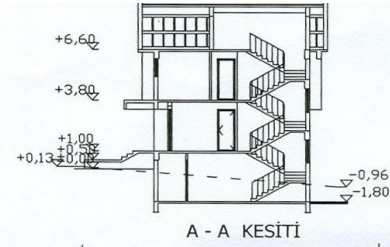
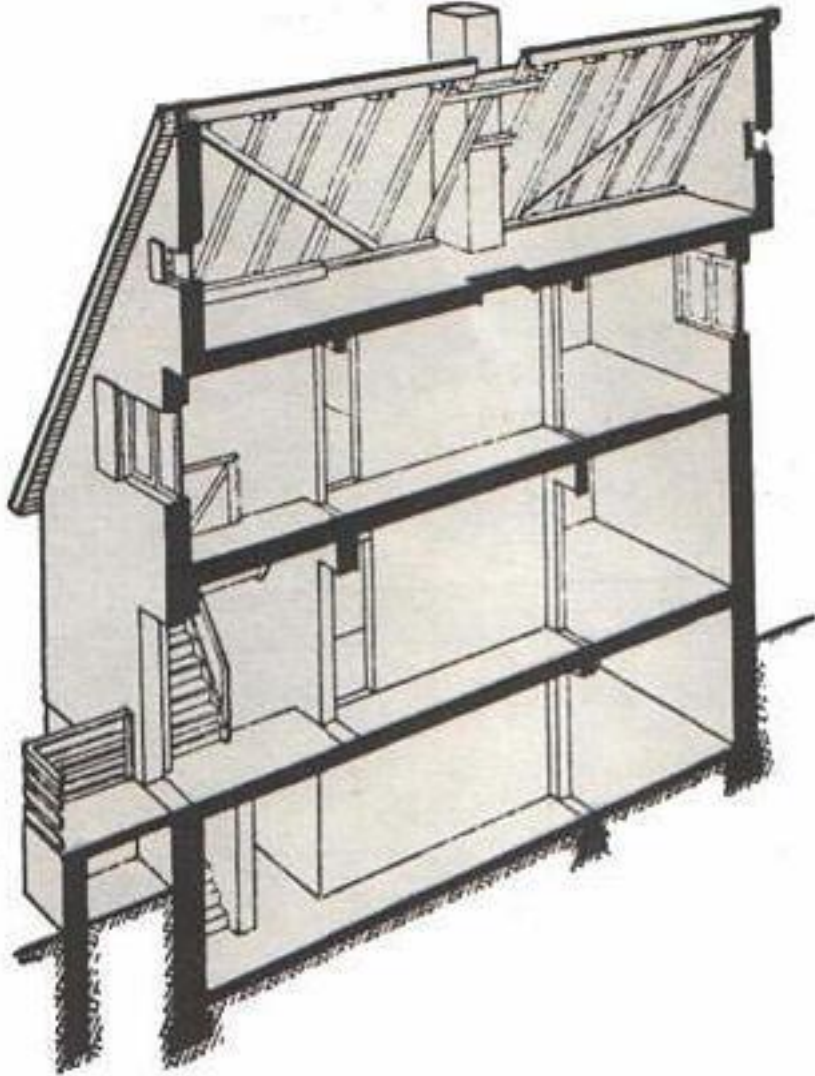

VAZİYET PLANI Ö:1/200

MİMARİ KESİT

Sections

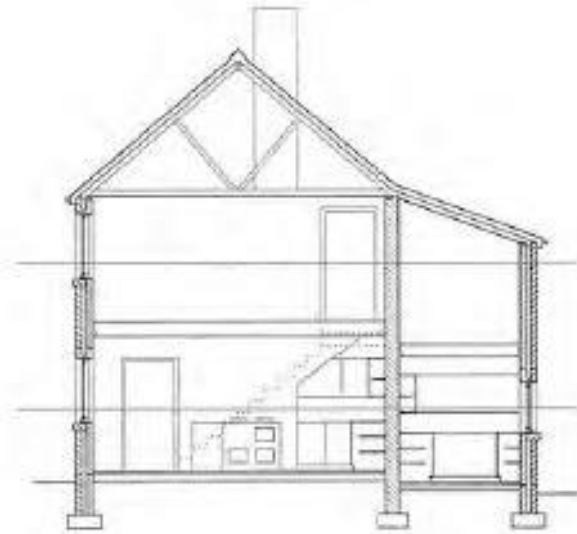
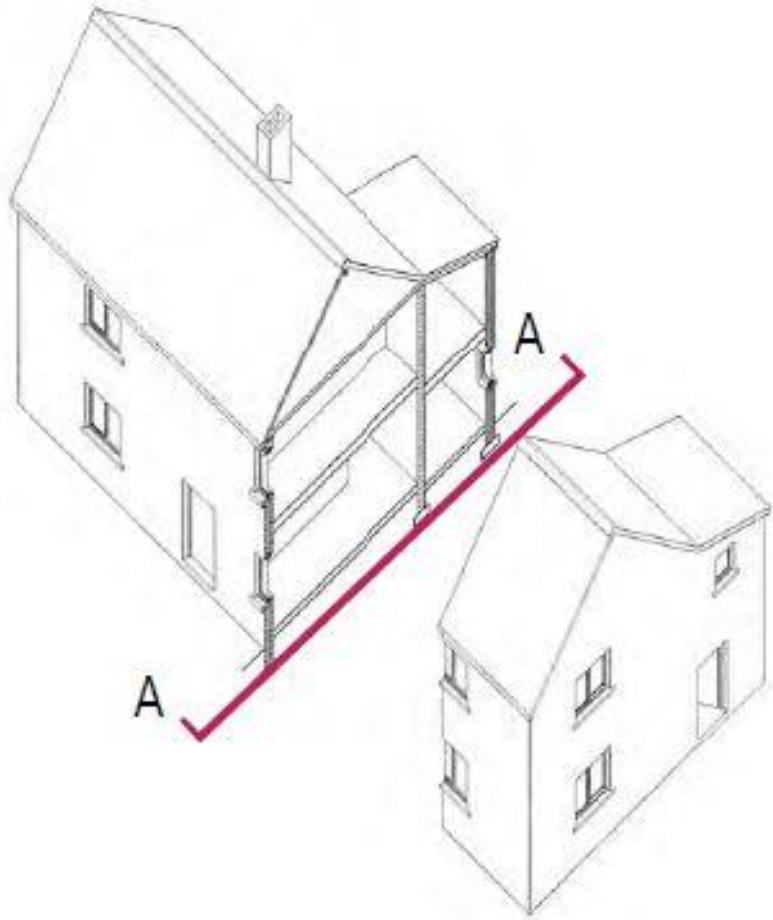

Section A A

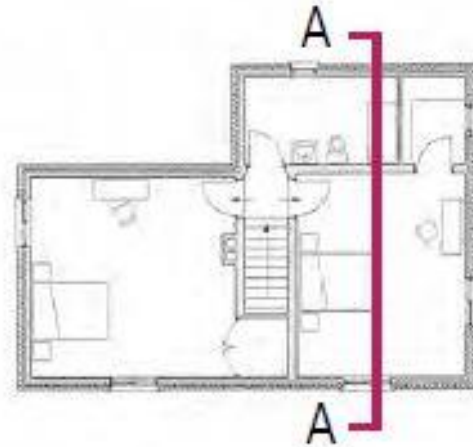

ÖRNEKLER

PLAN NOTES

PLANTING SCHEDULE

SYMB.	PLANT NAME	No.
<u>TREES - ALL TREES - ZONE 1, 2 & 3</u>		
(Symbol)	FRUIT PLUM FOR WIND AND LAZARUS	
<u>SHRUBS - FRONT COURTYARD - ZONE 1</u>		
(Symbol)	Argenteo-cornuta	7
(Symbol)	Banksia marginata	1
(Symbol)	Dalmanella viviana	1
(Symbol)	Platanus occidentalis	1
(Symbol)	Leucosiphia brownii	4
(Symbol)	Melaleuca amygdalifolia "David"	4
(Symbol)	Wickströmia frutescens	7
<u>LANDSCAPING - FRONT COURTYARD - ZONE 1</u>		
(Symbol)	SHAGBARK CEDAR - 10 GAL. 12"	40
(Symbol)	FRUIT PLUM FOR WIND AND LAZARUS	1
(Symbol)	GRASS	10
(Symbol)	GRASS	10
(Symbol)	GRASS	10
<u>LANDSCAPING - REAR DRIVE COURTYARD - ZONE 1 & 2</u>		
(Symbol)	Caroleana "Red Eye"	10
(Symbol)	Caroleana "Aurora"	10
(Symbol)	Caroleana "Blue Eye"	10
<u>LANDSCAPING - REAR DRIVE COURTYARD - ZONE 2 & 3</u>		
(Symbol)	Banksia marginata	10
(Symbol)	Banksia marginata	10
(Symbol)	Banksia marginata	10
(Symbol)	Banksia marginata	10
(Symbol)	Banksia marginata	10
(Symbol)	Banksia marginata	10
TOTAL: 196		

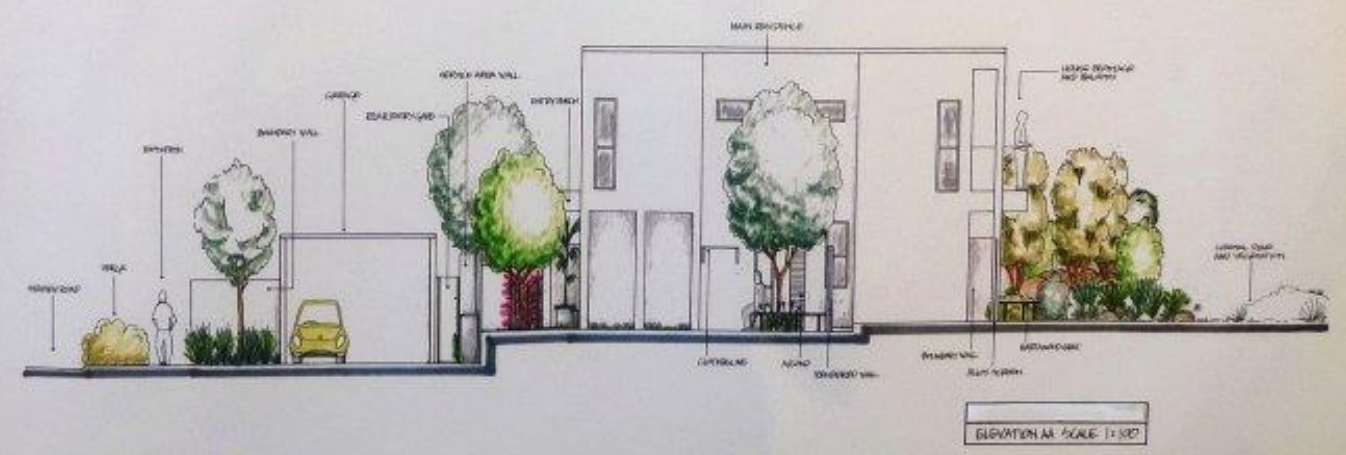
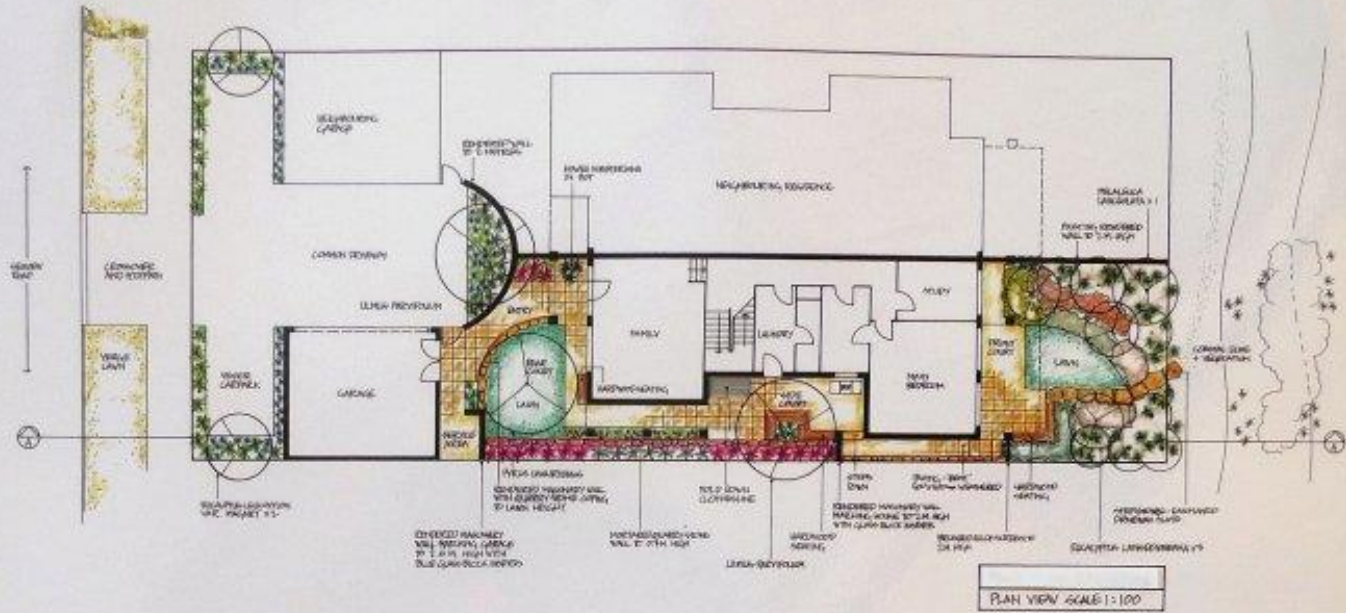

http://twinc.com/13L6m4r_8746zo3/

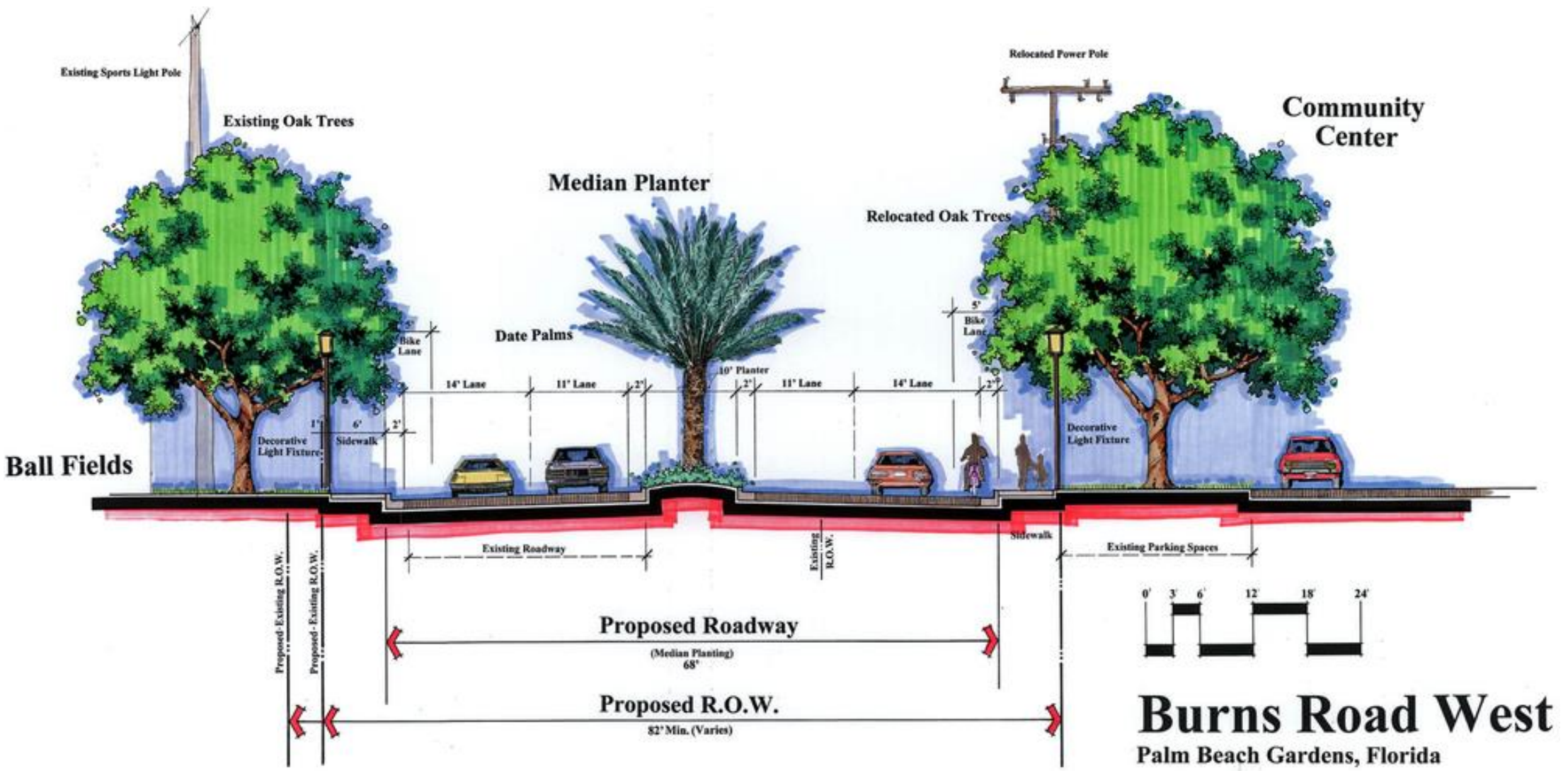

Burns Road West

Palm Beach Gardens, Florida

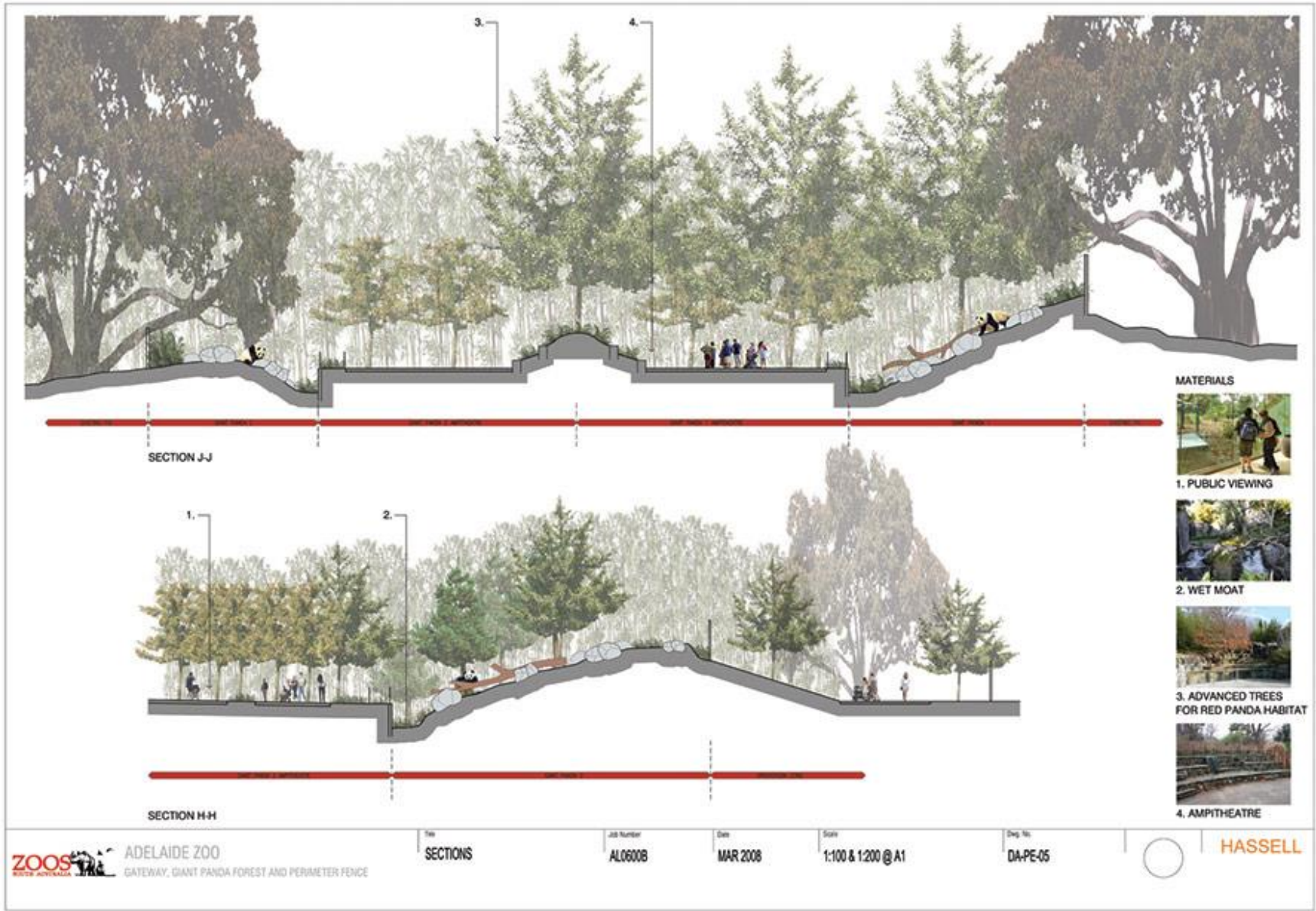

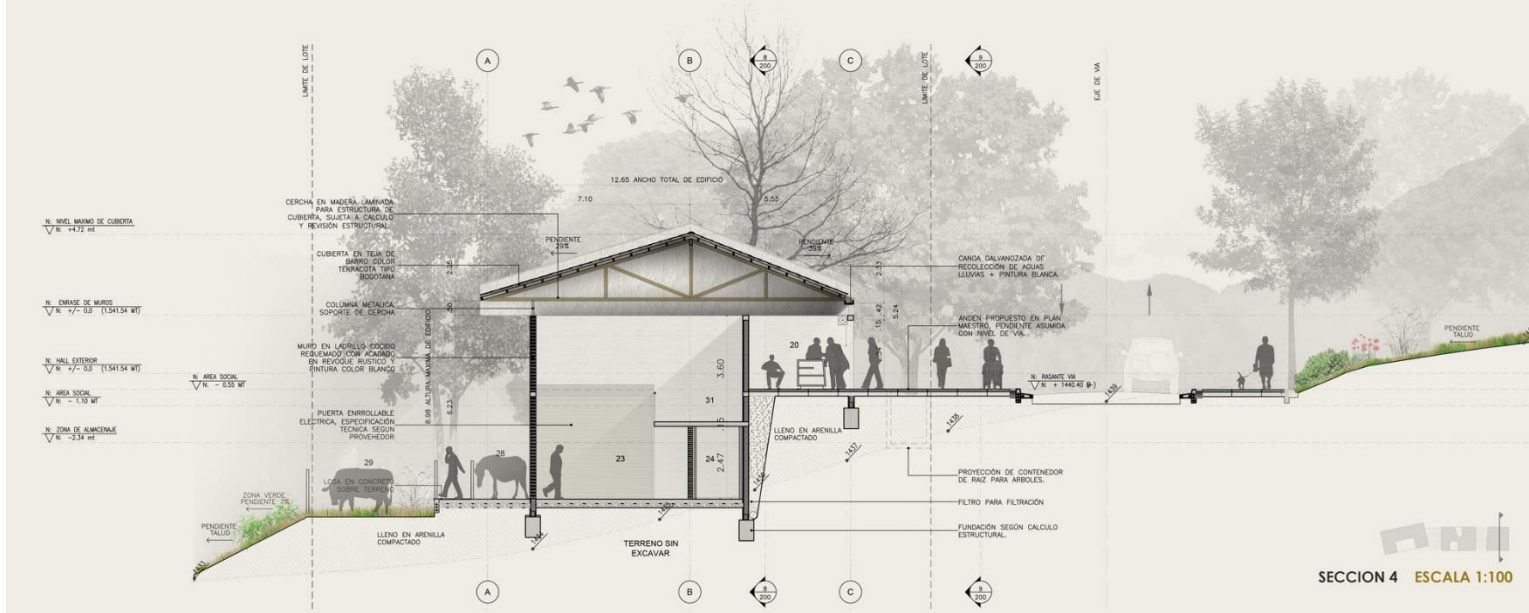

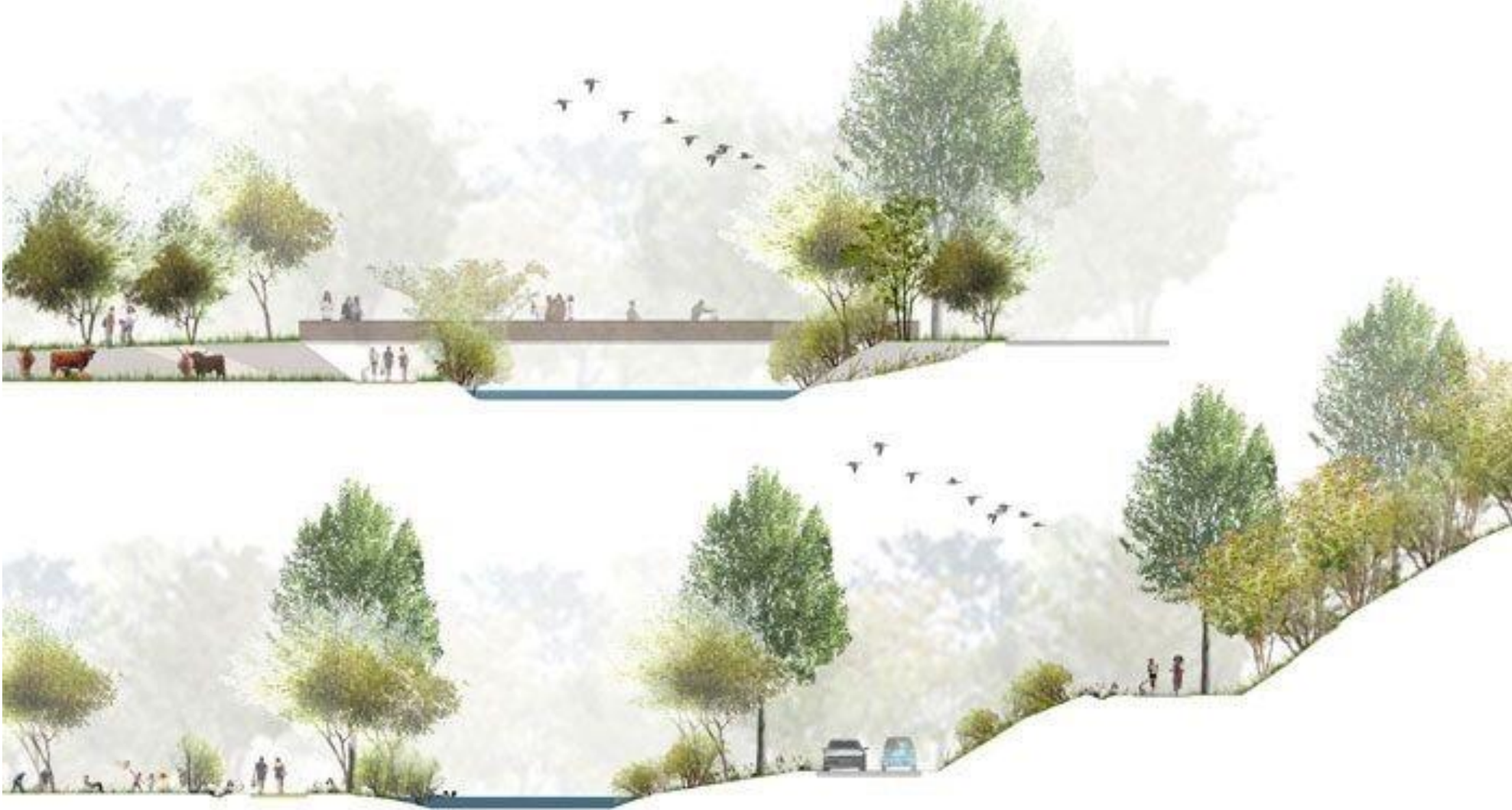

2 - Sections

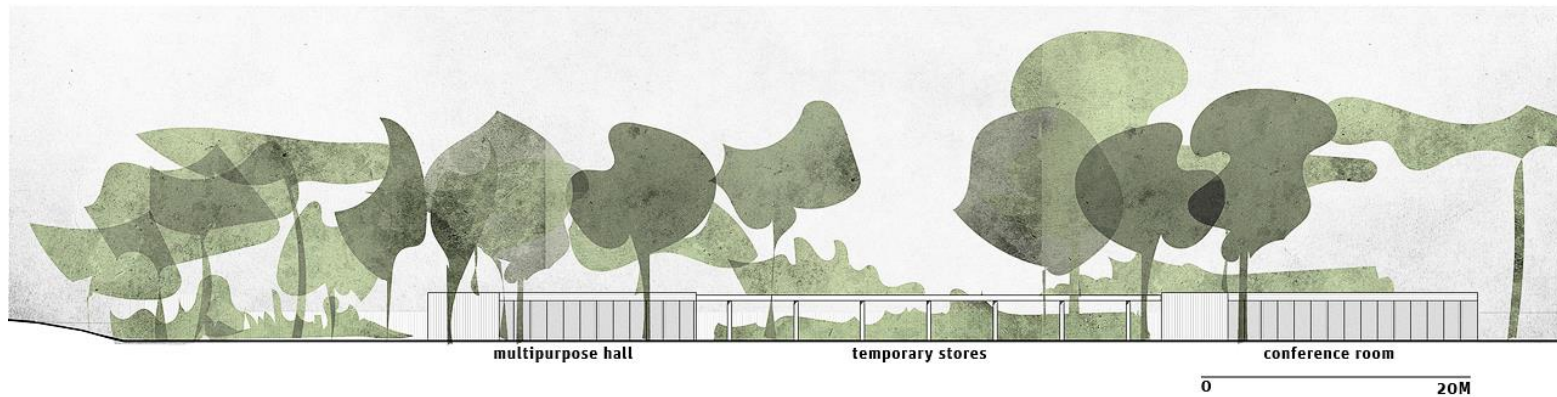
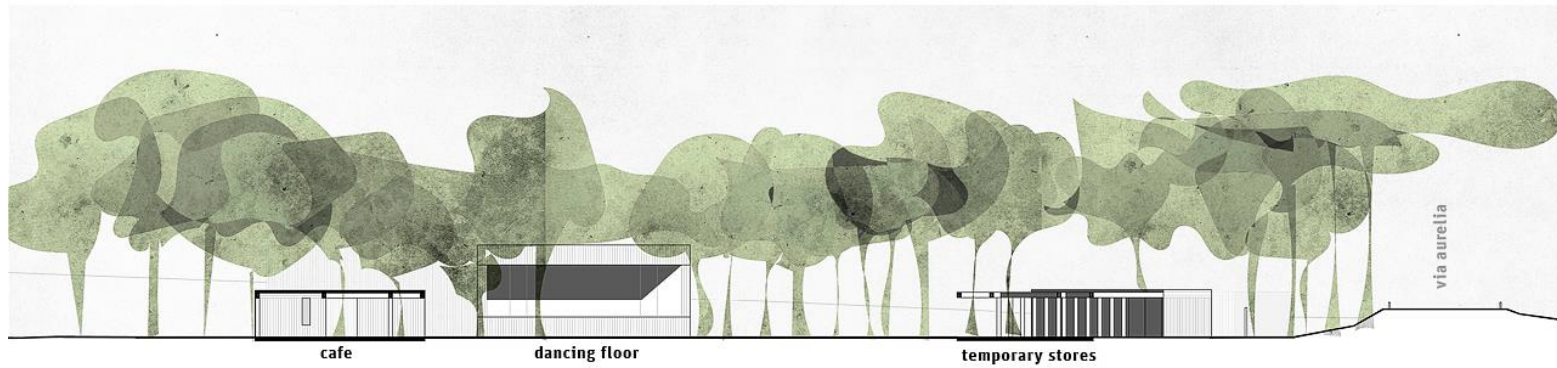
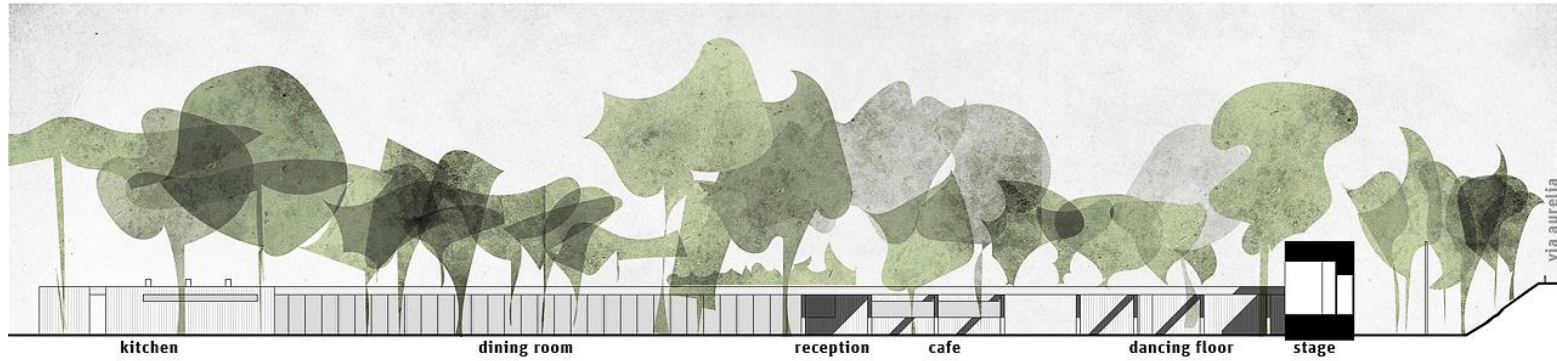

Anonim 2011. İnşaat Teknolojisi. Perspektiften Kesit Çıkarma. 580TC0010, MEGEP (Mesleki Eğitim ve Öğretim Sisteminin Güçlendirilmesi Projesi), T.C. Milli Eğitim Bakanlığı, Ankara.

Anonim 2012. Sanat ve Tasarım. Ölçekli Kesit-Detay Çizimleri. MEGEP (Mesleki Eğitim ve Öğretim Sisteminin Güçlendirilmesi Projesi), T.C. Milli Eğitim Bakanlığı, Ankara.

Çevik, M. 2010. Teknik Resim Dersi Ders Notları. Dokuz Eylül Üniversitesi Mühendislik Fakültesi İnşaat Mühendisliği Bölümü, İzmir.

Web Sitesi: http://www.sundaymorning.it/Parco_Sughere.html, Erişim Tarihi: 18.12.2017

Web Sitesi: <https://landskapsarkitekt.tumblr.com/image/145999044973>, Erişim Tarihi: 15.11.2017

Web Sitesi: <https://www.plataformaarquitectura.cl/cl/624211/primer-lugar-en-concurso-casa-del-campesino-de-nuevo-gramalote-colombia/53c8548cc07a80c64a00016f>, Erişim Tarihi: 18.12.2017

Web Sitesi: <http://2gho.com/burns-road/>, Erişim Tarihi: 09.10.2017

Web Sitesi: <http://queertango.us/10c6-architecture-drawing-guide/66070-contemporary-architecture-drawing-guide-courtesy-of-laurence-king.html>, Erişim Tarihi: 17.09.2017

Web Sitesi: http://twinc.com/13L6m4r_8746zo3/, Erişim Tarihi: 21.02.2017

Web Sitesi: http://www.urbandesignlondon.com/wordpress/wp-content/uploads/drawing_workshop_Ir_w1.pdf, Erişim Tarihi: 25.03.2017

Web Sitesi: <http://biopjaca.rs/product/jabuka-ajdared-1kg-organski-proizvod/>, Erişim Tarihi: 06.04.2017

Web Sitesi: <https://www.honolulu.hawaii.edu/instruct/natsci/geology/brill2/xsec.html>, Erişim Tarihi: 03.10.2017

Web Sitesi: <https://www.hicksvillepublicschools.org/Page/12198>, Erişim Tarihi: 07.08.2017