

FK5/10

000000000000842

DD5/10

PHRYGISCHE KUNST

VON

EKREM AKURGAL

Professor der Archäologie an der Universität Ankara

FK5/10

000000000000842

DD5/10

PHRYGISCHE PLASTIK

FRIEDHELM PRAYON

Die früheisenzeitliche Bildkunst

Zentral-Anatoliens und ihre Beziehungen zu Griechenland
und zum Alten Orient

ERNST WASMUTH VERLAG TÜBINGEN

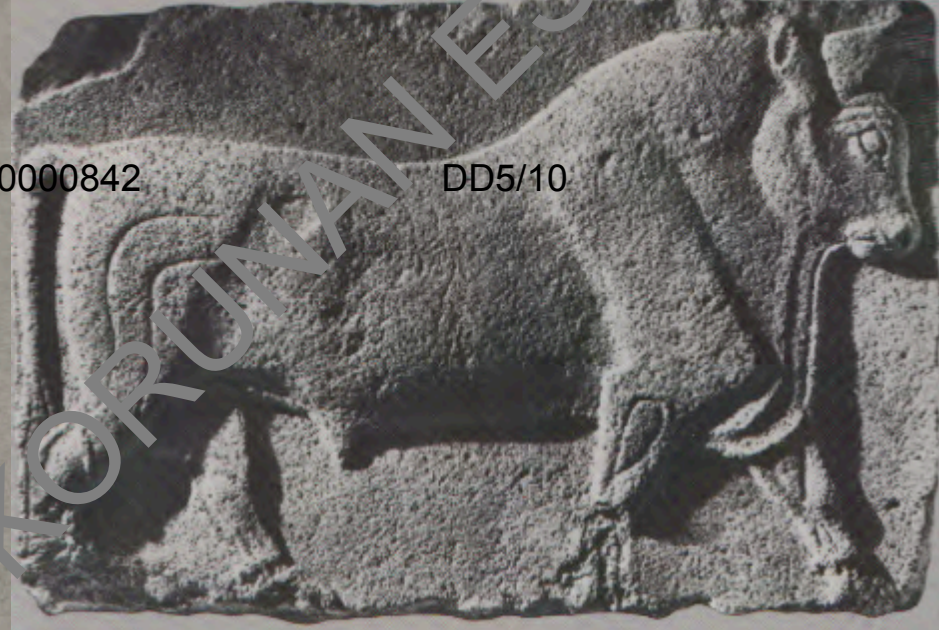

**Haspels, C.H. Emilie, The highlands of Phrygia; Sites and Monuments
Princeton, N.J., Princeton University Press, 1971.**

**Rodney S. Young, Gordion I: Three Great Early Tumuli. University of Pennsylvania Museum
of Archaeology and Anthropology. 1982.**

**Ellen L. Kohler, Gordion II: The Lesser Phrygian Tumuli, Part 1: The Inhumations. University
of Pennsylvania Museum of Archaeology and Anthropology 1995**

**Ann C. Gunter, Gordion III: The Bronze Age. University of Pennsylvania Museum of
Archaeology and Anthropology. 1991.**

**G. Kenneth Sams, The Gordion Excavations, 1950-1973: Final Reports Volume IV: The Early
Phrygian Pottery. University of Pennsylvania Museum of Archaeology and Anthropology. 1994**

**Lynn E. Roller, Gordion Special Studies I: The Nonverbal Graffiti, Dipinti, And Stamps.
University of Pennsylvania Museum of Archaeology and Anthropology. 1987**

**Elsbeth R. M. Dusinberre, Gordion Seals And Sealings: Individuals And Society. University of
Pennsylvania Museum of Archaeology and Anthropology. 2005.**

**Elizabeth Simpson, The Gordion Wooden Objects Vol. I: The Furniture from Tumulus MM.
Brill. 2008**

Friglerin Gizemli Uygarlığı
The Mysterious Civilization
of the Phrygians

FK5/10

000000000000844

DD5/10

Hakan Siv̇s
FK5/10
YKY
İstanbul
2007

FK5/10

000000000000844

DD5/10

Lisa Kealhofer
2005
Pennsylvania

THE ARCHAEOLOGY OF MIDAS AND THE PHRYGIANS
Recent Work at Gordion

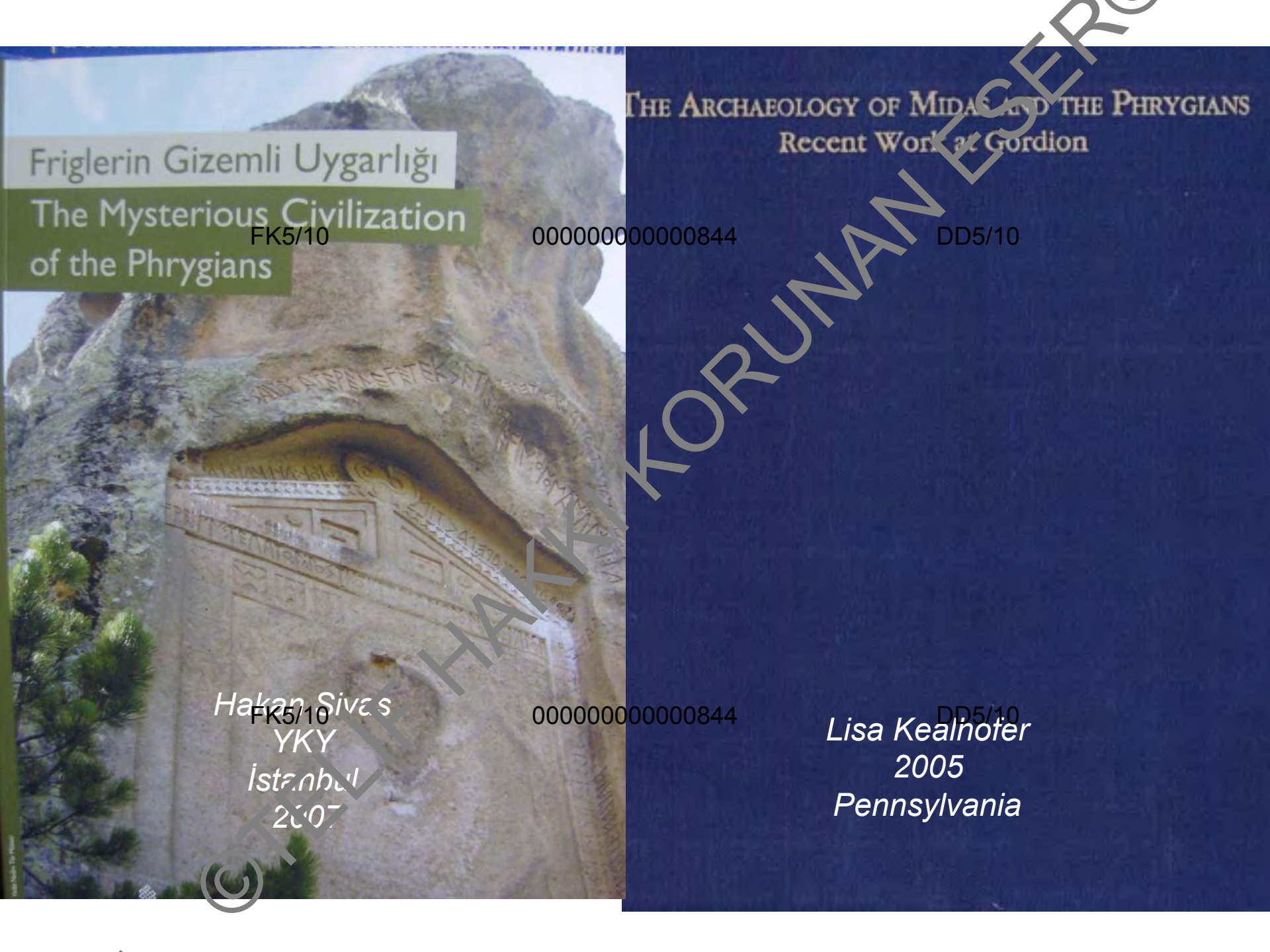

©TUTUK HAKKI KORUNAN ESER

M. Ö. 1200 civarında Güneydoğu Avrupa'dan gelmişlerdir.

Frig dili Hint-Avrupa dil ailesine bağlıdır (?)

Avrupa'da oturdukları sırada **Brygler** ya da **Brigler** (Trak boylarından).

Mygdon, Askanios, Otreus gibi liderleri

Başlangıçta Troia ve çevresi daha sonra, Askania Gölü (İzmit Gölü) kıyıları ile Sangarios (Sakarya) Nehri vadisine doğru yayıldıkları anlaşılmaktadır.

FK5/10

000000000000845

DD5/10





FK5/10

0000000000000846

DD5/10

Şarhöyük

P H R Y A N K A R A

Bogazköy

Pazarlı
Alacahöyük

Maşat

Alışar

Kaman

Gordion

Pessinus

Midas Şehri

Arslankaya

Afyon

P

LYDIA

Dinar

KARIA

LYKIA

Konya

TABAL

U R A R T U

Ağrı Dağı
5165

TURUS
DAGLARI

QUE

Amanos Dağları

Kargamış

A S S U R

FK5/10

0000000000000846

DD5/10

© TELİF HAKKI KORUNAN ESER

Arkeolojik ve epigrafik bulgulara göre Frigler, Halys'in (Kızılırmak) doğusunda Çorum, Tokat ve Kırşehir; kuzeyde Samsun; güneyde Niğde ve Konya; güneybatıda Burdur ve Elmalı Ovası; batıda Eskişehir, Afyonkarahisar ve Kütahya; kuzeybatıda Bandırma yörelerine kadar **etki alanlarını** genişletmişlerdi.



FRİGLER KİMDİR?

İLK BİLGİLER: Frig yazılı belgelerinin suskunluğu karşısında Frig toplumunu ve bu toplumun yarattığı uygarlığı anlamamıza Homeros, Herodotos, Strabon, Plinius gibi

Eski çağ yazarlarının vermiş olduğu bilgiler ve arkeolojik kazılarla gün ışığına çıkan buluntular yardımcı olmaktadır.

Homeros'a göre Frigler "**savaşa girmek için yanıp tutuşan**" bir ulustur.

Strabon, onların "**barışsever**",

Arrianos "**çok mutlu insanlar**",

Livius "**cesaretten yoksun, korkak**" olduğunu belirtir.

Antik çağ dünyasında ün salan Frigler'in müzik ve dansa gösterdikleri üstün performansı ise Athenaeus böyle anlatır:

FK5/10

000000000000848

DD5/10

". . . **Frigya usulü flüt çalmayı onlar keşfetmişler ve kullanmışlardır.** Bu sebepten, Yunanlılar arasında flütçülere Frigyalı isimler verirler. . . "



İLK KRAL: GORDIOS

Antik batı kaynaklarında verilen bilgilere göre, Frig Devletinin ilk kralı, başkent Gordion'a adını vermiş olan **Gordios** (Gordias)'dur. Gordios, oğlu Midas'ın Frig tahtına geçtiği yıl MÖ 742 veya 738 dikkate alındığında, MÖ 8. yüzyılın ilk yarısında kral olmalıydı.

FK5/10

000000000000849

DD5/10

MIDAS: MUŞKİ-MİTA

Kral Gordios'tan sonra, Frig tahtına oğlu **Midas** geçmiştir. Antik batı kaynaklarında daha çok efsanevi kişiliğinden söz edilen kral Midas, Assur kaynaklarında "**Muşkili Mita**" adı ile tarihi bir kimliğe sahiptir.

Midas'ın, MÖ 8. yüzyılın 2. yarısında Orta Anadolu Platosunda, **batı kanadını Gordion merkez olmak üzere Trak kökenli Frigler'in; doğu ve güneydoğu kanadını Muşki ve Taballer'in** oluşturduğu konfederatif bir devletin kralı olduğu anlaşılmaktadır.

M. J. Mellink, "Batı dünyası yani Yunanlı komşuları, krallığın Frigli yönünü, doğu dünyası yani Assur, Kuzey Suriye ve Urartulu komşuları, krallığın kendilerine daha yakın olan Muşkili yönünü tanımlamaktadırlar" diyerek antik batı ve doğu kaynaklarındaki Frig-Muşki, Midas-Mita ayrımına açıklık getirmeye çalışmıştır.

Gerek antik batı kaynakları, gerekse arkeolojik buluntular, **Frig-Batı ilişkisinin MÖ 8. yüzyılın sonlarında yoğunluk kazandığını** açıkça göstermektedir. Buna göre kral Midas, bir yandan doğu ve güneydoğu Anadolu'da Urartu, Kuzey Suriye ve Assur ile diğer yandan batıda Batı Anadolu sahilleri ve Kıta Yunanistan ile ilişkiye giren Anadolu'nun ilk Demir Çağ kralı olarak haklı bir üne sahip olmuştur.

MIDAS'IN ÖLÜMÜ: Midas'ın ölümü hakkında Assur belgelerinde herhangi bir bilgi verilmemiştir. Buna karşılık antik batı kaynaklarında onun, **Kimmerli istilâcılarla karşı aldığı yenilgiye dayanamayıp boğa kanı içerek intihar ettiği** bildirilmektedir. Başkent Gordion'u yağmalayıp yıkan, Midas'ın ölümüne neden olan Kimmer istilâsı için Eusebios, MÖ **696/695**, S. J. Africanus ise MÖ 675/674 tarihini vermektedir. Bununla birlikte Frig-Kimmer mücadelesi ile ilgili yazılı belge olmaması ve Gordion'da son yıllarda yangın tabakasından elde edilen radyokarbon tarihine bağlı olarak büyük yangının Kimmerler'e mal edilmemesi nedeniyle babası Gordios gibi efsanevi kral Midas'ın da akıbeti şimdilik belirsizdir.

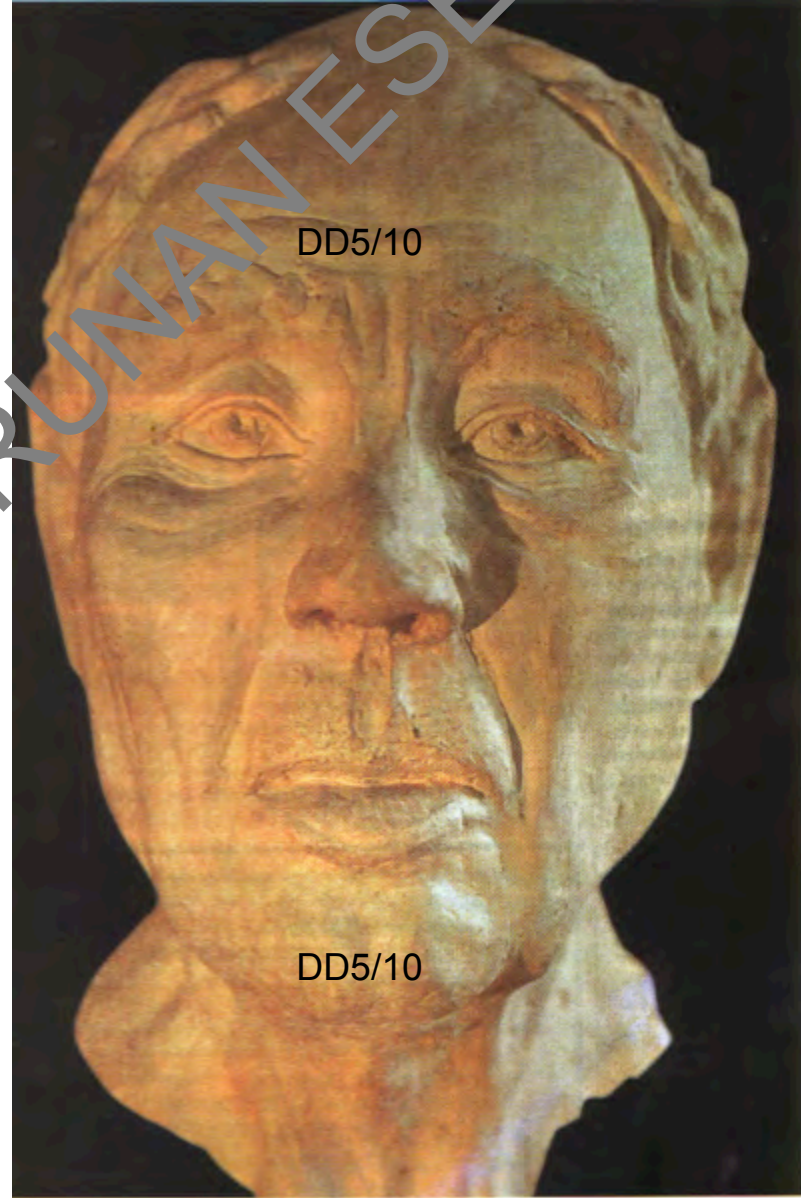

Frig Krallığı'nın **sonu**:

MÖ 585 yılında Medler ile Lidyalılar arasında yapılan Kızılırmak barışından sonra Frig topraklarının **Kızılırmak'ın doğusunda kalan toprakları, Medler'in denetimi altına girmişti. Batıda kalan büyük kesim ise Lidya egemenliği altındaydı.**

Lidya Krallığı'nın yıkılması: **MÖ 547/46: Pers İmparatorluğunun bir parçası** (Kapadokia, Paflagonia ve Hellespontos ile birlikte Büyük Frigya satraplığına bağlanmıştı)

Frig dili ve yazısı en azından **MÖ 4. yüzyıla, hatta 3. yüzyıla kadar kullanılmıştı.**

Arkeolojik ve epigrafik bulgulara göre Frigler, Halys'in (Kızılırmak) doğusunda Çorum, Tokat ve Kırşehir; kuzeyde Samsun; güneyde Niğde ve Konya; güneybatıda Burdur ve Elmalı Ovası; batıda Eskişehir, Afyonkarahisar ve Kütahya; kuzeybatıda Bandırma yörelerine kadar **etki alanlarını** genişletmişlerdi.



Gordion ve Frigler

Gordion (Yassihöyük köyü)

Ankyra (**Ankara**)

Dorylaion (**Eskişehir**)

FK5/10

000000000000853

DD5/10



Gordion:

1900: Alfred ve Gustav Korte

1950: Pennsylvania Üniversitesi'nden Rodney S. Young

1973: Keith de Vries ve Kenneth Sams.

2013: Brian Rose

FK5/10

000000000000853

DD5/10



Gordion Kazıları

Orta Anadolu'daki Porsuk ve Sakarya nehirlerinin birleştiği noktanın yakınında küçük mezar tepeleriyle ya da tümölüslerle çevrili büyük bir arkeolojik yerleşme

bulunur. Antik kaynakların ve modern coğrafya araştırmalarının yardımıyla bu yerleşme, **MÖ 1. binyılda kurulan Frig Krallığı'nın başkenti Gordion olarak tanımlanmıştır.**

Antik kaynaklardaki Gordion ile ilgili bilgilere dayanan bu tespit, arkeolojik kazılarda ancak zengin bir şehre ait olabilecek MÖ 1 binyıla tarihlenen kalıntıların gün ışığına çıkarılmasıyla ve Frig dilinde birçok kısa yazıtla desteklenmiştir. **Ancak bu yerleşmenin adının Gordion olduğunu bildiren herhangi bir yazılı buluntuya rastlanmamıştır.**

Aslına bakılırsa, birkaç tane iyi bilinen tarihi kişilik (Kral Midas ve babası Gordios gibi) ve bazı kilit olaylar (Büyük İskender'in Gordion düğümünü kesmesi) dışında, Gordion hakkında bildiklerimiz yazılı kaynaklardan ziyade kazılardan elde edilmiştir.

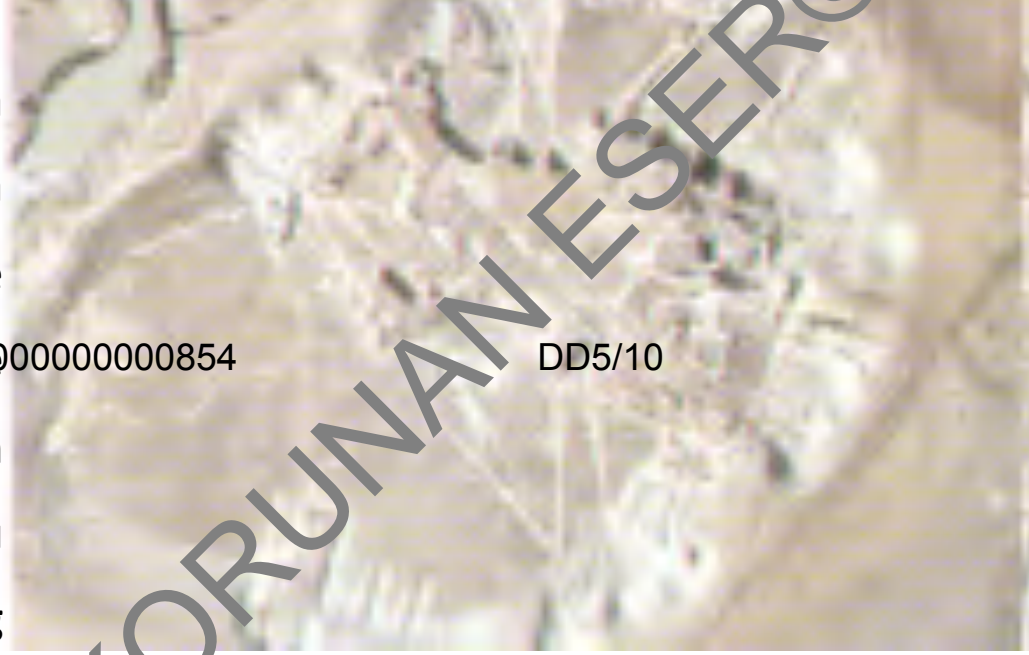

FK5/10

00000000000854

DD5/10

FK5/10

00000000000854

DD5/10



FK5/10

000000000000855

DD5/10

Older Town

Citadel Mountain

Lower Town

FK5/10

000000000000855

DD5/10

© TELİF HAKKI KORUNAN ESER

PLAN
DER EBENE VON GORDION.

*Aufgenommen und gestichelt
von Panag. Sarros.*

Die Zahlen geben die Höhe über dem
Wasserspiegel des Sangarios an.

FK5/10

000000000000856

DD5/10

DIŞ ŞEHİR/AŞAĞI ŞEHİR

HÖYÜK/SİTADEL

GORDION

YASSI HÖYÜK
KÖYÜ

MM TÜMÜLÜSÜ

Nekropole

KUÇUK HÖYÜK

FK5/10

000000000000856

DD5/10

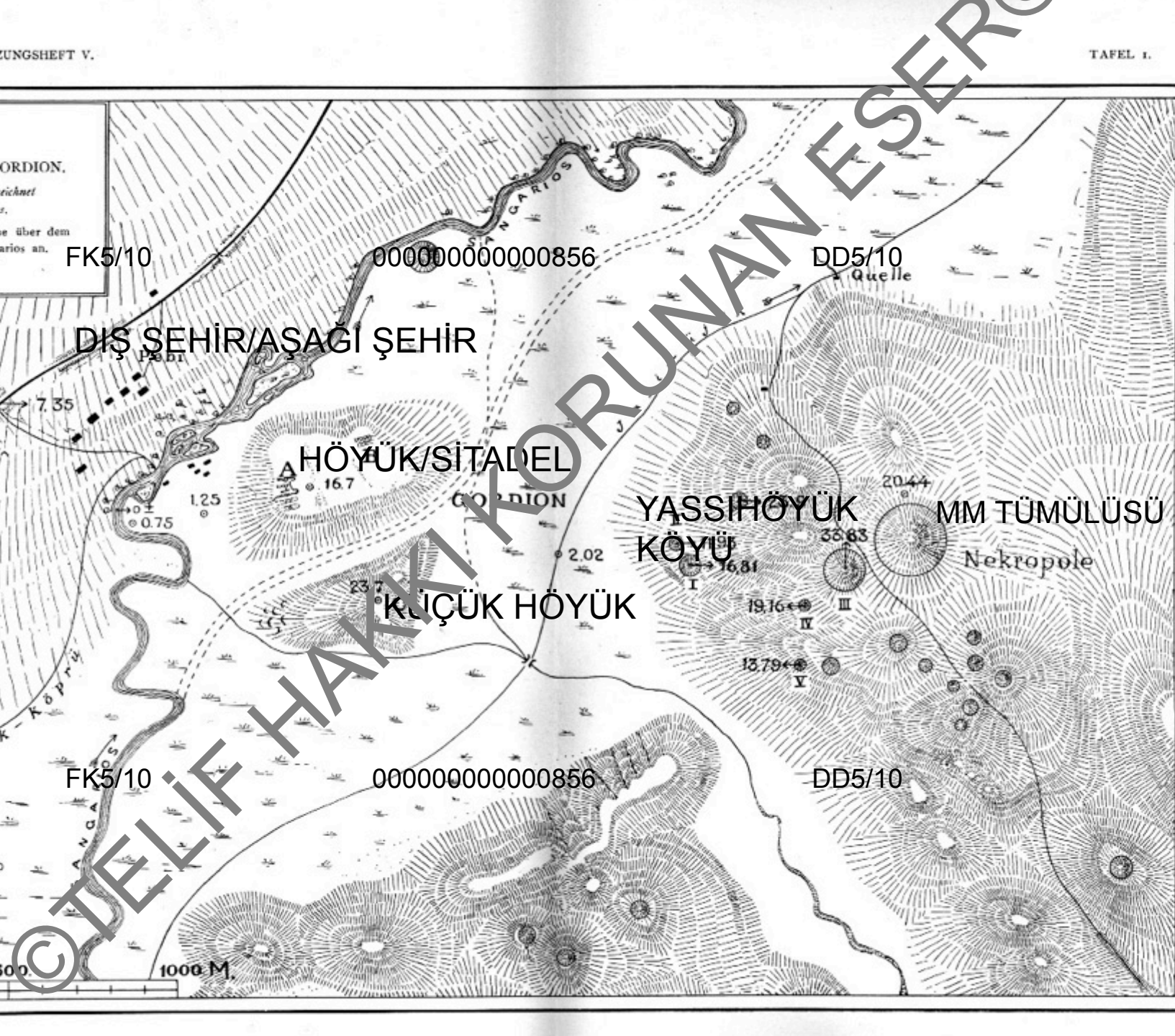
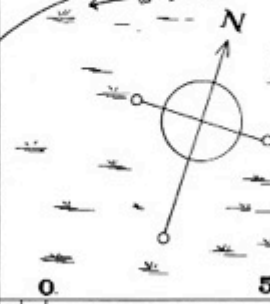

FK5/10

000000000000857

DD5/10

STONE AND TIMBER
PROTECT CRYPT.

FK5/10

000000000000857

DD5/10

CLAY MOUND

CEREMONIAL RAMP

©TELIF HAKKI KORUNAN ESERC

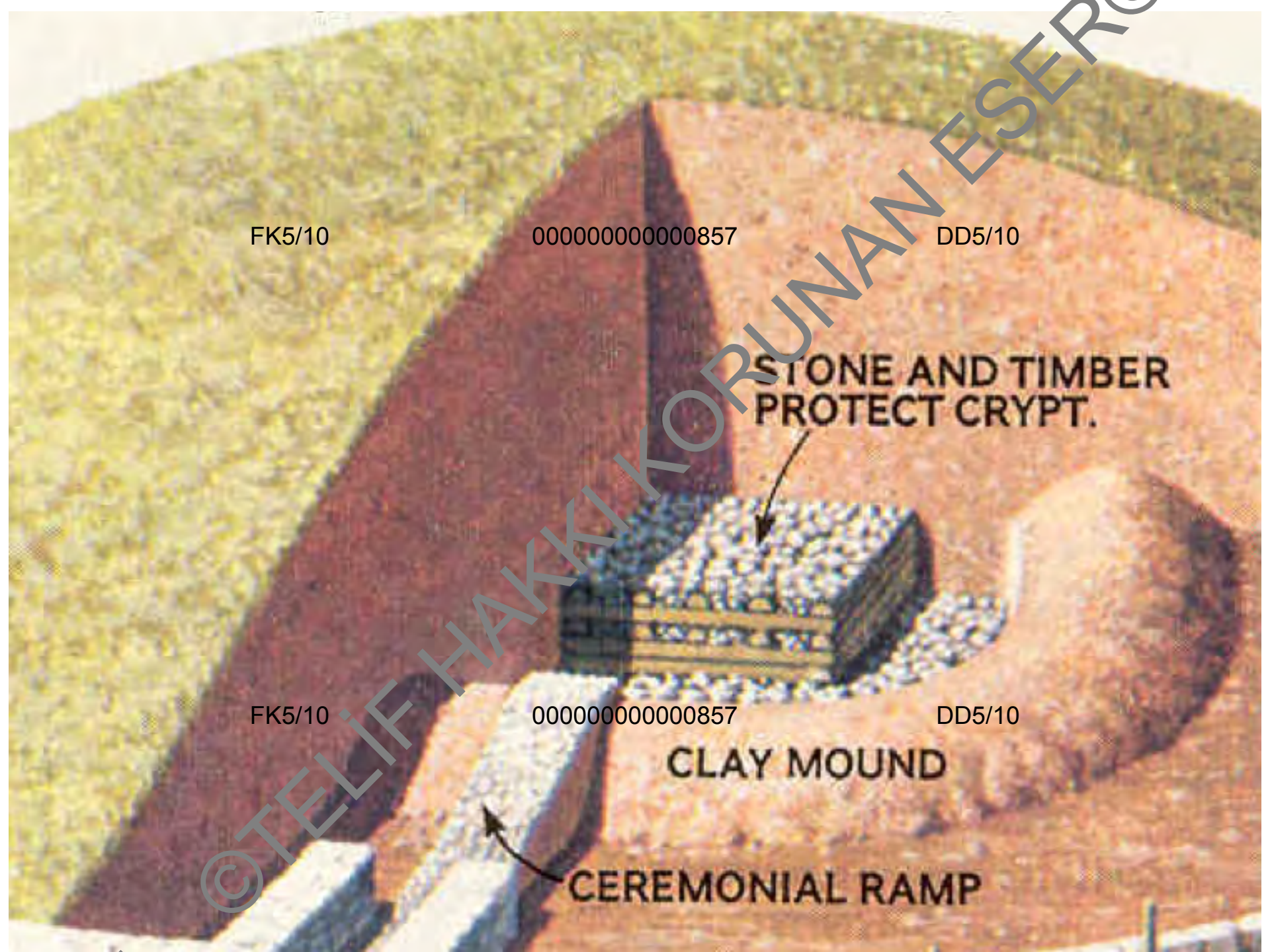

Tablo 1: THE YASSIHÖYÜK/GORDION STRATİGRAFİSİ (YHSS): 1988-2002

<u>Dönem</u>	<u>YHSS Evresi</u>	<u>Yaklaşık Tarih</u>
Ortaçağ	YHSS 1	MS 12.-13. yüzyıl
Roma	YHSS 2	MS 1.-3. yüzyıl
Geç Helenistik (Galatlar)	YHSS 3A	MÖ 3. yüzyıl-2. yüzyıl sonu
Erken Helenistik	YHSS 3B	MÖ 333/334 – MÖ 3. yüzyıl
Geç Phryg (Akhaimenid)	YHSS 4	yakl. MÖ 550 - 333
Orta Phryg	YHSS 5	yakl. MÖ 800 - 550
Erken Phryg Tahrip Tabakası	YHSS 6A	yakl. MÖ 9. yüzyıl sonu
Erken Phryg	YHSS 6B	yakl. MÖ 900 - MÖ 9. yüzyıl sonu
Erken Demir Çağı	YHSS 7	yakl. MÖ 1100 - 900
Son Tunç Çağı (Hitit İmparatorluğu)	YHSS 8-9	yakl. MÖ 1400 - 1100
Orta Tunç Çağı	YHSS 10	yakl. MÖ 2000 - 1400
İlk Tunç Çağı	—	yakl. MÖ 2300 - 2000

FK5/10

000000000000858

DD5/10

© TELİF HAKKI KORULMUŞ ESER

Son Tunç Çağı'na (yak. MÖ 1100) ait bir yapı:

Çark yapımı çanak çömlekler, doğudaki Geç Hitit merkezleri ile çağdaş Tunç ökuçları ve Hitit hiyeroglif yazısıyla yazılmış bir isim içeren damga mühür baskısı ele geçmiştir.

Yapı terk edildikten sonra, yıkıntıların üzerine **Demir Çağı** evleri yapılmıştır (yak. **MÖ 1100-900**).

Plan ve inşa tekniği itibarıyla GeçTunç Hitit yapısından farklıdır.

Demir çağı evleri bazen yan yana yapılmış küçük odalardan, dar ve uzun binalardan meydana gelir.

Kaplar el yapımıdır; her biri form ve bezeme olarak küçük farklılıklar gösterir.

Son Tunç ve Erken Demir Çağı malzemeleri arasındaki fark çoktur: hafir, yeni halkın Gordion'a

Erken Demir Çağı'nın başında geldiklerini düşünmüştür.

FK5/10	000000000000859	DD5/10
Erken Demir Çağı	YHSS 7	yakl. MÖ 1100 - 900
Son Tunç Çağı (Hitit İmparatorluğu)	YHSS 8-9	yakl. MÖ 1400 - 1100
Orta Tunç Çağı	YHSS 10	yakl. MÖ 2000 - 1400
İlk Tunç Çağı	—	yakl. MÖ 2300 - 2000

Orta Phryg	YHSS 5	yakl. MÖ 800 - 550
Erken Phryg Tahrip Tabakası	YHSS 6A	yakl. MÖ 9. yüzyıl sonu
Erken Phryg	YHSS 6B	yakl. MÖ 900 - MÖ 9. yüzyıl sonu
Erken Demir Çağı	YHSS 7	yakl. MÖ 1100 - 900
Son Tunç Çağı (Hitit İmparatorluğu)	YHSS 8-9	yakl. MÖ 1400 - 1100
Orta Tunç Çağı	YHSS 10	yakl. MÖ 2000 - 1400

FK5/10

000000000000860

DD5/10

MÖ 10. yüzyılın sonu ya da MÖ 9. yüzyılın sonunda büyük çaplı bir dönüşüm meydana gelmiş ve Gordion büyük yapıları barındıran sağlam bir savunma duvarı ile çevrilmiş müstahkem bir yerleşim (sitadel) haline gelmiştir.



FK5/10

000000000000860

DD5/10



FK5/10

000000000000861



DD5/10

Göndri, Erken Frig stadi, en ikv
mejarrenan görörüm. MD 6. yüyü



FK5/10

000000000000861

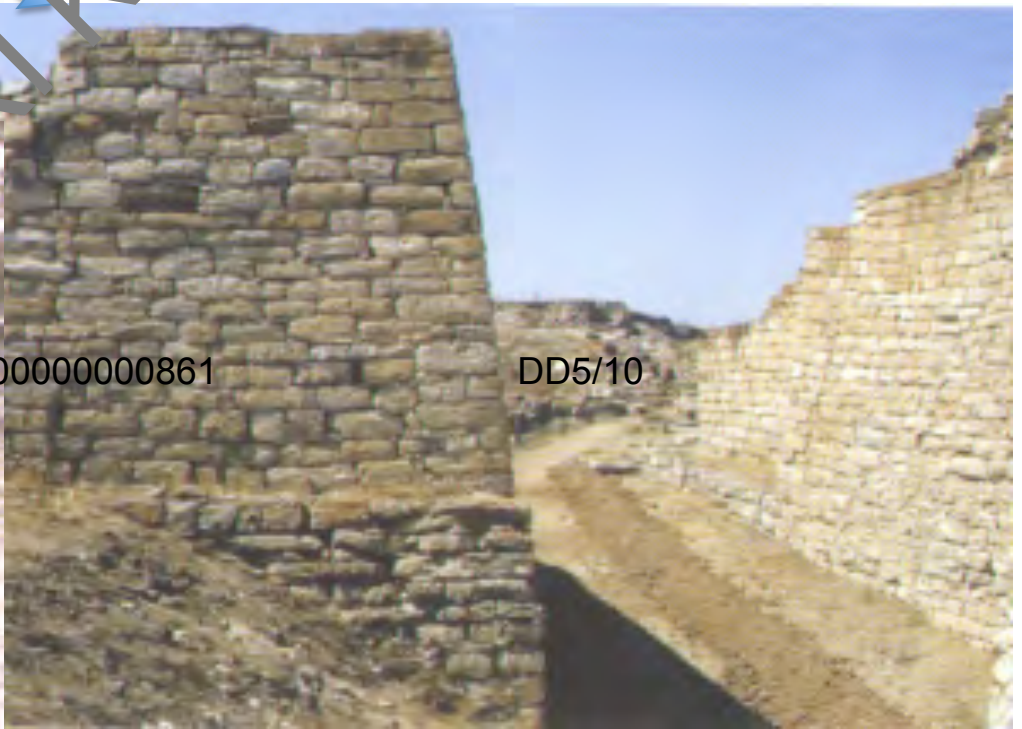

DD5/10

© TELİF HAKKI KORUNAN ESER



FK5/10

000000000000862

DD5/10



FK5/10

000000000000862

DD5/10



... Eiken Fig silâh, en
... meşhur iç
... kütüphane, MD 9. yüzyıl

... these materials. Imported luxury items from

© FEFİLİF HAKKI KORUNAN ESER

Gordion'un MÖ 800'deki felaketten sonra **yeniden inşası**: Gordias ve oğlu Midas.

Yeni sitadel: eskisinin üzerinde, **eskisinin birçok özelliği tekrar edilmiş**.

Yeni sitadel Gordion'a MÖ 4. yüzyılın ikinci yarısına kadar 300 yıl hizmet etmiştir.

Geç Phryg (Akhaimenid)	YHSS 4	yakl. MÖ 550 - 333
Orta Phryg	YHSS 5	yakl. MÖ 800 - 550
Erken Phryg Tahrip Tabakası	YHSS 6A	yakl. MÖ 9. yüzyıl sonu
Erken Phryg	YHSS 6B	yakl. MÖ 900 - MÖ 9. yüzyıl sonu



Anlaşıldığı kadarıyla bundan sonra Orta Anadolu'da Lidyalılar'ın siyasi hâkimiyetini yaşamaya başlamıştır. Gordion'da ana yerleşim alanına eklenmiş bir kale, içinde bulunan çok miktarda Lidya çanak çömleğinden dolayı Lidya karakolu olarak yorumlanmaktadır. Bu karakol MÖ 6. yüzyılın ortalarında muhtemelen Persler'in eliyle yıkılmıştır. Anadolu'da Büyük İskender'in MÖ 334'teki gelişine kadar hâkim güç olan **Persler'in döneminde Gordion ikinci derece idari ve askeri merkez olarak varlığını sürdürmüştür, Marmara Denizi'nin güneyindeki eyalet merkezi Daskyleion'un taleplerini yerine getirmiştir.**

Yeni sitadelin MÖ 8. yüzyıldan MÖ 4. yüzyıla kadar geçen uzun tarihi boyunca Frig medeni kültürü hala en iyi şekilde Gordion tarafından temsil edilmektedir. Frig yazısına ait örneklerin çoğu bu dönemdedir. Yazı bu dönemdeki alfabelerden uyarlanmıştır. Yazıtlar kısadır ve Frig dilinin kendisi hakkında az şey bilinmektedir.



GORDION'UN SONU:

MÖ 334'te başlayan seferin sonucunda Büyük İskender'in Pers İmparatorluğunu fethetmesinin ardından, Frig kültürünün birçok karakteristik ögesi kaybolmaya başlamıştır.

Bunun sebebi, Anadolu'da Doğu Akdeniz'de İskender'in fetihlerinden sonra başlayan Hellenleştirme hareketidir.

Gordion'da yeni sitadelin son kalıntıları terk edilmiş, üzerlerine Hellenistik Döneme ait (MÖ 3. ve 2. yüzyıllar) bir dizi kasaba kurulmuştur.

Artık ne Frig dilinde yazıtlar ne de Frig maddi kültürünü temsil eden nesnelere görülür. Buna rağmen Frigler şüphesiz varlıklarını sürdürmüşler, onlarla birlikte dilleri ve geleneksel dinleri de korunmuştur. MS 3. yüzyıl gibi geç bir tarihte bile, mezar taşları üzerinde gömülere saygısızlık yapanları lanetleyen tipik Frig yazıtlarına rastlanmaktadır.



SON DÖNEM GORDİON KAZILARININ SONUÇLARI

Tablo 1: THE YASSIHÖYÜK/GORDION STRATİGRAFİSİ (YHSS): 1988-2002

<u>Dönem</u>	FK5/10	0000000000000866 <u>YHSS Evresi</u>	<u>Yaklaşık Tarih</u> DD5/10
Ortaçağ		YHSS 1	MS 12.-13. yüzyıl
Roma		YHSS 2	MS 1.-3. yüzyıl
Geç Helenistik (Galatlar)		YHSS 3A	MÖ 3. yüzyıl-2. yüzyıl sonu
Erken Helenistik		YHSS 3B	MÖ 333/334 – MÖ 3. yüzyıl
Geç Phryg (Akhaemenid)		YHSS 4	yakl. MÖ 550 - 333
Orta Phryg		YHSS 5	yakl. MÖ 800 - 550
Erken Phryg Tahrip Tabakası		YHSS 6A	yakl. MÖ 9. yüzyıl sonu
Erken Phryg		YHSS 6B	yakl. MÖ 900 - MÖ 9. yüzyıl sonu
Erken Demir Çağı		YHSS 7	yakl. MÖ 1100 - 900
Son Tunç Çağı (Hitit İmparatorluğu)		YHSS 8-9	yakl. MÖ 1400 - 1100
Orta Tunç Çağı	FK5/10	0000000000000866 YHSS 10	yakl. MÖ 2000 - 1400 DD5/10
İlk Tunç Çağı		—	yakl. MÖ 2300 - 2000

FK5/10

000000000000867

DD5/10

FK5/10

000000000000867

DD5/10

© TELİF HAKKI FORUM ANA ESERİ

FK5/10

000000000000868

DD5/10

STONE AND TIMBER
PROTECT CRYPT.

FK5/10

000000000000868

DD5/10

CLAY MOUND

CEREMONIAL RAMP

©TELIF HAKKI KORUNAN ESERC

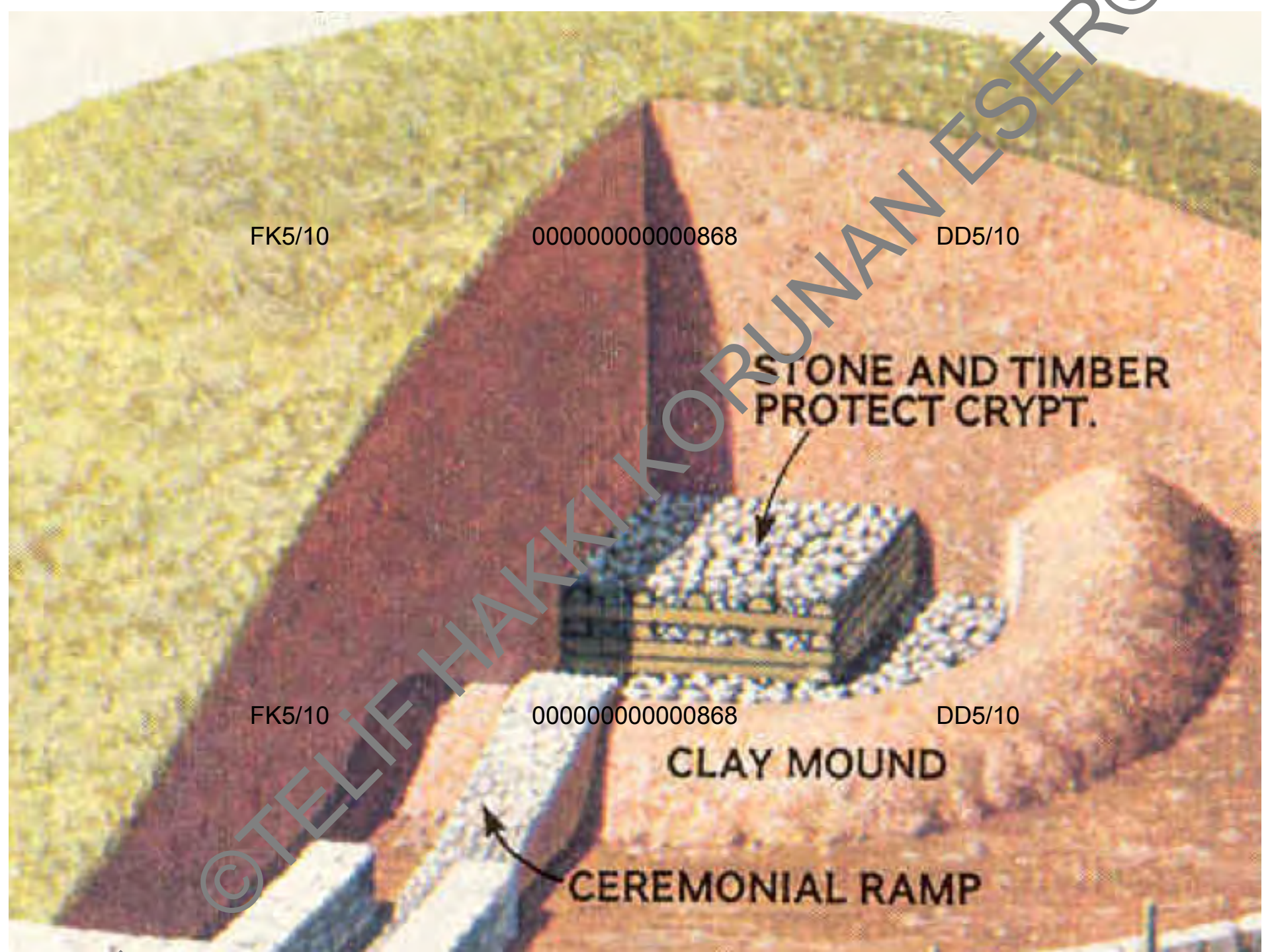



FK5/10

000000000000869

DD5/10



FK5/10

000000000000869

DD5/10

© TELIF HAKKI KORUNAN ESERC



FK5/10

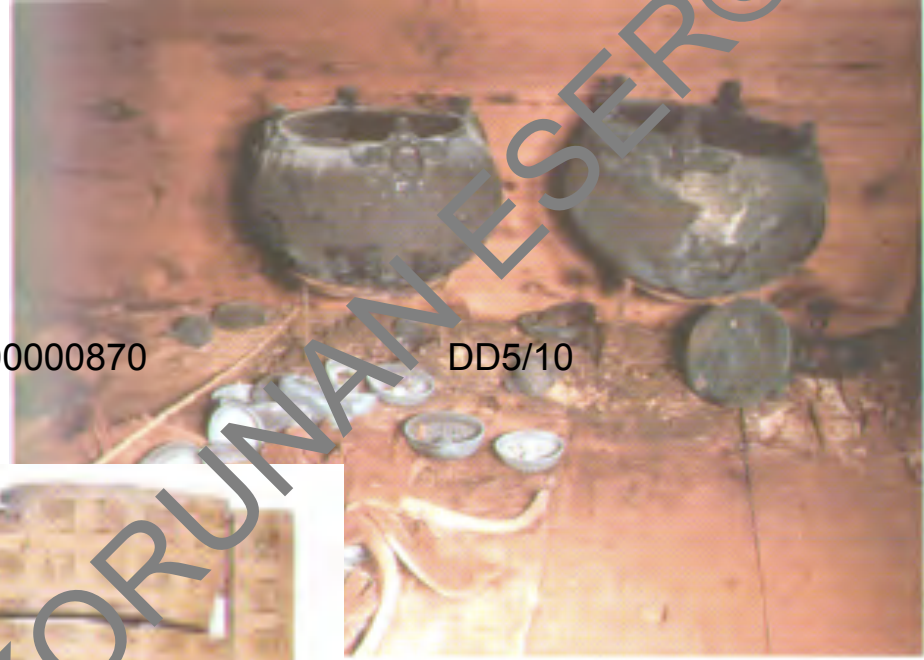

000000000000870

DD5/10



FK5/10

000000000000870

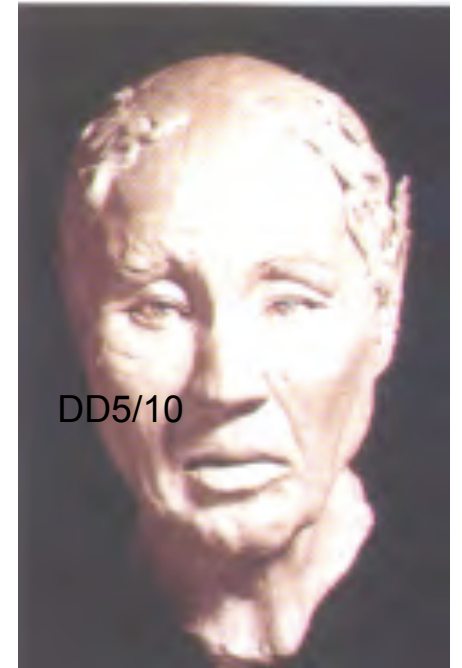

DD5/10

©TELIF HAKKI KORUNAN ESERİ

FK5/10

000000000000871

DD5/10

FK5/10

000000000000871

DD5/10

0 1M

Polatlı/Gordion'da Amerikalılar Tarafından Kazılan (MM) Tümülsü Mezar Odasının İç Planı ve Buluntuların (in-situ) Durumu. (Gordion Ahşap Eserler Projesi. Anadolu Medeniyetleri Müzesini Koruma Der. Ankara 1992).

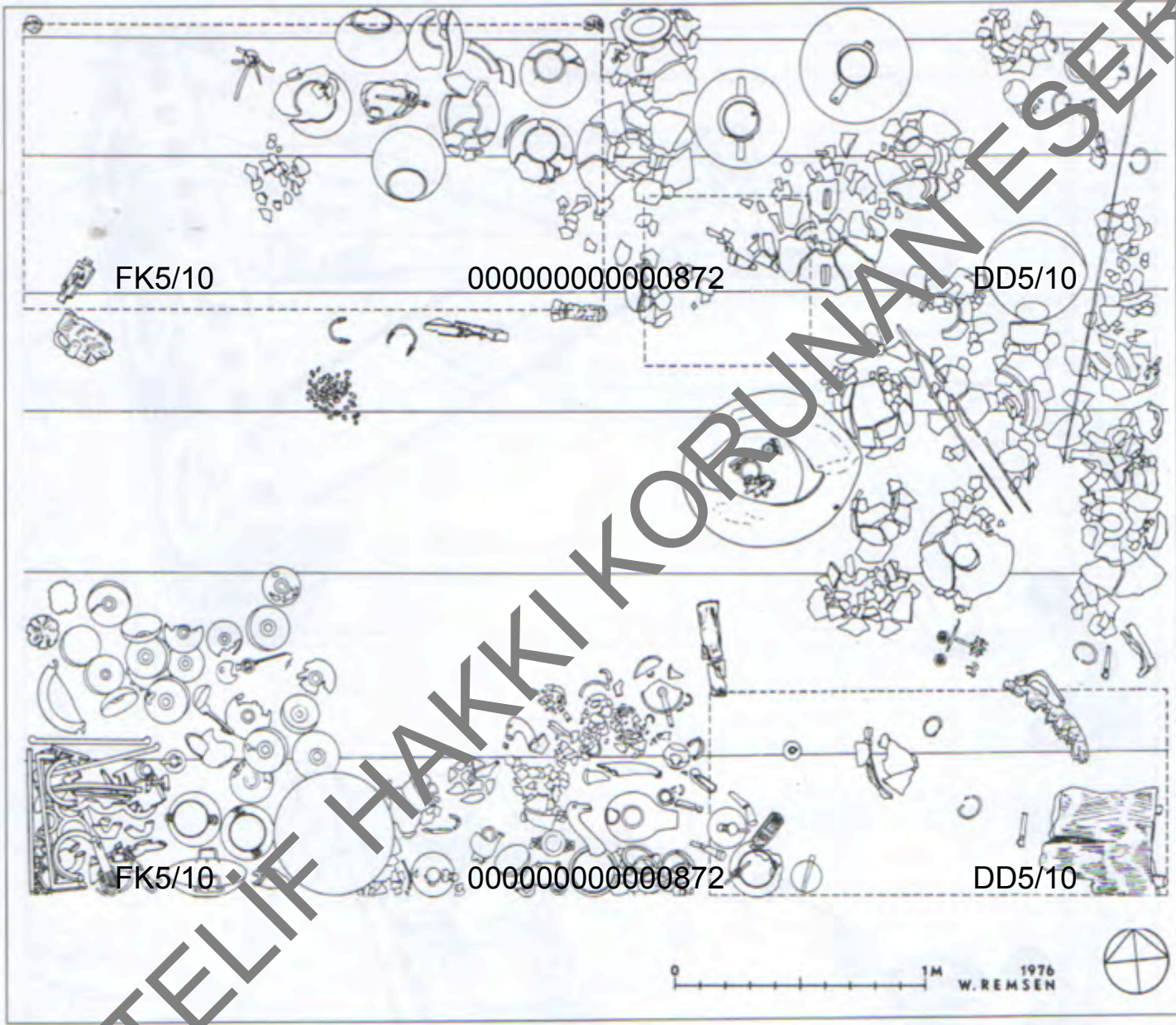

Boğaziçi Gordion'da Amerikalılar Tarafından Kazılan (P) Tümülsü Mezar Odasının İç Planı ve Buluntuların (in-situ) Durumu. (Gordion Ahşap Eserler Projesi. Anadolu Medeniyetleri Müzesini Koruma ve Yaşatma Derneği, Ankara 1992).

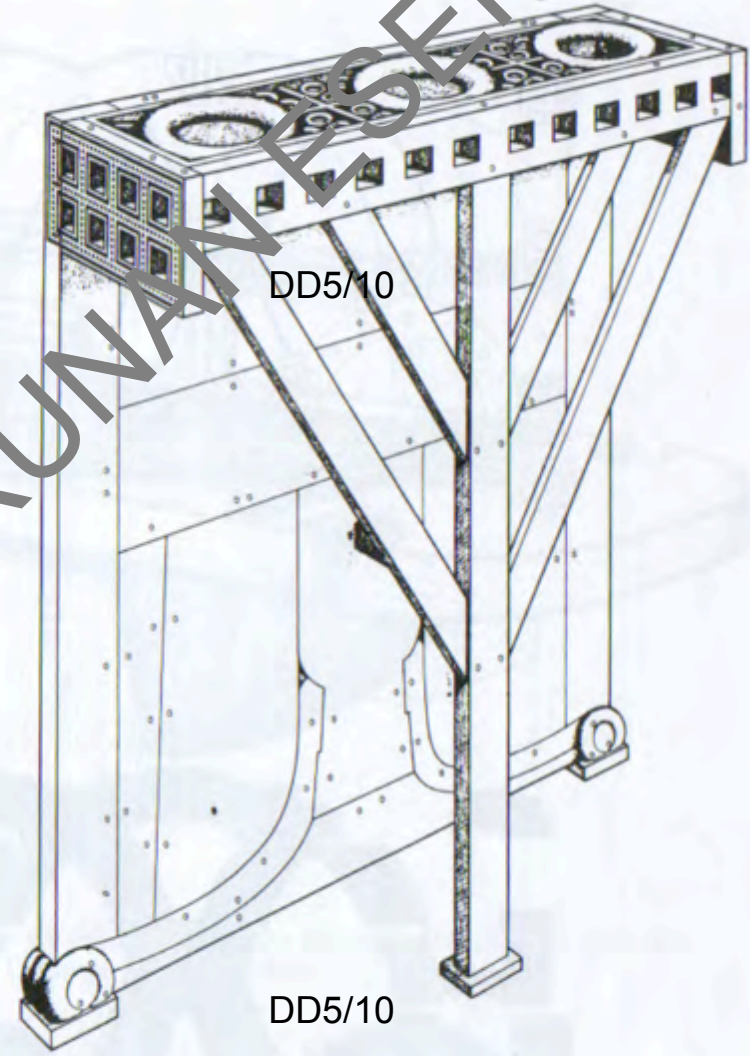
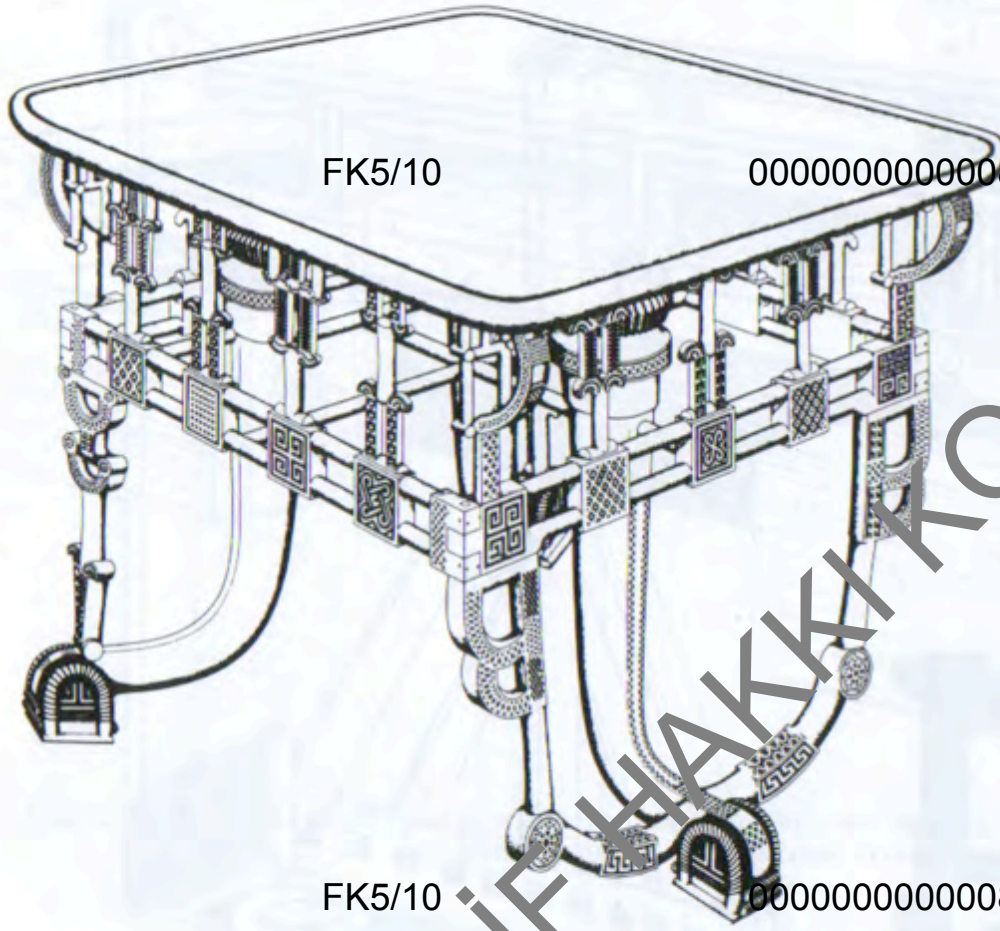

Polath/Gordion'daki (MM) Tümülmesi Mezar Odasında Bulunan Bir Ahşap Masa ile Sehpanın Çizim Resimleri (Gordion Ahşap Eserleri Profesi. Anadolu Medeniyetleri Müzesini Koruma Derneği. Ankara 1992).

© TELİF HAKKI KORUNAN ESER

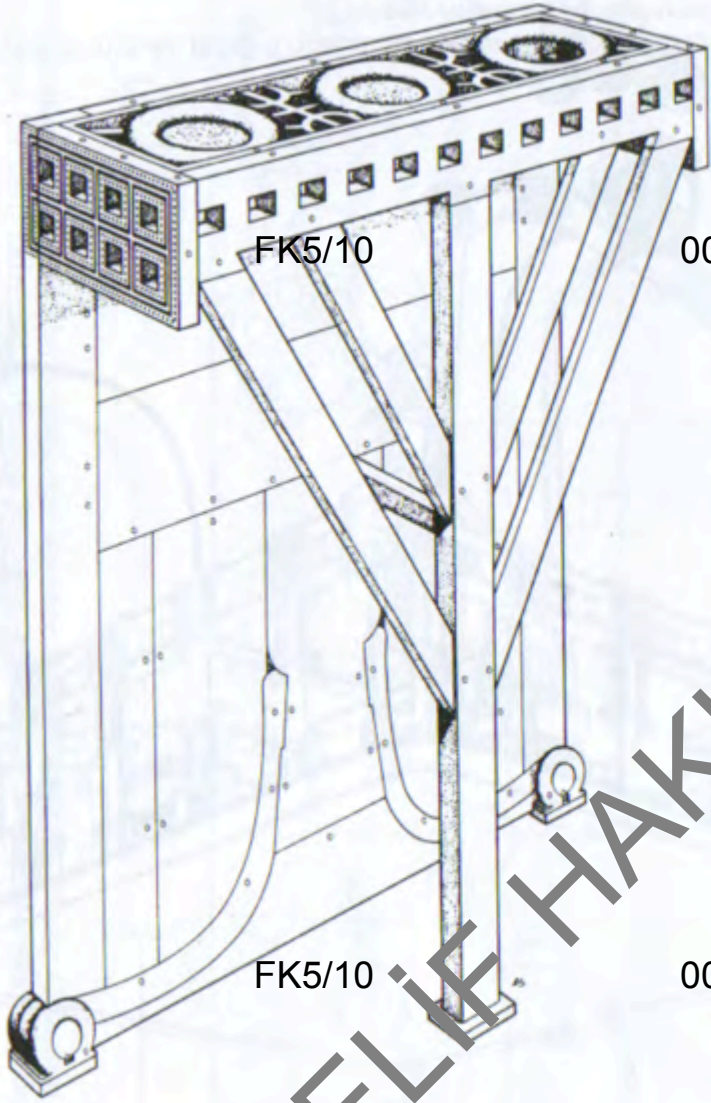

FK5/10

FK5/10

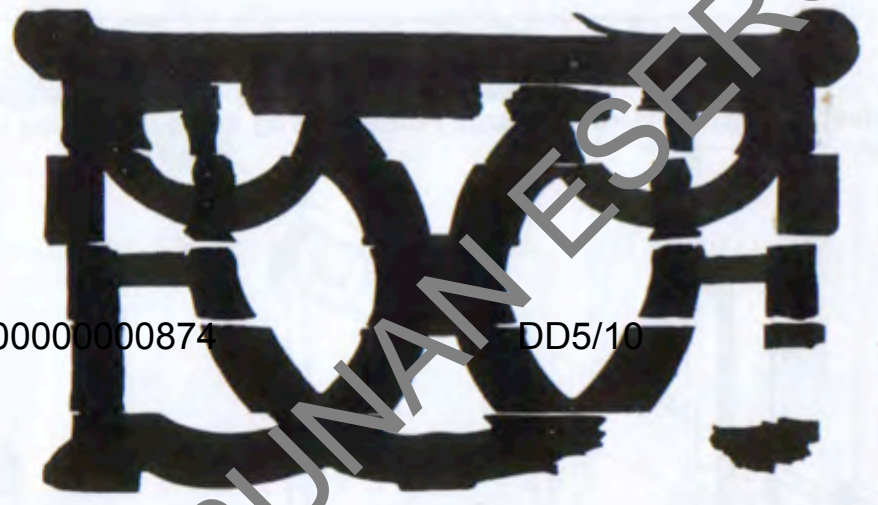

000000000000874

DD5/10

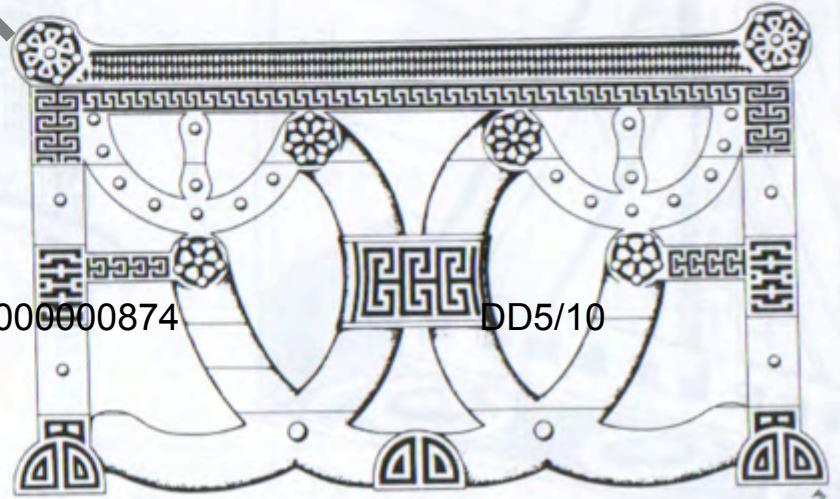

000000000000874

DD5/10

0 10

Polatlı/Gordion'daki (MM) Tümülüsü Mezar Odasında Bulunan İki Ahşap Sehpanın Çizim Resimleri
(Gordion Ahşap Eserleri Projesi. Anadolu Medeniyetleri Müzesi'ni Koruma Derneği, Ankara 1992).

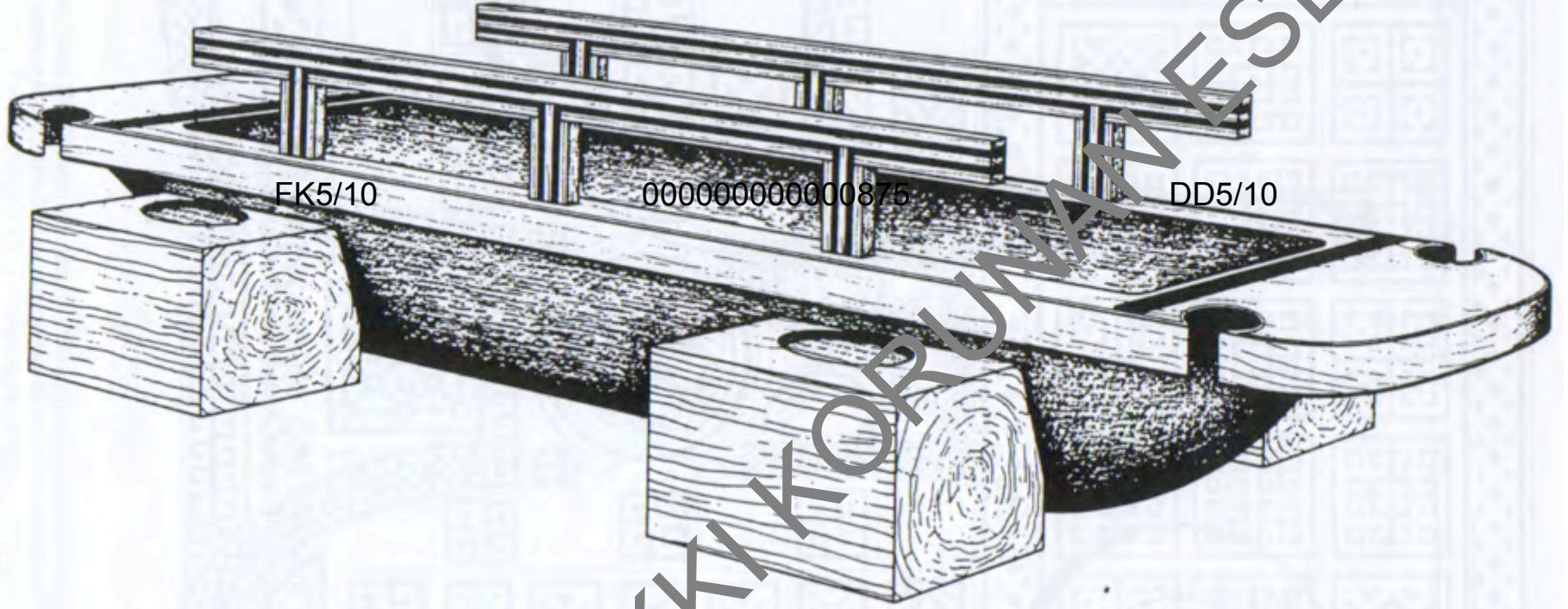

Polatlı/Gordion'daki (MM) Tümülüsü Mezar Odasında Bulunan ve Kral Midas'ın Cesedinin Konduğu Sanılan Ahşap Lâhit-Sedyenin Çizimi. (Gordion Ahşap Eserleri Projesi. AN. M.M. Derneği, Ankara 1992).

FK5/10

000000000000875

DD5/10

© TELİF HAKKI KORUNAN ESER

FK5/10

000000000000876

DD5/10

FK5/10

000000000000876

DD5/10

0 10 cm

©

Polatlı/Gordion'daki (MM) Tümülüsü Mezar Odasında Bulunan Üç Ayaklı Bir Sehpanın Çizimi
(Gordion Ahşap Eserleri Projesi. AM.M. Der. Ankara 1992).

FK5/10

000000000000877

DD5/10

FK5/10

000000000000877

DD5/10

0 10 cm

Polath/Gordion'daki (P) Tümülüsü Mezar Odasında Bulunan Bir Ahşap Paravan Çizimi. Bu Örnekte Phryglerin Ahşap Mobilya ve Kaya Anıtlarında Kullandığı Bütün Geometrik Motifler Görülüyor.

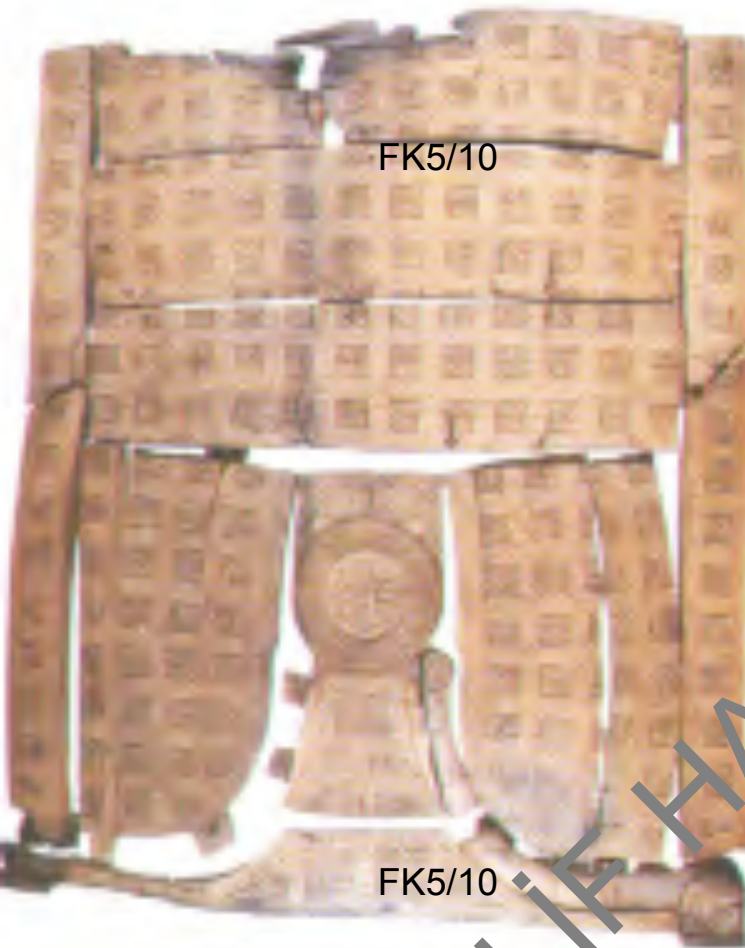

FK5/10

FK5/10

Büyük Karaköyde ele geçirilen kalın ağaç tablet, MÖ 740 civarı
Fotoğraf: Elizabeth Simpson
Garden, infat wooden writing tablet with a circular stamp of the largest
found, around 740 BC Photograph by Elizabeth Simpson



000000000000878

DD5/10

000000000000878

DD5/10

Garden, bir çocuk oyuncağından ele geçirilen kalın ağaç
tableti. MÖ 775 Fotoğraf: Elizabeth Simpson
Garden, infat wooden toy cart from the child's house, around
775 BC Photograph by Elizabeth Simpson

©



FK5/10



000000000000879

DD5/10



FK5/10

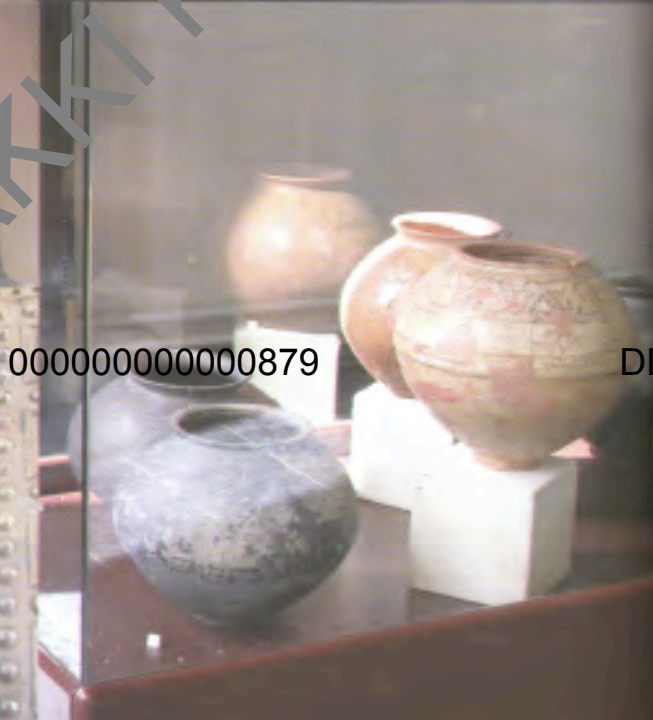

000000000000879

DD5/10

© TELIF HAKKI KORUNAN ESER



FK4/10

000000000000880

DD5/10

Mebusevleri

FK5/10

000000000000880

DD5/10

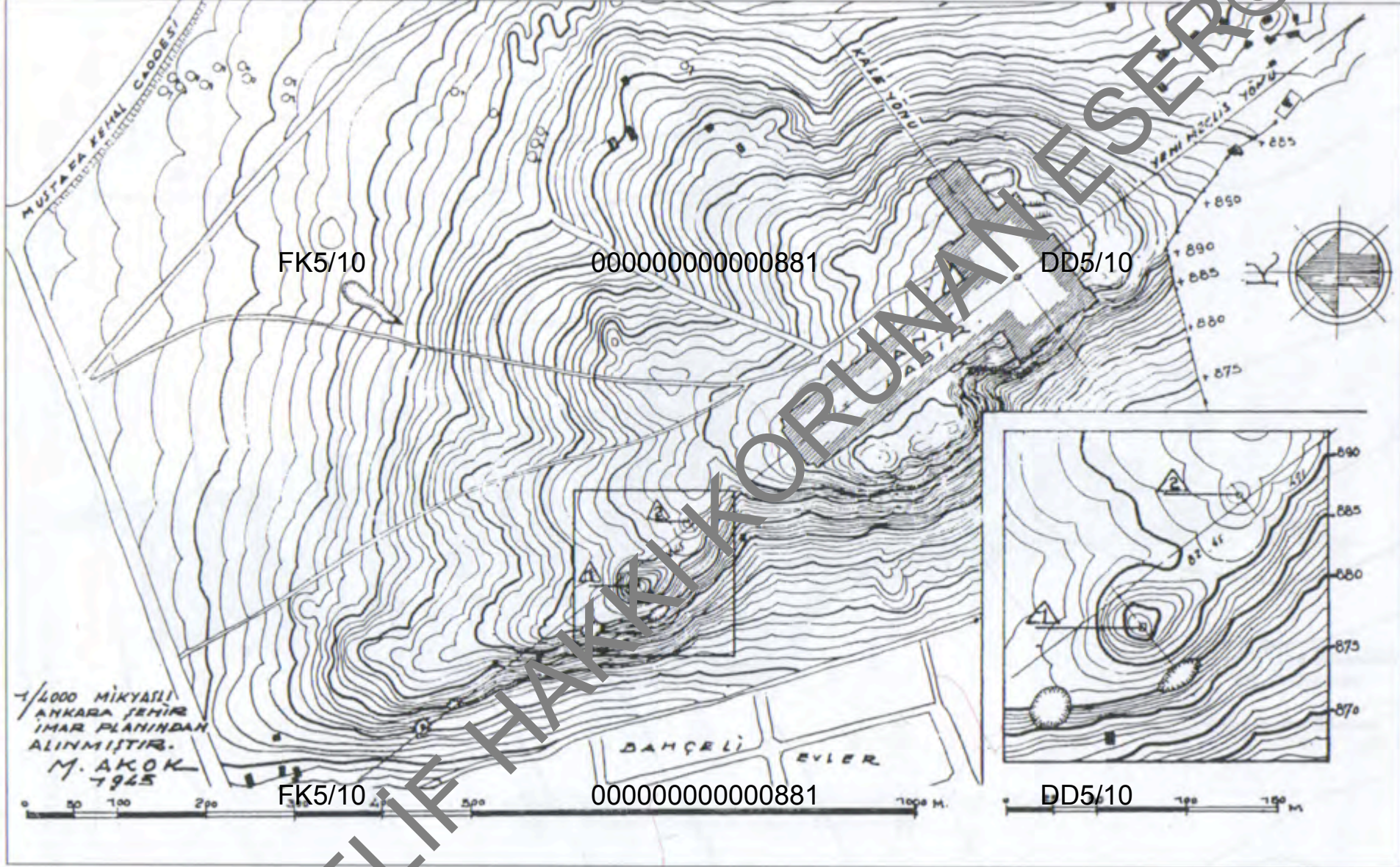

Ankara Anıtkabir Alanında Kazılan Phryg Tümlüslerinin Vaziyet Planı
(T. Özgüç; Anıtkabir Tümlüsleri Kazısı, Belleten XI. Ankara 1946).

ANIT KABİR ALANINDA
TUMULUS 1. DETAYI.

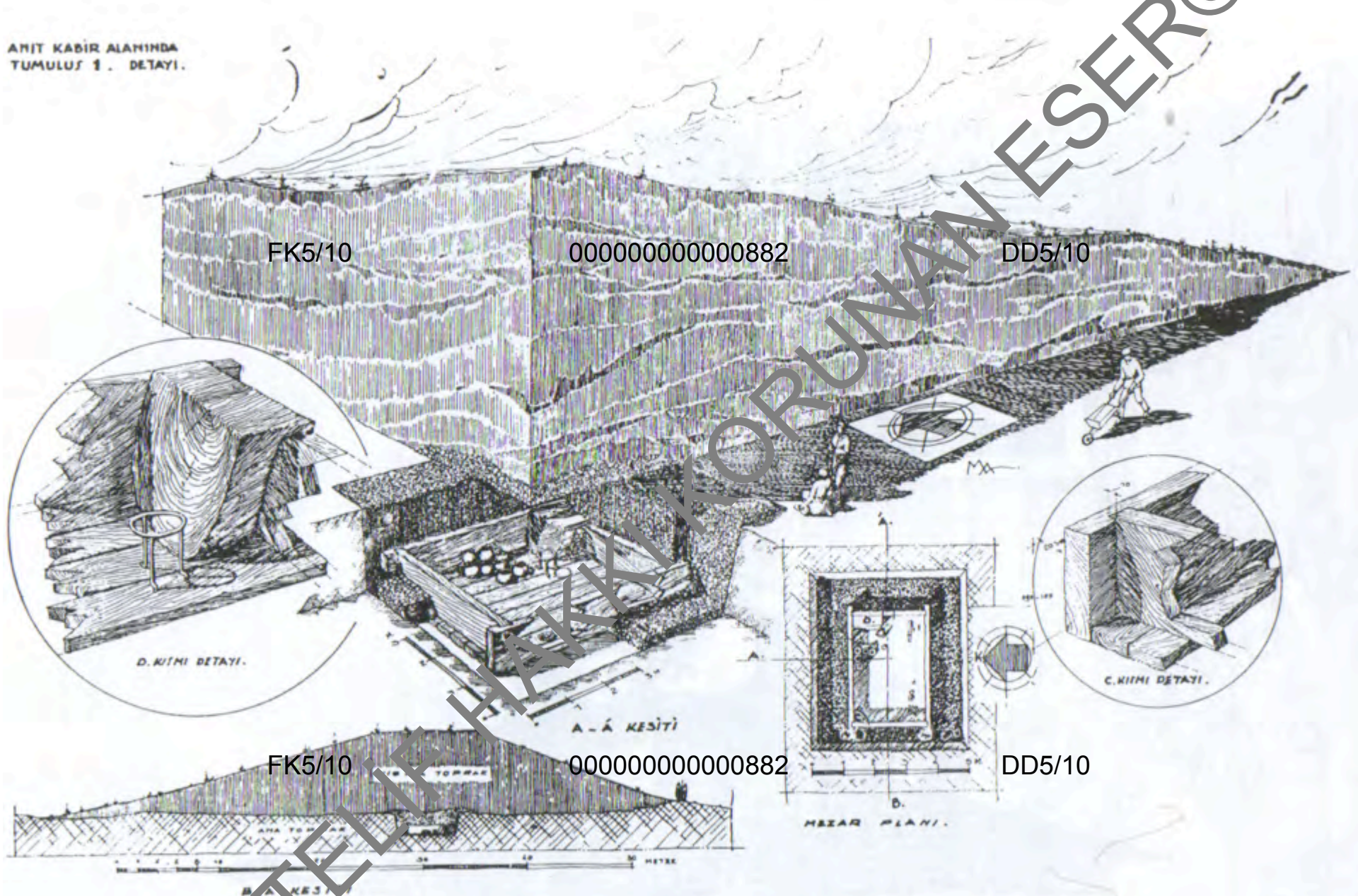

FK5/10

000000000000882

DD5/10

© Ankara Anıtkabir Alanında Kazılan Phryg Tümulüsü I'nin Ayrıntılı Plân ve Kesitleri
(T. Özgüç, Anıtkabir Tümulüsleri Kazısı; Belleten XI, Ankara 1946).

ANIT KABİR ALANI
TUMULUS 2. DETAYI.

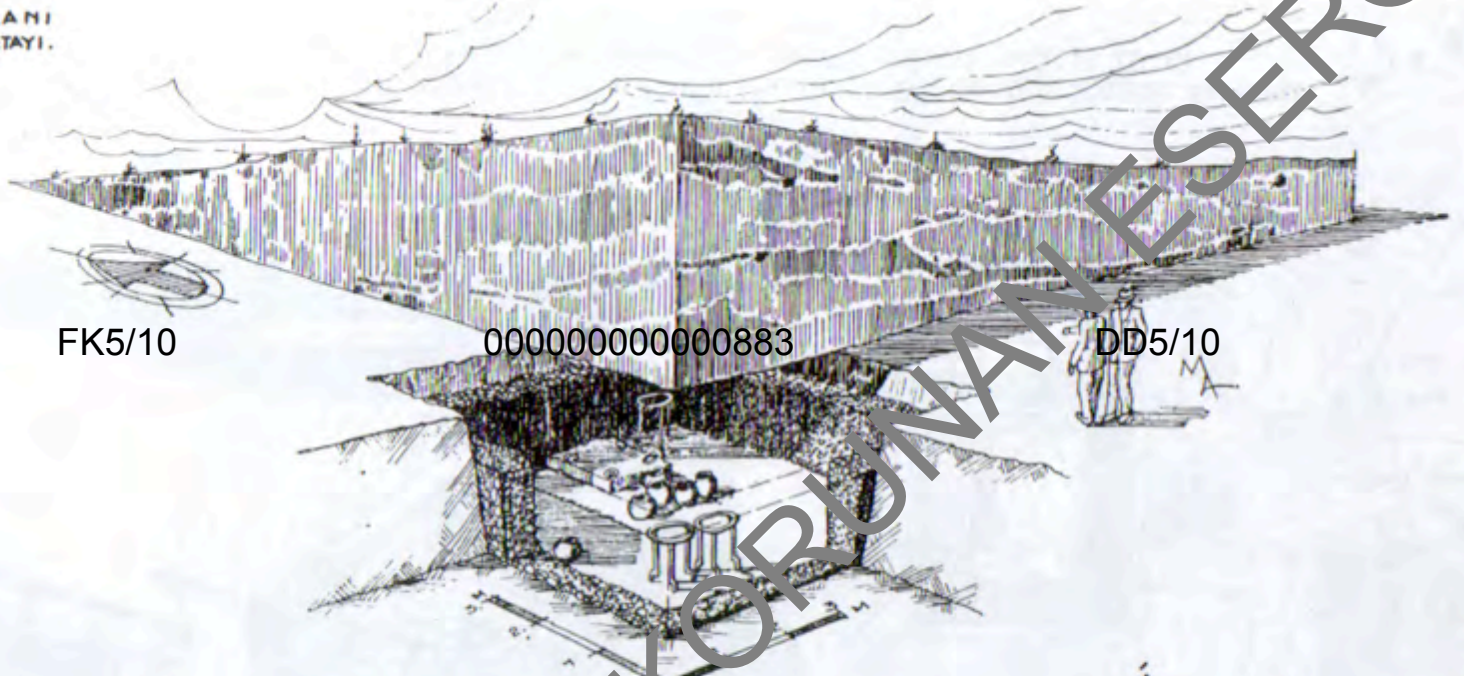

FK5/10

0000000000000883

DD5/10

A. KESİTİ

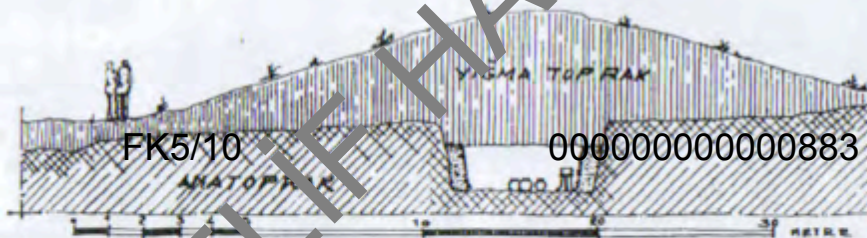

FK5/10

0000000000000883

DD5/10

A.-B. KESİTİ

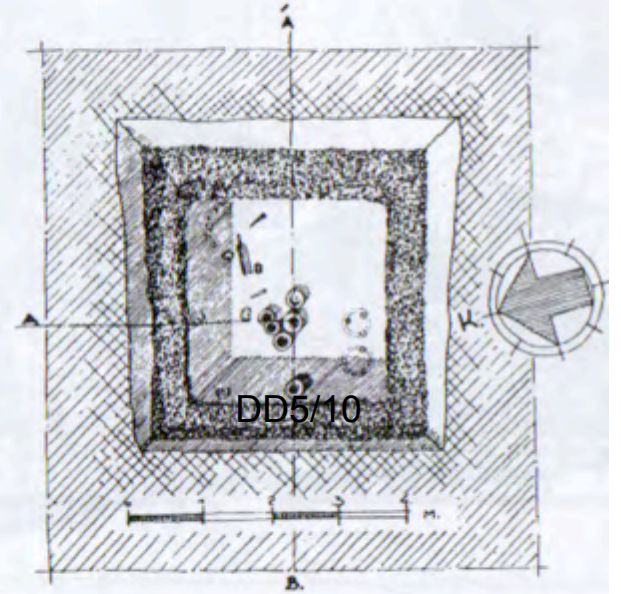

MEZAR ODASI PLANI

Ankara Anıtkabir Alanında Kazılan Tümülüs 2'nin Ayrıntılı Plân ve Kesitleri
(T. Özgüç, Anıtkabir Tümülüsleri Kazısı; Belleten XI, Ankara 1046).

EKONOMİ: Gordion, Boğazköy, Alacahöyük, Pazarlı, Alışar, Kerkenes Dağı, Maşathöyük, Kaman-Kalehöyük, Midas Şehri (Yazılıkaya), Dorylaion (Şarhöyük) ve Daskylaion (Ergili).

FK5/10 000000000000884 DD5/10
Hayvancılık, marangozluk ve mobilyacılığın çok geliştiği görülür.

Dokumacılık

Frigler'in **savaşçı** yönü: madeni at koşum takımları, fildişi levhalar üzerindeki avcı ve süvari betimleri, Pazarlı ve Burdur-Düver'de piyade betimli mimari kaplama levhaları Frigler'in **savaşçı** yönünü vurgular.

Maden teknolojisi: omfaloslu (göbekli) kaseler ve çengelli iğneler (fibula). FK5/10 000000000000884 DD5/10

Env. No: 19121

Phiale with Omphalos
Gordion Excavation
Bronze
Height: 6.7 cm.
The Museum of Anatolian Civilization
Inventory No: 19121



FK5/10



000000000000885

Gübekli Tas (Dmg)
Gordion Kazısı
Tunc
Yük: 6.6 cm. Çap:
Anadolu Medeniyet
Env. No: 18397

DD5/10

Akrıtsaklı Kise
Gordion Kazısı
Tunc
Yük: 9.04 cm.
Kulpu ve akrıtsaklı gen: 29.4 cm.
Anadolu Medeniyetleri Müzesi
Env. No: 19443



FK5/10

000000000000885

Phiale with Omphalos
Gordion Excavation
Bronze
Height: 6.6 cm.
The Museum of Anatolian Civilization
Inventory No: 18397

DD5/10

Spotted Deep Bowl



Kepe
Gordion Kazısı
Tunc
Uz: 25.9 cm. Sap Kal: 1.1 cm.
Anadolu Medeniyetleri Müzesi
Env. No: 19414

© TELİF HAKKI KORUNAN ESER

FK5/10

000000000000886



FK5/10

000000000000886

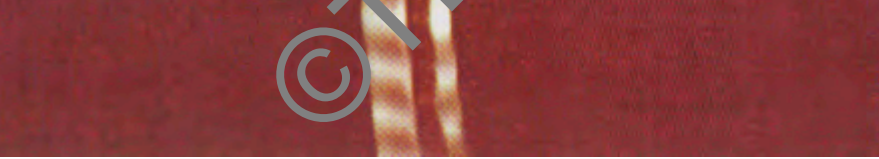

DD5/10



DD5/10





FK5/10

Fibula
Gordion Kazası
Tunç
Yük: 4.8 cm. Gen: 5.1 cm. İğne uz: 4 cm.
Anadolu Medeniyetleri Müzesi
Env. No: 18916

Fibula
Gordion Excavation
Bronze
Height: 4.8 cm. Width: 5.1 cm.
Pin Length: 4 cm.
The Museum of Anatolian Civilization
Inventory No: 18916

000000000000887



DD5/10

Fibula
Tunç
Yük: 3.4 cm. Gen: 4.2 cm.
Gordion Müzesi
Env. No: 18973

Fibula
Bronze
Height: 3.4 cm. Width: 4.2 cm.
Gordion Museum
Inventory No: 18973



Fibula
Tunç
Gen: 6.4 cm. Yüksek: 4.5 cm.

Fibula
Tunç
Yük: 4.9 cm. Gen: 4.7 cm.

Fibula
Gordion Kazası
Tunç
Yük: 5.2 cm. Gen: 4.9 cm.
İğne uz: 3.9 cm.
Anadolu Medeniyetleri Müzesi
Env. No: 18922



FK5/10

Fibula
Gordion Excavation
Bronze
Height: 5.2 cm. Width: 4.9 cm.
Pin Length: 3.9 cm.
Museum of Anatolian Civilization
Inventory No: 18922

© TELİF HAKKI KORUNAN ESER

Fibula
Gordion Kazası
Tunç
Yük: 5.4 cm. Gen: 5.1 cm.
İğne uz: 4.3 cm.
Anadolu Medeniyetleri Müzesi
Env. No: 18922

000000000000887



DD5/10





FK5/10

Kemer Tokası
Yazlıkaya Köyü (Midas Şehri)
Tung
Çap: 2.8 cm. Kalı: 0.2 cm.
Aylonkarahisar Müzesi
Env. No: 1221

Belli Buckle
Yazlıkaya Village (Midas City)
Bronze
Diameter: 2.8 cm. Thickness: 0.2 cm.
Aylonkarahisar Museum
Inventory No: 1221

000000000000888



DD5/10



FK5/10

000000000000888



DD5/10





İdel
Saklı alma
Keramik
Uz: 10.1 cm. Gen: 2.2 cm. Der: 1.5 cm.
Eskişehir Müzesi
Env. No: A.6.66

FK5/10

000000000000889

DD5/10

İdel
Purchased
Bone
Length: 10.1 cm. Width: 2.2 cm. Depth: 1.5 cm.
Eskişehir Museum
Inventory No: A.6.66

İdel
Keramik
Uz: 12.3 cm. Gen: 2.9 cm. Kal: 1.8 cm.
Eskişehir Müzesi
Env. No: A.5.66

FK5/10

000000000000889

Ring
Gordion Excavation
Bone
Diameter: 4.1 cm. Wall Thickness: 0.8 cm.
Gordion Museum
Inventory No: 57.570.06

DD5/10

İdel
Saklı alma
Keramik
Uz: 4.6 cm. Gen: 2.1 cm. Der:
Eskişehir Müzesi
Env. No: A.7.66

İdel
Purchased

Kemer Tokası: Pendant
Gordion Kazısı
Keramik
Yük: 4.4 cm. Gen: 2.6 cm.
Gordion Müzesi
Env. No: 57.596.06

Belt Buckle Pendant
Gordion Excavation
Bone
Height: 4.4 cm. Width: 2.6 cm.
Gordion Museum

© TELİF HAKKI KORUNAN ESER



Orta Anadolu'da Demir Çağı: MÖ 1200 - MÖ 800

DD5/10

Tabal Bölgesi/Frig dilinde yazıtlar/Assur: MUŞKİ



Gordion'un MÖ 800'deki felaketten sonra **yeniden inşası**: Gordias ve oğlu Midas.

Yeni sitadel: eskisinin üzerinde, **eskisinin birçok özelliği tekrar edilmiş**.

Yeni sitadel Gordion'a MÖ 4. yüzyılın ikinci yarısına kadar 300 yıl hizmet etmiştir.

Geç Phryg (Akhaimenid)	YHSS 4	yakl. MÖ 550 - 333
Orta Phryg	YHSS 5	yakl. MÖ 800 - 550
Erken Phryg Tahrip Tabakası	YHSS 6A	yakl. MÖ 9. yüzyıl sonu
Erken Phryg	YHSS 6B	yakl. MÖ 900 - MÖ 9. yüzyıl sonu



ERKEN FRİG



GEÇ FRİG

Gordion'un MÖ 800'deki felaketten sonra **yeniden inşası**: Gordias ve oğlu Midas.

Yeni sitadel: eskisinin üzerinde, **eskisinin birçok özelliği tekrar edilmiş**.

Yeni sitadel Gordion'a MÖ 4. yüzyılın ikinci yarısına kadar 300 yıl hizmet etmiştir.

Geç Phryg (Akhaimenid)

Orta Phryg

Erken Phryg Tahrip Tabakası

Erken Phryg

FK5/10

Geç Demir (III) 550-330

Orta Demir (II) 850-550

000000000000892

Erken Demir (I) 1000-850

MÖ 550 - 333

MÖ 800 - 550

MÖ 9. yüzyıl sonu

MÖ 900 - MÖ 9. yüzyıl sonu

DD5/10



FK5/10

000000000000892

ERKEN FRİG



DD5/10

GEÇ FRİG

YASSHOYLUK / GORDION



Orta Anadolu'da Demir Çağı: MÖ 1200 - MÖ 600 00893 DD5/10

Tabal Bölgesi/Frig dilinde yazıtlar/Assur: MUŞKI



Elimizdeki yetersiz bilgiler, Demir Çağı'nı tarihî kaynaklar yardımıyla anlamalı bölümlere ayırmamıza izin vermediği gibi, Orta Anadolu'nun bu dönemdeki tarihini detaylı olarak kurgulamamıza da olanak tanımamaktadır.

Türk ve yabancı bilim adamları tarafından kazılan birçok medeniyet, Demir Çağı'na ait bulgulara sahiptir. Nispeten iyi bilinenler arasında Alaca Höyük, Alishar Höyük, Boğazköy, Kaman Kalehöyük, Kerkenes Dağ, Maşat Höyük ve Pazarlı sayılabilir.

Kazılan yerlerin çok azında kesin tarihler elde edilebilmiştir. En azından **Boğazköy'de Erken Demir Çağı'nın Hitit İmparatorluğu'nun yıkılışından, yani yakl. MÖ 1200'den hemen sonra başladığını** söylemek mümkündür. Bir dizi radyokarbon temelli tarih, bütün Erken Demir Çağı'nı MÖ 12. -10. yüzyıllar arasına yerleştirmektedir. Yine radyokarbon analizi sonuçlarına göre, **Orta Demir Çağı MÖ 9. yüzyılda "Büyükkaya devresi" ile başlar.**

Boğazköy ve çevresindeki yerleşmeler için başka kesin tarih bulunmamaktadır fakat Gordion'daki sağlam kronolojik süreç sayesinde Orta Demir Çağı'ndan Geç Demir Çağı'na geçişi MÖ 8. yüzyıl sonu-7. yüzyıl başına tarihlenmek mümkündür; Geç Demir Çağı Hellenistik Dönem'in başlangıcı olan MÖ 330'a kadar gelir.

Erken Demir Çağı

FK5/10

000000000000895

DD5/10

Yerleşimler Bugüne kadar gün ışığına çıkan Erken Demir Çağı yerleşimlerinin sunduğu sınırlı arkeolojik

kanıtlar, bu döneme ait merkezlerin boyutları ve planları hakkında fikir yürütmemizi engellemektedir.

Erken Demir Çağ evleri bugüne kadar sadece Boğazköy ve Kaman Kalehöyük'te kazılmıştır. Burada bulunan Erken Demir Çağı yapıları **konut karakterlidir**. Sadece Boğazköy-Büyükkale'deki tek bir yapı, tunç ve demirin işlendiği bir metal işliği olarak kullanılmıştır. Şimdiye kadar kamu binalarına ait bir kanıt rastlanmamıştır ve olasılıkla bir savunma duvarına sahip Kaman Kalehöyük'ü saymazsak, yerleşimlerin **genelinde tahkimatin olmadığı** görülmektedir.

Yüzey araştırmalarının sonuçlarına bakıldığında, Erken Demir Çağı yerleşimlerinin Orta Anadolu'da düşünüldüğünden daha yaygın olduğu ve bunların eskiden beri bilmiş merkezlerin **DD5/10** çok daha küçük ölçekte kurulduğu anlaşılmaktadır.

Orta Demir Çağı

Orta Demir Çağı boyunca yerleşimlerin sayısı ve boyutunda artış yaşanmıştır. Bazılarının önem kazanarak **bölgesel merkez** hâline gelmesiyle belli bir yerleşim **hiyerarşisinden** söz edilebilecek duruma gelinmiştir.

Boğazköy'ün boyutlarında da Orta Demir Çağında büyüme söz konusudur. Buradaki **yarısı yeraltında bulunan konut karakterli** yapılar genellikle tek odadan meydana gelmektedir. **Aşağı Şehir'de ibadet yeri olduğu düşünülen bir yapı** kazılmıştır ve dini işleve sahip bir başkası da Aşağı Şehir'de bulunmuştur. Fakat kamu mimarîsi genellikle sınırlı bir alanda kalmaktadır.

Boğazköy, Kızılırmak kavsî içindeki **Alışar Höyük, Maşat Höyük, Kaman Kalehöyük** ve diğer yerleşimlerle kıyaslanabilecek küçük bölgesel merkeze bir örnektir.

Geç Demir Çağ

Demir Çağ yerleşimleri Boğazköy, Kerkenes Dağ ve Pazarlı'da kazılmıştır. Boğazköy'de Geç Demir Çağı'nın başlangıcında belirgin bir değişimin varlığı sezilebilmektedir. Aşağı Şehir ve Büyükkaya terk edilmiştir. Bunların yerine Yukarı Şehir'in doğu kısmındaki **Güney Kale ile Nişantepe'de** yeni yerleşimler kurulmuştur. **Büyükkale de** yaşam devam etmiştir, fakat şimdi tepenin **tümü bir sur ile çevrelenmiş.** Geç Demir Çağı yapıları çoğunlukla geniştir ve birden fazla odaya sahiptir.

Güney Kale kendine ait bir tahkimat sistemi kazanmıştır. Fakat birbirinden sadece 110 m. uzakta olan iki tahkimatlı sitadel, yani Büyükkale ve Güney Kale arasındaki bağlantının niteliği hâlâ belli değildir. Boğazköy'de bu tahkimat sistemlerinin inşası genellikle bölgeyi istila eden Kimmerlerin yarattığı tehlikeye karşı bir önlem olarak kabul edilmekle birlikte bu tezi destekleyecek kanıt yoktur. Üstelik, Yukarı Şehir'deki bazı Geç Demir Çağı yerleşim alanları görünüşe göre tahkimat sisteminin dışında bırakılmıştır.

Açıkça **dinî karakterli herhangi bir bina tespit edilmemiştir,** ama Boğazköy ve diğer merkezlerde tanrıça Kybele'yi temsil eden taş heykeller ortaya çıkarılmıştır.



Demir Çağı'nda Orta Anadolu'daki Sosyo-politik Şartlar

Kızılırmak kavsi içinde Erken Demir Çağı'na dair bilgilerimizin kısıtlı olması yüzünden sosyo-politik yapılanma hakkında söylenebilecekler azdır. Şimdiye kadar elde edilmiş yetersiz kanıtlar **tarım temelli köylerin varlığına** işaret etmektedir, fakat Orta Anadolu'nun büyük kısmı için **sınıflara ayrılmış bir toplum yapısına dair bulgular yoktur**. Bu köylerde yaşanların **etnik kökenleri** hakkında da bir şey söylemek imkânsızdır.

FK5/10

000000000000898

DD5/10

Herodotos (VII. 73) ve Strabon (XIV. 5. 29)'un anlattıklarına göre, Frigler, Troia Savaşı sırasında, yani MÖ 1200

civarında **Balkanlar'dan Anadolu'ya göçetmişlerdir**. Bu göçü arkeolojik kayıtlarda arama çabaları bazı zorlukları beraberinde getirmektedir, çünkü **Kızılırmak kavsi içinde Balkan etkisi görülmez**. Aksine, **Erken Demir Çağı çanak çömleğinin kökenleri daha eskiye, Hitit öncesi geleneklere** dayanmaktadır. Dolayısıyla yerel nüfusun devamlılığı söz konusudur.

Orta Demir Çağı'nın başlamasıyla birlikte, Orta Anadolu genelinde **karmaşık toplumların yeniden canlandığı** anlaşılmaktadır. Gordion'daki saray binaları kadar, burada ve diğer yerleşmelerde **kazılan anıtsal zengin tümülüsler de toplumsal sınıfları** açıkça yansıtmaktadır. Ancak **arkeolojik kalınlar Orta Anadolu'nun büyük bölümünü içine alan ve başkenti Gordion olan birleşik bir Frig Krallığı'nı** bütünüyle desteklememektedir. Gordion en azından MÖ 9. yüzyıldan itibaren açıkça bölgeler üstü öneme sahip bir merkez görünümünü taşımakla birlikte, onu bir **krallık başkenti olarak görmemizi sağlayacak bazı öğelerden yoksundur**, zengin buluntulara sahip tümülüsler buralarda üst tabakadan insanların gömülü okluğuna işaret eder, ama benzer gömüler -genellikle daha az araştırılmalarına rağmen, Orta Anadolu'daki diğer yerleşmelerde, örneğin **Ankara, Kaynarca ve Tatarlı'da** karşımıza çıkar. **Bu durum Orta Anadolu'da Orta Demir Çağı ve Geç Demir Çağı'nın başlarında eşitli bağımsız siyasî oluşumların -beylikler ve küçük krallıklar- varlığına işaret etmektedir.**

FK5/10

000000000000898

DD5/10



Benzer bir siyasi yapılanmadan Tabal için de bahsedilmektedir: Assur kaynaklarına göre bölgede birarada hüküm süren **24 kral** vardır. Bu yüzden, çoğunlukla antik Yunan kaynakları tarafından aktarılan geniş topraklara sahip birleşik Frig Krallığı düşüncesi, yanlış bir görüşten kaçınmak için arkeolojik bulgularla birlikte değerlendirilmelidir. Yunan kaynakları Orta Anadolu'nun büyük bölümüne hükmeden -ve muhtemelen Gordion'da ikamet eden Midas adlı bir kraldan bahseder. Muşki Mita'dan söz eden Assur kaynakları bu düşüncüyü desteklemek için kullanılır, ancak Yunan kaynaklarının Frigyalı Midas'ı ile Assur kaynaklarının Muşki Mita'sının aynı kişi olduğunu kanıtlanmadığı belirtilmektedir. Üstelik, Frig Krallığı'nın coğrafi boyutları hakkında kesin bilgimiz bulunmamaktadır ve **Frigler'in siyasî etki alanını maddî kültür ile belirleme çabaları çok farklı sonuçlara varmıştır. Boğazköy, Alaca Höyük, Kalınhisar ve yakın zamanda Kerkenes Dağ'da Frig dilinde yazıtlar bulunmasına rağmen, Frig alfabesinin kullanımı bu siyasî etki alanını tespit etmeye yardımcı olmamaktadır, zira alfabeler etnik ya da siyasî birlikteliği temsil etmezler.**

MÖ 6. yüzyılın ortalarında Orta Anadolu Pers İmparatorluğu'nun topraklarına katılmıştır. Arkeolojik kanıtlar bu konuda yine yetersiz kalmaktadır. Gömülerdeki Pers içki kapları, takıları ve etkilerine bakılırsa, Pers geleneklerini kendilerine adapte edenler yerel soylu sınıfları olmuştur. Buna karşılık, yerel nüfusun çoğunluğu geleneksel yaşam biçimlerini büyük oranda korumuştur. Bu da Orta Anadolu'nun geniş kesiminde Pers varlığının bulunmayışını açıklamaktadır. **Güçlü Pers etkisi sadece Sardis ve Gordion gibi yönetim merkezlerinde görülmektedir.**

Özetlemek gerekirse, Orta Anadolu'daki Demir Çağı toplumlarının tutarlı bir resmi, arkeolojik kayıtlarda yavaş yavaş ortaya çıkmakla birlikte, arkeolojik verileri tarihî kaynaklara bağdaştırmak genellikle güçtür. Yetersiz kanıtlardan yola çıkarak aceleci sonuçlara varmadan önce, her iki tip kaynağı da birbirinden bağımsız değerlendirmek ve çalışmaların sonuçlarını ancak her iki disiplinde sağlanan temeller kurduktan sonra birleştirmek daha akıllıca görünmektedir.

Ekonomi

Orta Anadolu Demir Çağı ekonomisinin temelinde kuşkusuz **tarım ve hayvancılık** bulunur. Maalesef bugüne kadar çok az arkeobotanik araştırma yapılmıştır ve bunlar da ön hazırlık niteliğindedir. Sadece Boğazköy ve Kuşaklı'nın Demir Çağı tabakalarında bitki kullanımına dair bilgilere sahibiz. Yalnız besin olarak tüketilmeyen, fakat aynı zamanda bira yapımında da kullanılan tahıllar başlıca üründür, diğer bitkiler ise küçük bir rol oynamaktadır. Tarımsal uygulamalar hakkında **tarım aletleri** daha aydınlatıcıdır. Boğazköy'den bazı saban kulakları bilinmektedir. Gordion'da, Megaron 2'deki MÖ 9. yüzyıla tarihlenen kazıma çizimlerin arasında bir saban tasviri vardır. Boğazköy'deki buluntuların da gösterdiği gibi, ekin hasadı için kullanılan **demir oraklar** Orta Anadolu'da yaygındır.

Hayvancılığa dair kanıtlar biraz daha tatmin edicidir, zira Boğazköy ve Kaman Kalehöyük'te bulunan hayvan kemikleri üzerinde ayrıntılı analizler yapılmıştır. Bu analizlerin sonuçlarına göre, Demir Çağı boyunca **koyun ve keçi** ağırlıktadır, fakat Orta ve Geç Demir çağlarında büyükbaş hayvanlarda ve domuzlarda -en azından Boğazköy'de- artış fark edilmektedir. Koyunlar ve keçilerin esasen **yünleri** için yetiştirildikleri, büyükbaş hayvanların ise sütleri için beslendikleri, ayrıca yük hayvanı olarak kullanıldıkları anlaşılmaktadır. Yabani hayvanlar da avlanmıştır ve özellikle Kaman Kalehöyük'te Erken Demir Çağı süresince önemli bir et kaynağı olmuşlardır. Bunlar arasında **kızıl geyik ve yaban domuzunun** öne çıktığına bakılırsa, bölgede sık ormanlarla kaplı bir coğrafyanın varlığından söz edilebilir.

Metal buluntular ve işçilik

Boğazköy'deki Büyükkaya tepesinin Erken Demir Çağı tabakalarında küçük bir tunç ve demir işliği kazılmışsa da, Orta Anadolu'da Erken Demir Çağı'na ait metal objeler oldukça azdır. Orta ve Geç Demir Çağı'na gelindiğinde durum iyileşir. Boğazköy gibi yerleşmelerde zengin metal buluntular ele geçmiştir. Ayrıca mezarlarda genellikle metal nesnelere rastlanmaktadır.

FK5/10

000000000000901

DD5/10

Kase ve testilerin de içinde bulunduğu çok miktarda metal kap, mezarlardan ve daha az olmakla birlikte yerleşimlerden bilinmektedir. Tunç fibulalarla da sıkça karşılaşılır. Bıçak, orak, balta, saban kulağı vb. demir aletler yine oldukça fazladır.

Silahlar bilinmeyen nedenlerden dolayı mezarlara konulmadığı için, Demir Çağı silahları hakkındaki bilgilerimiz sınırlıdır. Yerleşimlerde tunç ve demir ok uçları nispeten çoktur. Boğazköy'den birkaç mızrak ucu ve Alishar Höyük'ten bir demir kılıç dışında büyük boyutlu eşyalar ele geçmemiştir. Yakın zamanda Boğazköy'de ortaya çıkarılmış demir miğfer istisnai bir buluntudur.

Bugüne kadar Orta Anadolu'da, Orta ve Geç Demir çağlarında metal işleme faaliyetine dair kanıtlara nadiren rastlanmıştır. Kaman Kalehöyük'ten bir fibula kalıbı bilinmektedir. Metal işliklerinin yokluğuna dair aklı yakın bir açıklama, bunların şehirlerin dışında veya eteklerinde bulduklarıdır. Demir Çağı'nda Orta Anadolu'da madencilikle ilgili bir işarete rastlanmamıştır. Ancak Karadeniz ve Toroslardaki zengin bakır, gümüş ve kurşun yataklarının bilindiğini varsayabiliriz.

FK5/10

000000000000901

DD5/10



Ölü Gömme Gelenekleri (Gordion haricinde)

Şimdiye kadar **Orta Anadolu'da Erken Demir Çağı ölü gömme adetleri hakkında fazla bir bilgimiz yoktur.**

Orta ve Geç Demir Çağları için durum yalnızca biraz daha iyidir. Gordion'daki gibi **tümülüsler**, çoğunlukla Orta Anadolu'nun Demir Çağı'ndaki tipik gömü geleneği olarak düşünülmüştür. Aslında Ankara, Kerkenes Dağ ve Kaynarca'da benzer mezarlar bulunmuş olmasına rağmen, bunların toplumun üst kesimlerine ait bir geleneği yansıttığı akılda tutulmalıdır. Sıradan insanların gömüleri, Boğazköy'deki Aşağı Şehir'de görülen kremasyon mezarları gibi çok daha basittir.

FK5/10

00000000000902

DD5/10



© TELİF HAKKI KORUNAN ESER

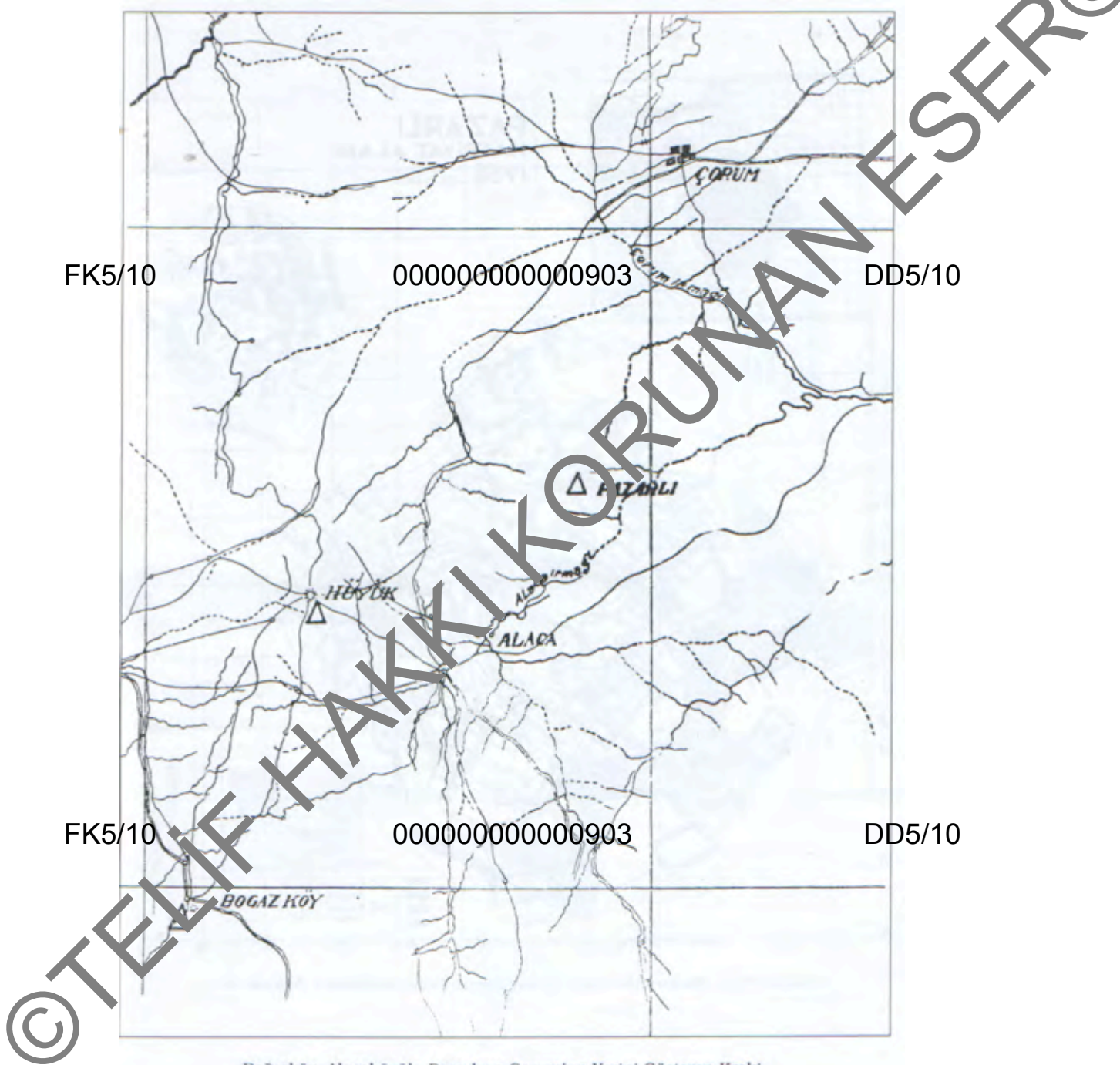

FK5/10

00000000000903

DD5/10

FK5/10

00000000000903

DD5/10

Boğazköy, Alacahöyük, Pazarlı ve Çorum'un Yerini Gösteren Kroki.
(H.Z. Koşay; Pazarlı Hafriyatı Raporu. Ankara 1941).

FK5/10

000000000000904

DD5/10

FK5/10

000000000000904

DD5/10

PAZARLI
HAFRIYAT ALANI
1938 ÇİZEN: M. AKOĞ

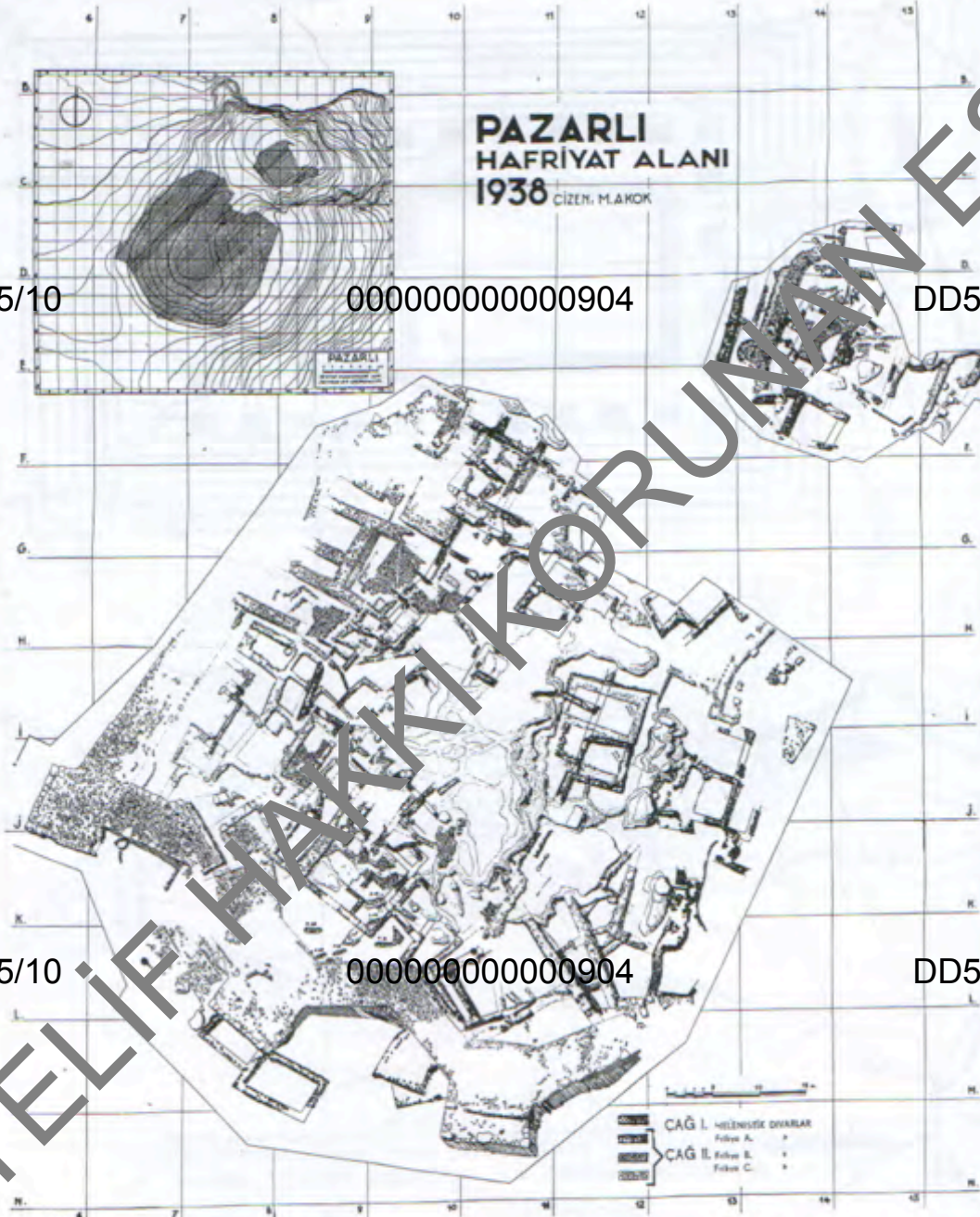

Pazarlı/Phryg Kazıları Alanı (H.Z. Koşay Pazarlı Hafriyatı Raporu, Ankara 1941).

PAZARLI
CHANTIER DES FOUILLES
1938

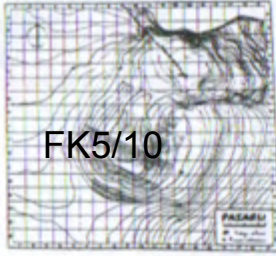

FK5/10

000000000000905

DD5/10

FK5/10

000000000000905

DD5/10

	Epoque I	Murs de la Periode hellénistique
	Murs phrygiens A	
	Epoque II.	
		Murs phrygiens B
		Murs phrygiens C

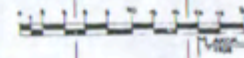

Pazarlı(Phryg Kazıları Alanı; Hellenistik ve Frik Çağları Mimarisi.
(H.Z. Koşay Pazarlı Pafriyatı Raporu, Ankara 1941).

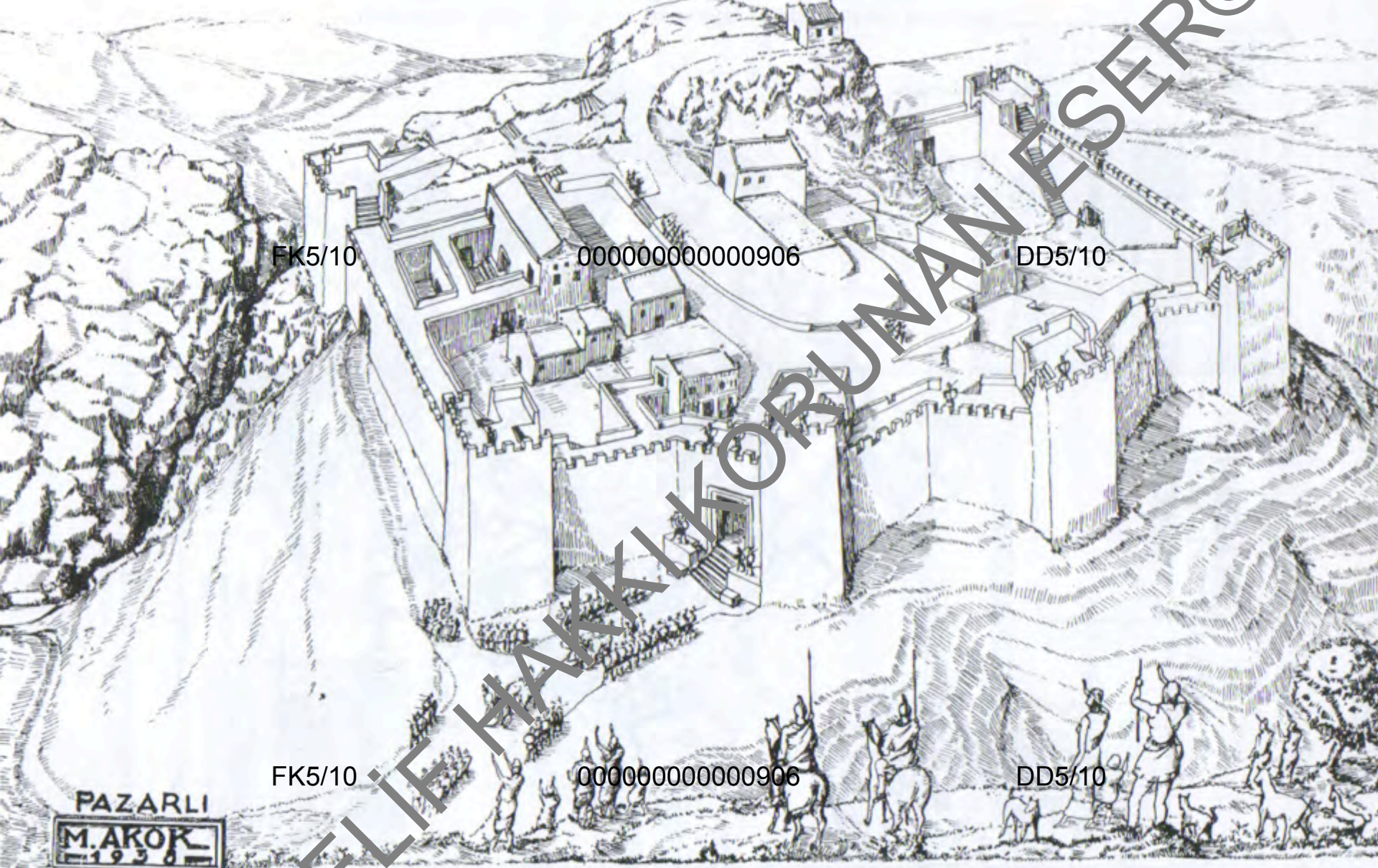

FK5/10

000000000000906

DD5/10

FK5/10

000000000000906

DD5/10

PAZARLI

M. AKOK
1938

Pazarlı/Phryg Kazılarında Bulunan Akropol ve Kalenin Yeniden Kurma Denemesi
(H.Z. Koşay, Pazarlı Hafriyatı Rap. Ank. 1941).



PAZARLI
1938
ÇİZEN: M. AKOK

EV TİPLERİ ÇAĞ II FRIKYA C.
Types des Maisons
Période II, phrygienne C.

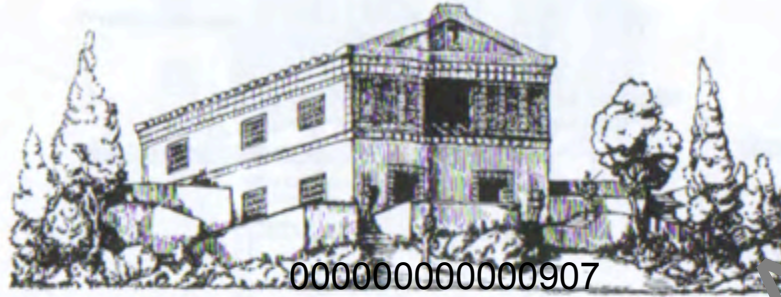

FK5/10

000000000000907

DD5/10

HEKAZİRİ GÖRÜNÜŞÜ
Vue perspective

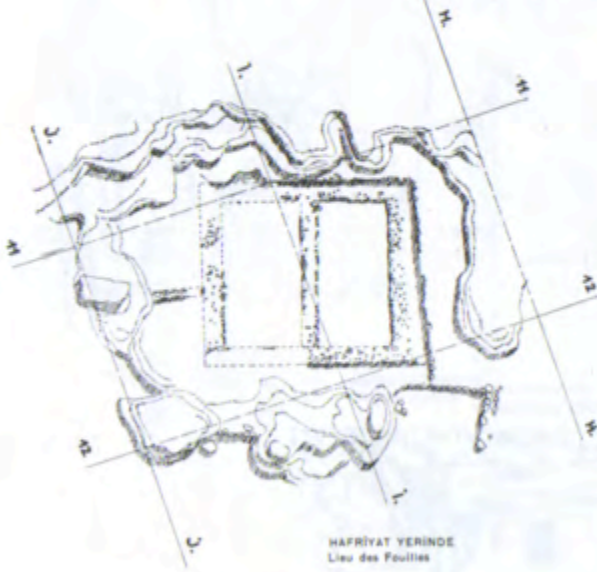

HAFRİYAT YERİNDE
Lieu des Fouilles

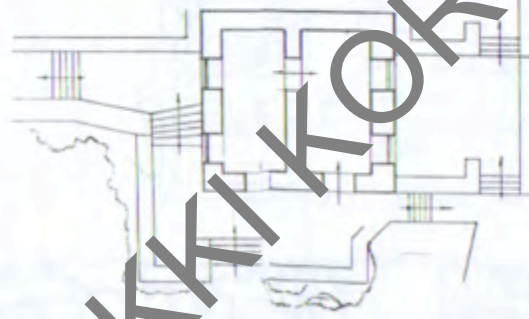

ZEMİN KAT PLANI
Plan. N° de - Chaussée

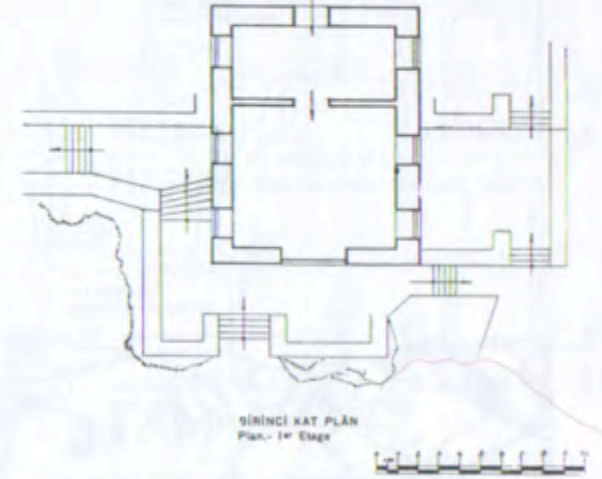

BİRİNCİ KAT PLANI
Plan. - 1^{er} Etage

Pazarlı (Phryg) Kazılarında Bulunan Phryg Evlerinin Tipleri ve Planları
(H.Z. Koşay, P. Ankara 1941).

FK5/10

000000000000907

DD5/10

© TELİF HAKKI KORUNAN ESER

PAZARLI
1938
ÇİZEN: M. AKOK

EV TİPLERİ ÇAĞ II FRIKYA C.
Types des Maisons
Période II, phrygienne C.



FK5/10

1. MENAZİRİ GÖRÜŞÜ
1. Vue perspective



DD5/10

2. MENAZİRİ GÖRÜŞÜ
2. Vue perspective



FK5/10

HAFRIYAT YERİNDE.



1. ZEMİN KAT PLAN
1. Plan - Rez-de-Chaussée

000000000000908



2. ZEMİN KAT PLAN
2. Plan - Rez-de-Chaussée

DD5/10



1. BİRİNCİ KAT PLAN
1. Plan - 1^{er} Etage

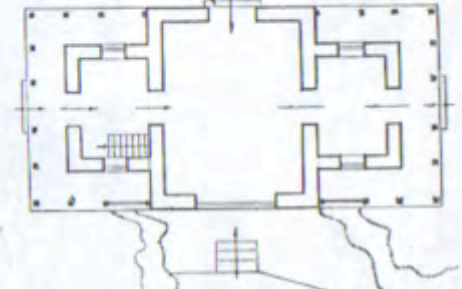

2. BİRİNCİ KAT PLAN
2. Plan - 1^{er} Etage

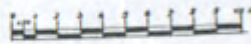

Pazarlı/Phryg Kazılarında Bulunan Phryg Evlerinin Tipleri ve Plânları
(H.Z. Koşay, Pazarlı Hafriyatı Raporu, Ankara 1941).

© TELİF HAKKI KORUNAN ESER

Pazarlı
1938
Yazar: M. AKOK

EV TIPLERİ ÇAĞ II FRIKYA C.
Types des Maisons
Période II, phrygienne C.



FK5/10

000000000000909



DD5/10

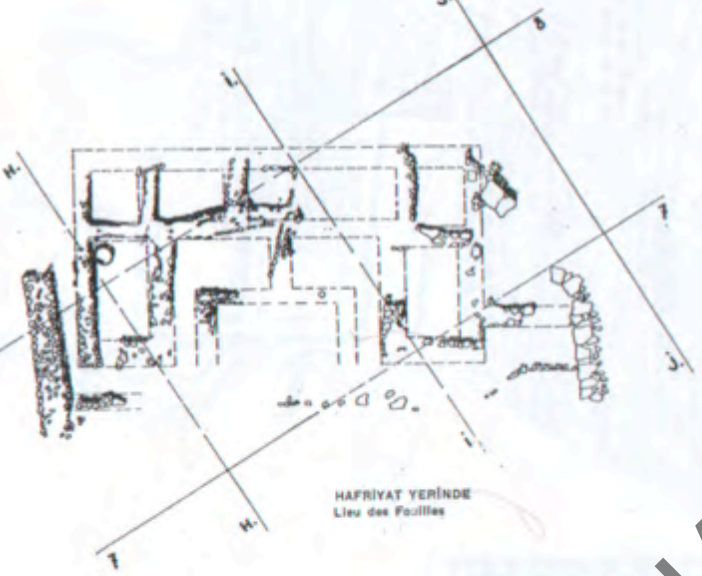

FK5/10

000000000000909

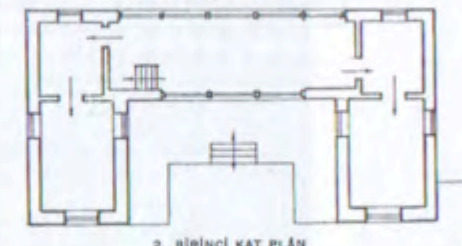
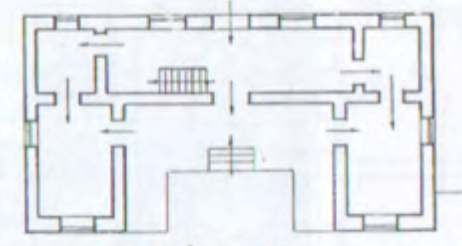

DD5/10

Pazarlı/Phryg Kazılarında Bulunan Phryg Ev Tipleri ve Plânları
(H.Z. Koşay, Pazarlı Hafriyatı Raporu, Ankara 1941).

©TELİF HAKKI KORUNAN ESER

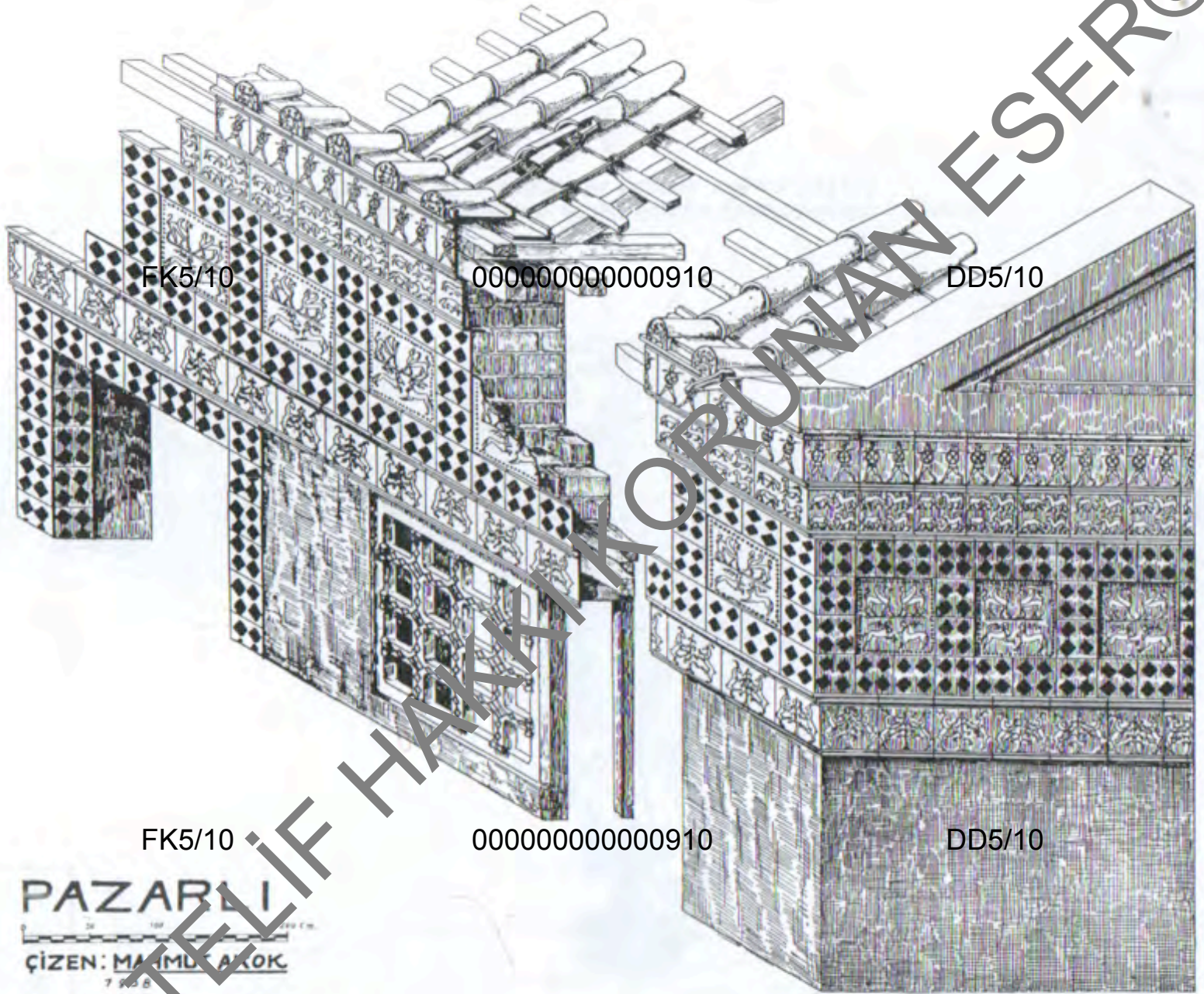

PAZARLI

ÇİZEN: MAHİR AKOK
7/2008

Pazarlı/Phryg Kütüphanesinde Bulunan Phryg Evlerinin Yeniden Kurma Denemesi ve Cephelerini Renkli - Kabartmalı Pşmiş Toprak Levhalarla Süsleme Denemesi Örnekleri (H.Z. Koşay, Pazarlı Hafriyatı Raporu).



FK5/10

000000000000911

DD5/10

FK5/10

000000000000911

DD5/10

© TELIF HAKKI KORUNAN ESER

FK5/10

000000000000912

DD5/10

FK5/10

000000000000912

DD5/10

© TELIF HAKKI KORUNAN ESER



FK5/10

FK5/10



000000000000913

000000000000913

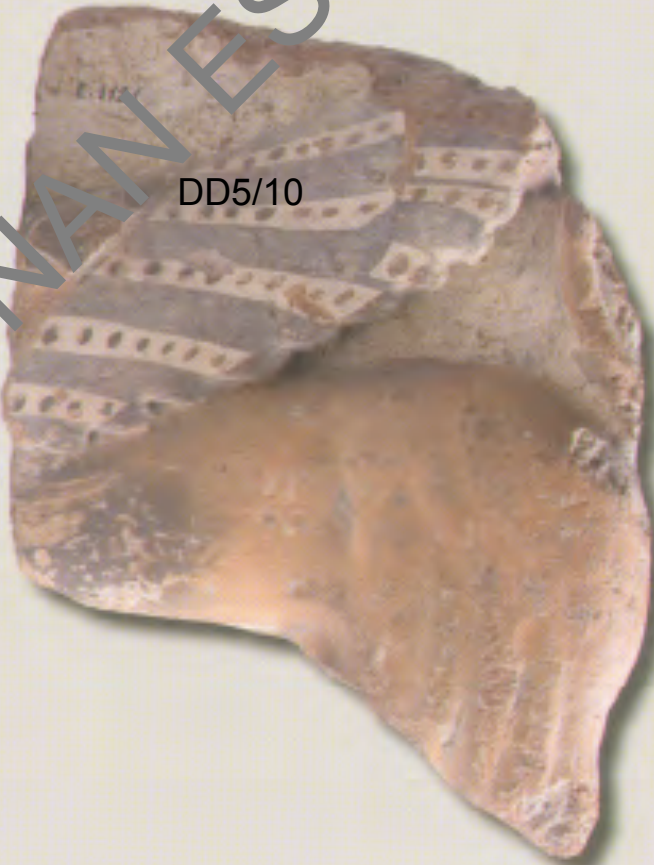

DD5/10

DD5/10

©TELİF HAKKI KORUNAN ESER

Çanak-Çömlek

FK5/10

000000000000914

DD5/10



on is present. This is distinct

Erken Demir Çağ Eyaletleri çömleği

FK5/10

000000000000914

DD5/10



Erken Demir Çağ
Erken Demir Çağ
1 cm. Uz: 10.5 cm.
Gordion Müzesi
Env. No: 117.20.99

incised decoration
Terracotta
Early Iron Age
n. Length: 10.5 cm.
Gordion Museum
Inventory No: 117.20.99

Kalın Çömlek Parçası
Pigme Toprak
Erken Demir Çağ
Yük: 9.9 cm. Gen: 8.4 cm.
Gordion Müzesi
Env. No: 117.21.99

Jar fragment with handle
Terracotta
Early Iron Age
Height: 9.9 cm. Width: 8.4 cm.
Gordion Museum
Inventory No: 117.21.99

Orta Demir Çağı'nda, yani MÖ 10. yüzyılın sonu-9. yüzyılın başından itibaren, çömlekçi çarkı yeniden ortaya çıkar

FK5/10

000000000000915

DD5/10



FK5/10

000000000000915

DD5/10

Çanak Çömleği Grubu.



©

© TELİF HAKKI KORUNAN ESER

Krater
Polatlı
Pisriğ Toprak
Göv. Çap: 36.5 cm.
Anadolu Medeniyetleri Müzesi
Env. No:15721



FK5/10

000000000000916

Krater
Polatlı
Terracotta
Diameter: 36.5 cm.
Anatolian Civilization
Inventory No:15721



Mug
Gordion Kazısı
Pisriğ Toprak
Yük: 12 cm. Çap:10 cm.
Anadolu Medeniyetleri Müzesi
Env. No:15697

Mug
Gordion Excavation
Terracotta
Height: 12 cm. Diameter: 10cm.
The Museum of Anatolian Civilization
Inventory No: 15697

DD5/10



Mug
Gordion Kazısı
Pisriğ Toprak
Yük: 13 cm. Göv. Çap: 11 cm.
Anadolu Medeniyetleri Müzesi
Env. No:19484

Mug
Gordion Excavation
Terracotta
Height: 13 cm.
Body Diameter: 11 cm.
The Museum of Anatolian Civilization
Inventory No: 19484

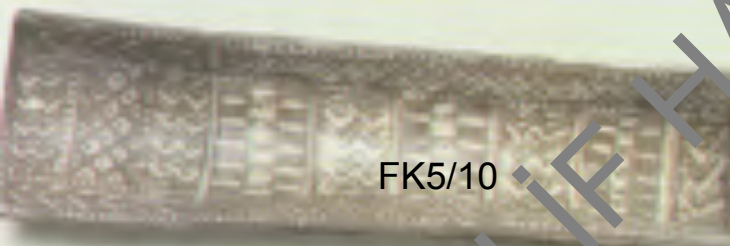

FK5/10

000000000000916

Notacaklı Kap
Gordion Kazısı
Pisriğ Toprak
Yük: 13 cm. Uz: 25.8 cm.
Anadolu Medeniyetleri Müzesi
Env. No:19487

Sprouted Vessel



DD5/10



Geç Demir Çağı: batı geleneğinde gri ya da siyah perdeli mallar ve kırmızı perdeli

FK5/10

000000000000917

DD5/10



FK5/10

000000000000917

DD5/10



©

TELİF HAKKI KORUNAN ESER

Yük: 19.5 cm.
Kırmızı Mizele

in

0 cm.
Anadolian Civilization
113

oklat

Yük: 19.5 cm.
Kırmızı Mizele

ion-Toklat

Yükü: 19.5 cm.
Anadolian Civilization
82

Yük: 33.5 cm.
Figür Toprak
Yük: 33.5 cm. Döv. Çap: 26 cm.
Gordion Müzesi
Env. No: 30.24.07

Trefall Jug
Terracotta
Height: 33.5 cm. Body Diam: 26 cm.
Gordion Museum
Inv. No: 30.24.07

FK5/10

000000000000918

DD5/10

FK5/10

000000000000918

DD5/10

©TELİF HAKKI KORUNAN ESER

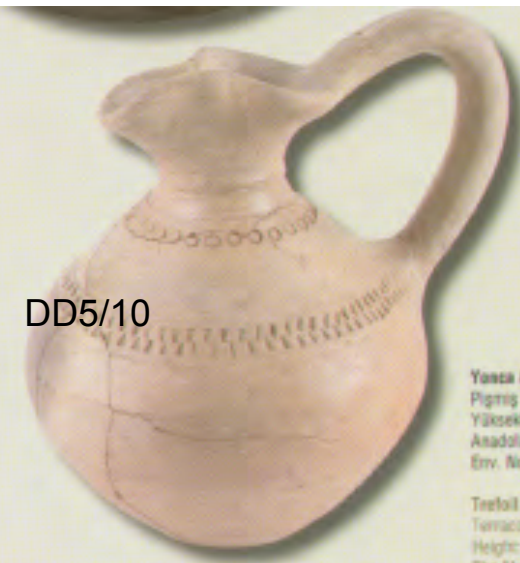

Yanca A
Pigriç 1
Yükseklik
Anadolian
Env. No:

Trefall J
Terracott
Height:
The Mus
Inventory



FK5/10

000000000000919

DD5/10

FK5/10

Çift Kulp
Polatlı
Peynir Topu
Yük: 75 cm.
Dip Çap: 17 cm.
Anadolu Medeniyetleri Müzesi
Env. No: 105.107.64

000000000000919

DD5/10



© TELİF HAKKI KORUNAN ESER

© TELİF HAKKI KORUNAN ESER

FK5/10

000000000000920

DD5/10

FK5/10

000000000000920

DD5/10

