

PRT 316 – MISIR ARKEOLOJİSİ

PRT 316 - MISIR ARKEOLOJİSİ v.1.0
Prof. Dr. Vasif Şahoğlu
Ankara Üniversitesi

Prof. Dr. Vasif Şahoğlu

Ders 6: Maadi Kültürü
MÖ 4000-3200



Ankara Üniversitesi

Dil ve Tarih – Coğrafya Fakültesi

Arkeoloji Bölümü

Protohistorya ve Önasya Arkeolojisi Anabilim Dalı

MAADI KÜLTÜRÜ

M.Ö. 4000 – 3200

Maadi kültür kompleksi olarak adlandırılan kültürel oluşum son yıllarda tespit edilen yaklaşık bir düzine yerleşmenin verileri ışığında ortaya konabilmiştir. Bu yerleşmeler arasında Maadi yerleşiminde kazısı yapılan mezarlık ve yerleşim de bulunmaktadır.

El gerza, Haraga, Abusir el Melek ve Minshat Abu Omar gibi mezarlıklar, sonradan Nagada II kültürü etkisine girecek olan Maadi kültürüne ait önemli veriler sunmaktadır.

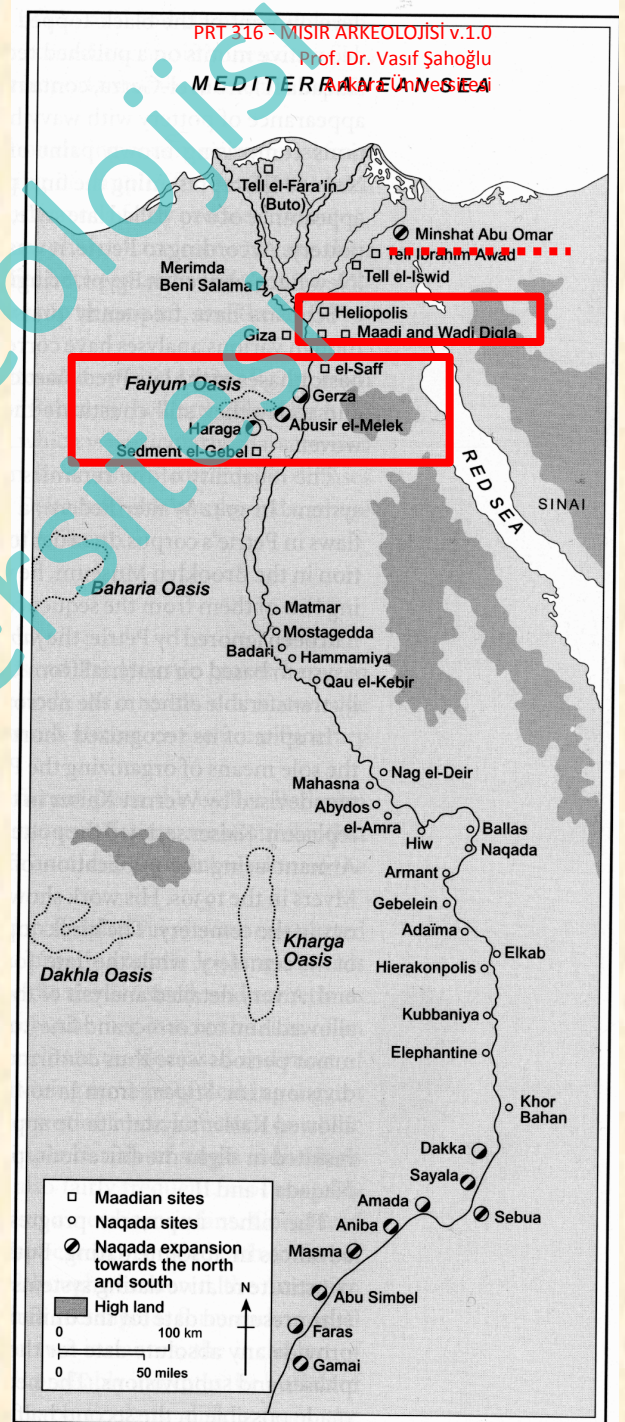

MAADI KÜLTÜRÜ

M.Ö. 4000 – 3200

Maadi kültürü bölgedeki Fayyum ve Merimde Neolitik kültürlerden gelişmiştir. Bu kültür, aynı dönemde Yukarı Mısırdaki ortaya çıkan kültürlerden tamamen farklı özellikler göstermektedir. Nagada merkezlerinin tam aksine Maadi kültürüne ait bilgilerimiz mezarlıklardan değil de büyük ölçüde yerleşmelerden gelmektedir.

Maadi yerleşmesindeki kalıntılar, mezarlık alanı da dahil olmak üzere yaklaşık 18 hektarlık bir alana yayılmıştır.

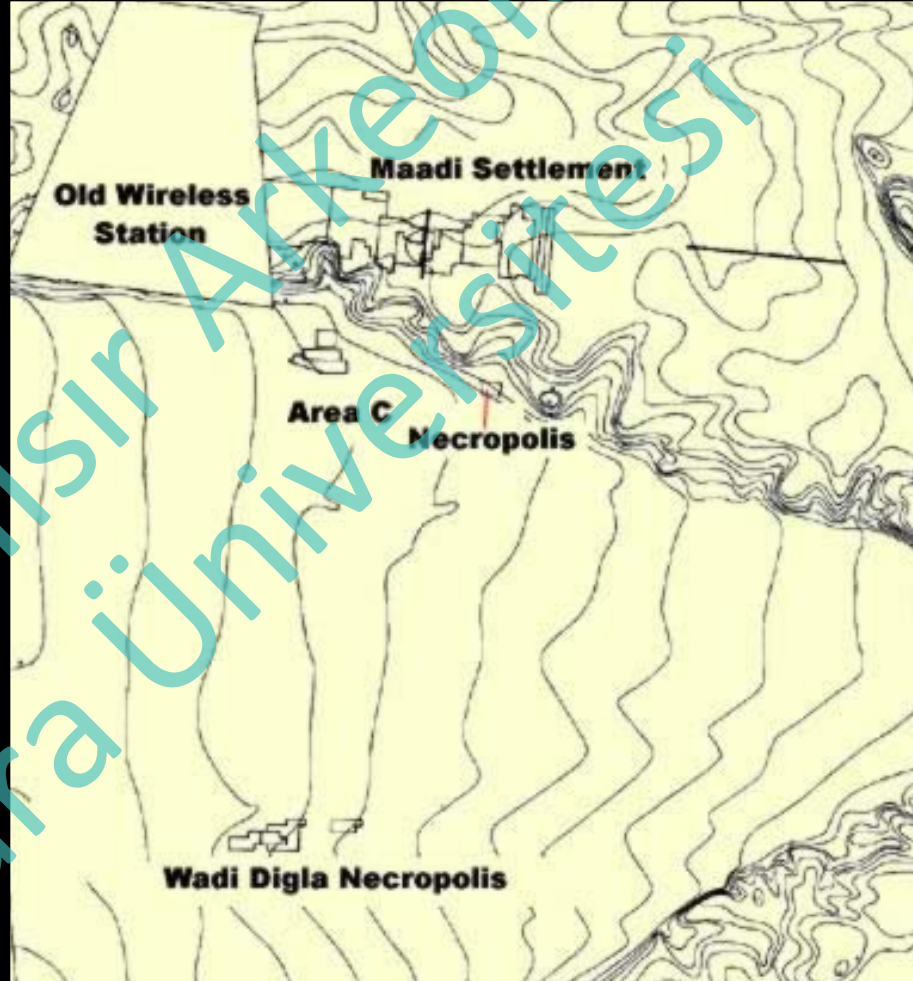

MAADI KÜLTÜRÜ

M.Ö. 4000 – 3200

Maadi kültürü Nagada I döneminin sonlarına doğru ortaya çıkarak Nagada IIc-d dönemine kadar devam etmiş, bu dönemden sonra da tamamen Nagada II kültürünün etkisine girerek kaybolmuş bir kültür sürecidir.

date BC	period	(H.) phase	(K.) phase	king	Lower Nubia	Hierakonpolis	Nagada	Abadiya	Abydos	Lower Egypt
3550	Nagada I	IC-IIA	Ic-IIa			Locality 6	1587 1503 1497 1610	Cemetery B B101 B102	Cemetery U U-239	
3500					Tomb 3 Tomb 6	1426				
3450	Nagada II	IIB	IIb				1411			
3400										
3350										
3300										
3250		IIC	IIc			Painted Tomb T100				
3200										
3150	Nagada III	IID1	IIc1			Cemetery	T9 T10 T16 T17		U-q	
3100										
3050		IID2	IIc2-IIIa1				T25		U-547	
3000										
2950		IIIA1	IIIa2							
3150										
3100	'Dyn 00'	IIIA2	IIIb1							
3050										
3000	'Dyn 0'	IIIB	IIIb2							
2950										
3050	First Dynasty	IIIC1	IIIc1	A X B Ka Y						
3000										
3000		IIIC2	IIIc2	Nar						
2950					Aha					
2950				Djer						

T.A.H. Wilkinson (M.D.A.L.K. 56, 2000 p. 392)

Fig. 5: Summary chart of political unification
Dates BC are approximate. The two columns headed 'phase' give the divisions of the Predynastic cultural sequence devised by HENDRICKX (1996) and KAISER (1957, 1990), respectively.

MAADI KÜLTÜRÜ

M.Ö. 4000 – 3200

Maadi'de 3 farklı tip mimari özellik tespit edilmiştir. Bunların birincisi, Mısır kültürleri arasında başka bir benzeri olmayan türdedir.

Bu tür yapılar kayaya oyulan 3 metre derinliğe kadar ulaşabilen 3x5 boyutlarında oval planlı evlerden oluşmaktadır. Evlerin girişi yine kayaya oyulan giriş kısımlarından yapılmaktadır. BU mimari türü, Filitsin'deki Beer Sheba'dan bilinmektedir.

Bu yapılar içerisindeki ocak yerleri kısmen yere sabitlenmiş çömler, bu yapıların geçici değil de sabit yapılar olduğunu göstermektedir.



MAADI KÜLTÜRÜ
M.Ö. 4000 – 3200

PRT 316 - MİSİR ARKEOLOJİSİ v.1.0
Prof. Dr. Vasif Şahoğlu
Ankara Üniversitesi

Benzerleri Filistin'den bilinen yer altına inşa edilmiş evler



MAADI KÜLTÜRÜ

M.Ö. 4000 – 3200

PRT 316 - MİSİR ARKEOLOJİSİ v.1.0
Prof. Dr. Vasif Şahoğlu
Ankara Üniversitesi

Benzerleri Filistin'den bilinen yer altına inşa edilmiş evler

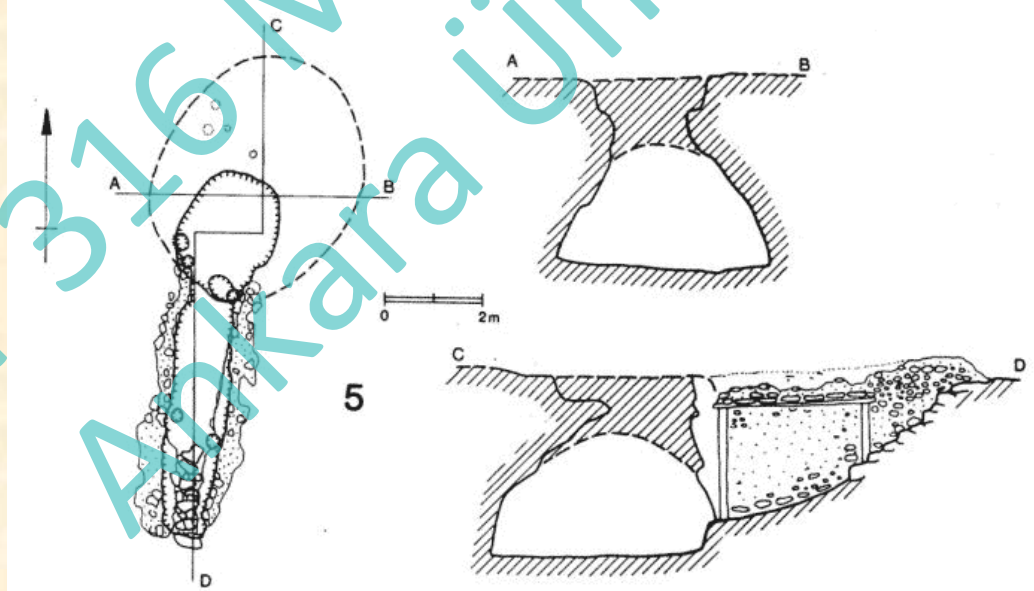

MAADI KÜLTÜRÜ
M.Ö. 4000 – 3200

PRT 316 - MİSİR ARKEOLOJİSİ v.1.0
Prof. Dr. Vasif Şahöğlü
Ankara Üniversitesi

Benzerleri Filistin'den bilinen yer altına inşa edilmiş evler



MAADI KÜLTÜRÜ
M.Ö. 4000 – 3200

PRT 316 - MİSİR ARKEOLOJİSİ v.1.0

Prof. Dr. Vasif Şahoğlu

Ankara Üniversitesi

Maadi'deki diğer mimari yapı tipleri, Mısırın diğer bölgelerinden de bilinen tiplerdedir. Bunlardan biri oval formlu bir kulübedir. Kulübenin dış kısmında ocaklar ve kısmen yere gömülerek sabitlenmiş çömlekler bulunmaktadır.



MAADI KÜLTÜRÜ

M.Ö. 4000 – 3200

PRT 316 - MİSİR ARKEOLOJİSİ v.1.0
Prof. Dr. Vasif Şahoğlu
Ankara Üniversitesi

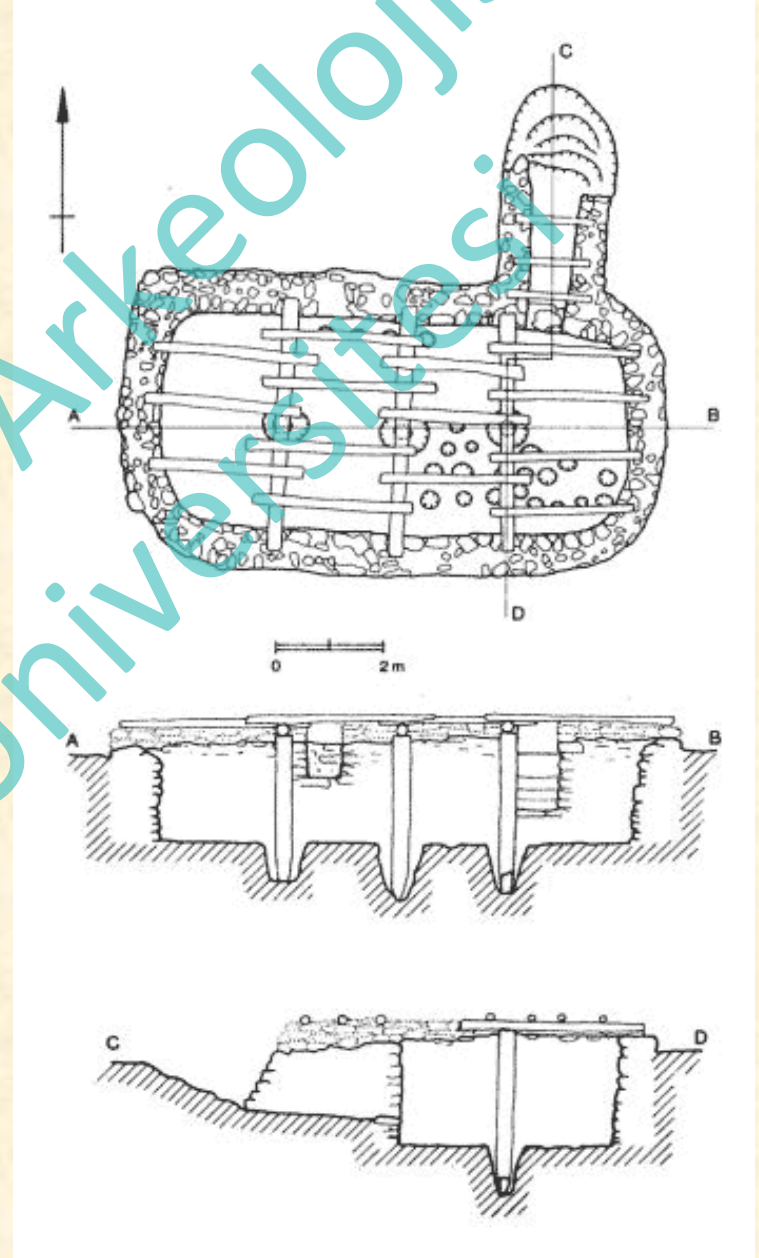

MAADI KÜLTÜRÜ

M.Ö. 4000 – 3200

Kısmen kayaya oyulmuş olan bu evlerin üst kısımları taş ve Nil kumunun güneşte kurutulmasıyla oluşturulan kerpiçlerden yapılmaktadır. Bu örnekler Maadi kültüründe kerpicin kullanıldığı tek örneklerdir.

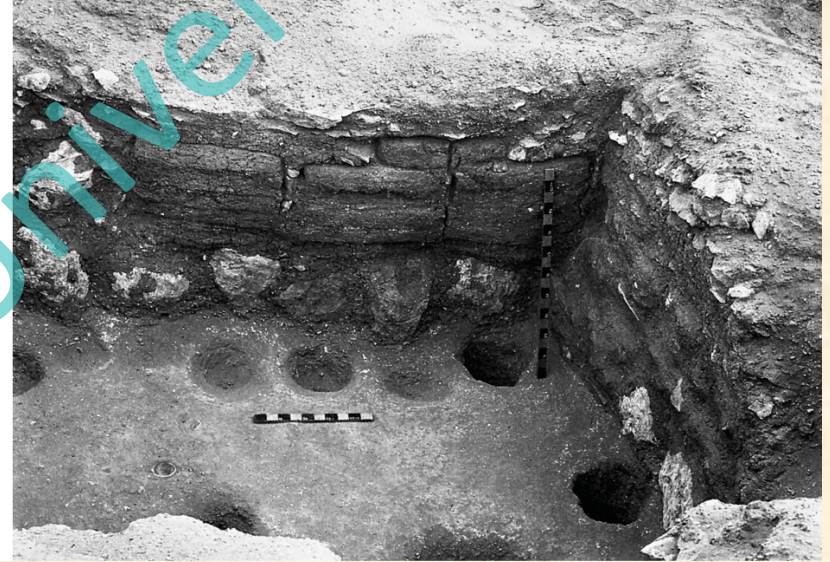

MAADİ KÜLTÜRÜ

M.Ö. 4000 – 3200

PRT 316 - MİSİR ARKEOLOJİSİ v.1.0
Prof. Dr. Vasif Şahöglü
Ankara Üniversitesi

Diğer bir yapı türü ise dikdörtgen planlı yapılardır. Bu yapılara ait ele geçen tek kalıntı dar temel çukurlarıdır. Yapıların üst kısmı olasılıkla organik malzeme kullanılarak inşa edilmişti.



MAADI KÜLTÜRÜ

M.Ö. 4000 – 3200

PRT 316 - MİSİR ARKEOLOJİSİ v.1.0
Prof. Dr. Vasif Şahoğlu
Ankara Üniversitesi



Maadi seramik geleneğine genel olarak bakıldığında bunun daha çok dışa çekik ağız kenarlı, dar boyunlu, küresel gövdeli, düz veya yuvarlak dipli çömleklerden oluştuğunu görülür.

Bu kaplar çok ender olarak bezenmektedir. Bu bezemeler de daha çok kabin fırınlanmasından sonra kazıma yöntemiyle yapılmaktadır.

MAADI KÜLTÜRÜ
M.Ö. 4000 – 3200

PRT 316 - MİSİR ARKEOLOJİSİ v.1.0
Prof. Dr. Vasif Şahoğlu
Ankara Üniversitesi

Maadi Seramiği

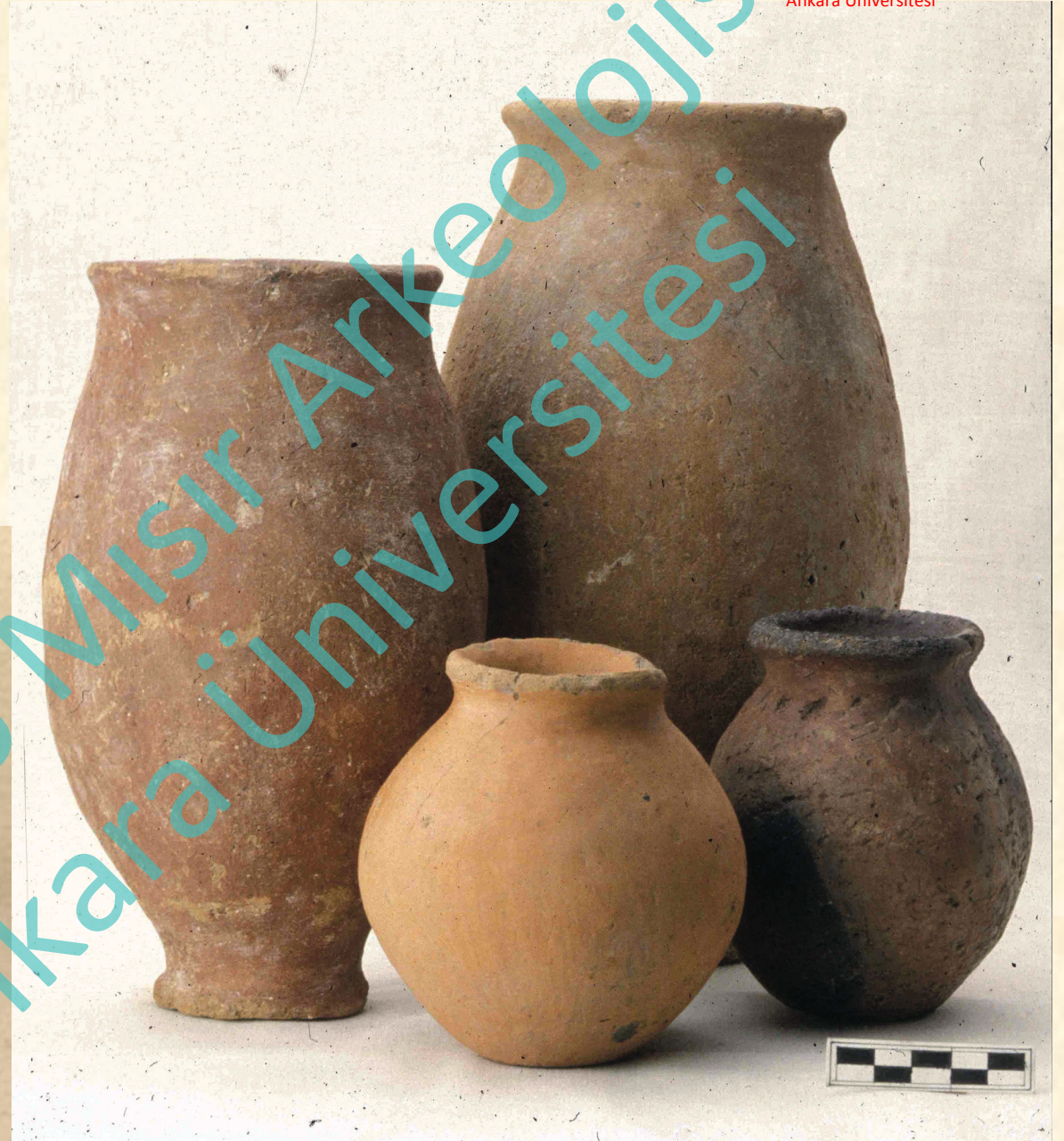

MAADI KÜLTÜRÜ
M.Ö. 4000 – 3200

PRT 316 - MİSİR ARKEOLOJİSİ v.1.0
Prof. Dr. Vasif Şahoğlu
Ankara Üniversitesi

Maadi Seramiği



MAADI KÜLTÜRÜ M.Ö. 4000 – 3200

PRT 316 - MİSİR ARKEOLOJİSİ v.1.0

Prof. Dr. Vasif Şahoğlu

Ankara Üniversitesi

Maadi kültürünün çakmaktaşı işçiliğinde Filistin bölgesinin açık bir şekilde etkisi görülmektedir. Maadi kültüründe Kenan bölgesinden gelen Kenan türü dilgiler de ele geçmiştir.

Güney Mısırdaki yaygın olan gri çamur taşından yapılmış kozmetik paletlerin Maadi kültüründe sayısı oldukça azdır bu yüzden bu tür eşyalar daha çok prestij eşyaları olarak değerlendirilmelidir. Buna karşın ama çok sayıda kireçtaşından yapılan palet ele geçmiştir. Sert taşlardan yapılmış asa başları Nagada I ve II'nin erken döneminin özelliklerini yansıtır.



MAADI KÜLTÜRÜ

M.Ö. 4000 – 3200

Maadi kültürünün özellikle bakırın ticari olarak bölgeler arasında taşınmasında önemli bir rolü vardır. Maadi'de madeni eşyaların sayısı boldur. Bunlar sadece iğne ve zıpkın gibi basit eşyalar değil aksine balta, spatula gibi daha farklı alet türlerini de içerir.

Bu tür eşyalar bölgede bir önceki Fayyum ve Merimde dönemlerinde taştan yapılırken Maadi döneminden itibaren artık bakırdan yapılmaya başlanmıştır. Benzer bir durum Filistin Bölgesinde de karşımıza çıkmaktadır. Her iki bölgede de aynı dönemde taştan yapılan bazı eşyaların ortadan kalkarak bunların madenden yapılan örneklerinin belirmesi bir tesadüften çok iki bölge arasındaki iletişime işaret etmektedir.

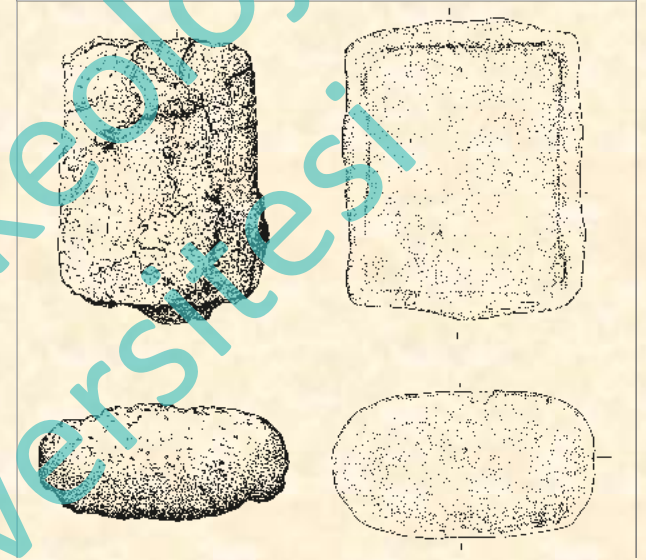

Maadi'de ele geçen çok miktarda işlenmemiş bakır üzerinde yapılan analizler bunların Sinai yarımadasının doğusundan geldiklerini kanıtlamıştır (Wadi Arabah).

Maadi kültürünün insanları her ke kadar da ticaret ve bölgeler arası ticarete önemli bir rol oynamış olsa da bu insanların günlük yaşamı daha çok yerleşik ve tarımla uğraşan kırsal bir yaşamı yansıtmaktadır.

MAADI KÜLTÜRÜ

M.Ö. 4000 – 3200



Hujayrat
El Ghuzlan
kalıpları

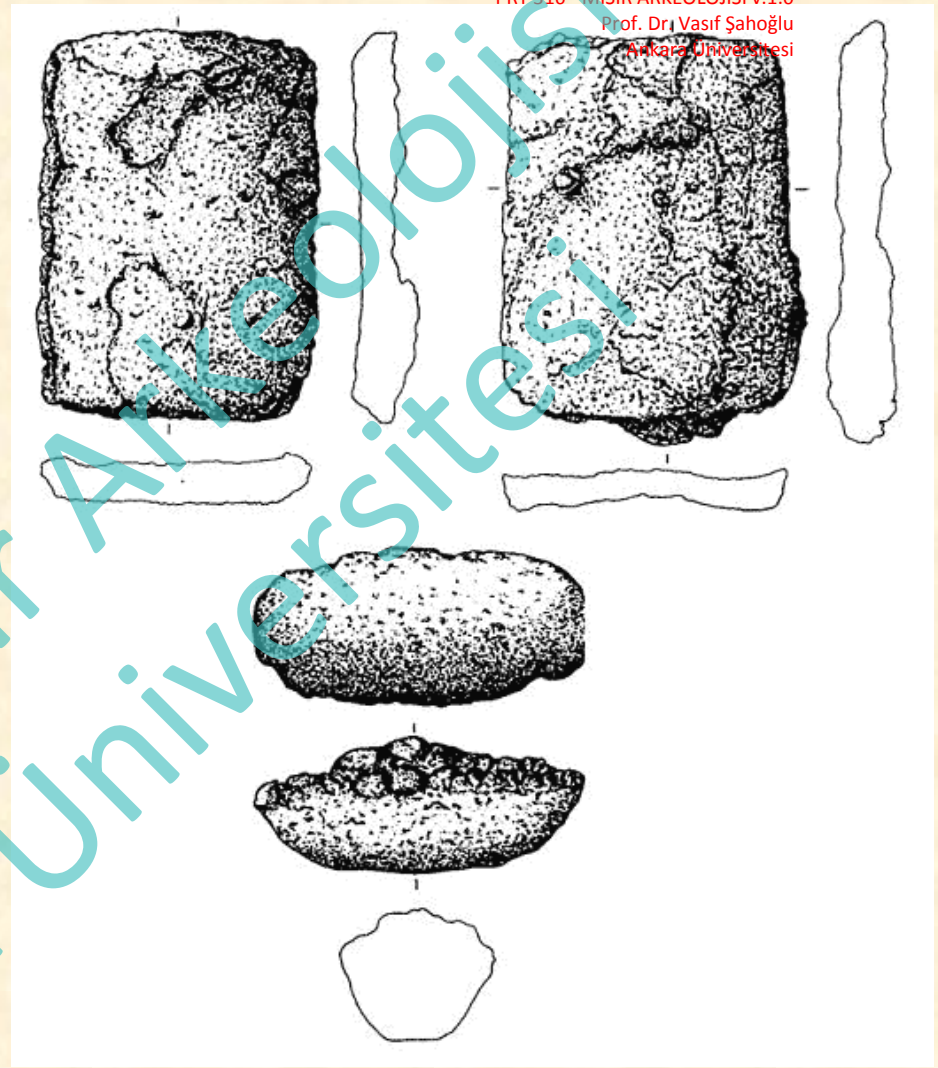

PRT 316 - MİSİR ARKEOLOJİSİ v.1.0
Prof. Dr. Vasif Şahoğlu
Ankara Üniversitesi

Maadi'de ele geçen bakır külçelerine tamamen uyan pişmiş toprak kalıplar, Ürdün'de Hujeyrat el Ghuzlan isimli merkezde ele geçmiştir. Bu kanıtlar, bölgelerarası maden ticaretinin varlığını kuşku götürmez bir şekilde kanıtlamaktadır.

MAADI KÜLTÜRÜ

M.Ö. 4000 – 3200

Ölü Gömme Gelenekleri

Maadi bölgesinde günlük yaşama dair çok sayıda bulguya rağmen, bu kültürün ölü gömme gelenekleri hakkındaki bilgilerimiz bu kadar geniş değildir.

Yukarı Mısır'da açığa çıkarılan yaklaşık 15000 mezara karşın Maadi bölgesinde yaklaşık 600 mezar kazılmıştır. Bunun en önemli sebeplerinden birisi, Nil taşkınlarından çok etkilenen bu kuzey bölgelerdeki birçok mezarın bugün alüvyonlar altında kalmış olma olasılığıdır.

Ancak durum böyle bile olsa mezarlar içerisinde ele geçen eşyaların sayısı ve kalitesi, kuzey ve güney arasında bu dönemde çok önemli farklılıklar olduğunu göstermektedir.



MAADI KÜLTÜRÜ

M.Ö. 4000 – 3200

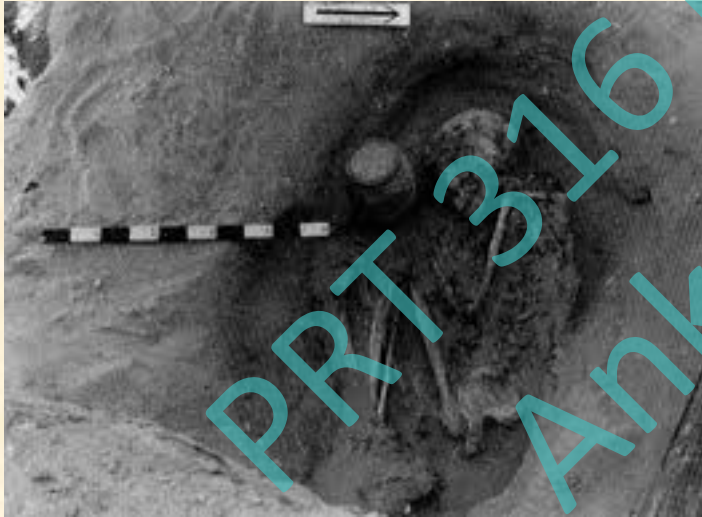
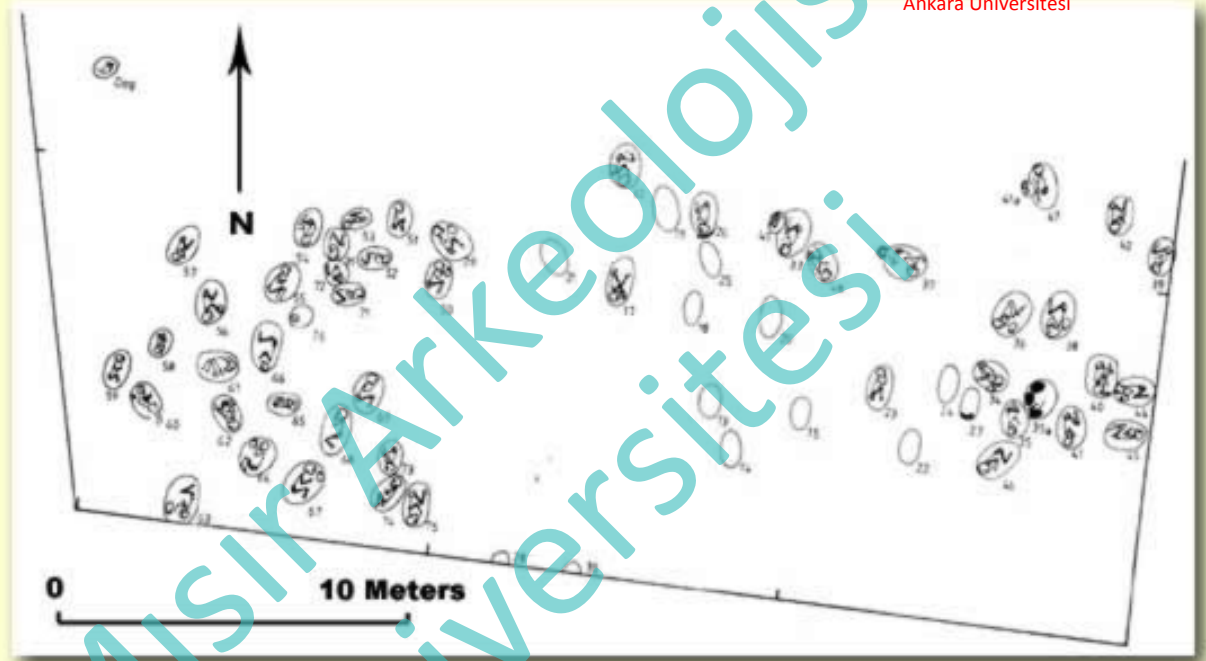

Aşağı Mısır'daki Maadi dönemi mezarları basit, oval çukurlar içerisine hocker tarzda gömülen ölüler içermektedir. Ölüler mat veya kumaşa sarılmakta ve bir ya da iki seramik ile birlikte gömülmektedir. Bazı durumlarda hiçbir mezar eşyası ele geçmemiştir.

Maadi kültürünün en son evresi, Buto isimli merkezde tespit edilmiştir ve bu Nagada II c-d evreleriyle çağdaştır.

Buto'daki tabakalaşma, bu merkezin Maadi yerleşiminden Nagada II yerleşmesine dönüşümü yansıtmaktadır. Bu aşamada Nagada seramik örneklerinin sayısı artarken Maadi geleneği ortadan kaybolmuştur. Bu durum, Maadi kültürünün bir anda sona ermediğini, bunun aksine kültürel bir asimilasyon aşaması sonucunda ortadan kalktığını göstermektedir.

Buto'daki arkeolojik veriler bu merkezde de Nagada II kültürünün özelliklerinin artmasıyla birlikte sosyal hayattaki tabakalaşmanın da yavaş yavaş ortaya çıkmaya başladığını göstermiştir. Tüm bu gelişmeler Mısır'ın Nagada III ve Erken Hanedanlık dönemlerinde ortaya koyacağı büyük kültürel adımın öncüsü niteliğindedir.